

SISTEMA DE VIDEOPORTERO CON PULSADORES TÁCTILES  
 VIDEO DOOR ENTRY SYSTEM WITH TOUCH PUSH-BUTTONS  
 SYSTÈME DE VIDÉO-PORTIER AVEC BOUTONS POUSSOIRS TACTILES

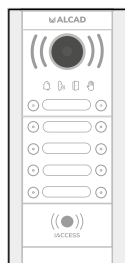

# PLACA MODULAR USOA USOA MODULAR ENTRANCE PANEL PLAQUE MODULAIRE USOA



VIDEOPORTERO 2 HILOS  
 2-WIRE VIDEO DOOR ENTRY SYSTEM  
 VIDÉO-PORTIER 2 FILS

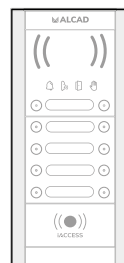

PORTERO 2 HILOS  
 2-WIRE DOOR ENTRY SYSTEM  
 PORTIER 2 FILS

MANUAL DE INSTALADOR - <b>ESP</b> .....	2
INSTALLATION MANUAL - <b>ENG</b> .....	46
MANUEL D'INSTALLATION - <b>FRA</b> .....	90

## ÍNDICE

<b>PLACAS DE CALLE: MÓDULOS</b> .....	<b>2</b>
ELEMENTOS .....	3
<b>SISTEMA 2 HILOS CON PULSADORES TÁCTILES</b> .....	<b>5</b>
DESCRIPCIÓN .....	5
RECOMENDACIONES PARA LA LIMPIEZA DE LA PLACA DE CALLE.....	5
FUNCIONAMIENTO .....	5
GENERALIDADES DE INSTALACIÓN: CABLEADO .....	8
ESQUEMAS .....	13
• INSTALACIÓN BÁSICA.....	13
• INSTALACIÓN CON 2 ACCESOS.....	14
• URBANIZACIÓN: 1 ACCESO EXTERIOR (CANCELA) Y 4 EDIFICIOS.....	15
• AMPLIACIÓN DE INSTALACIONES.....	16
<b>INSTRUCCIONES DE MONTAJE DE LA PLACA Y CONEXIÓN DE MÓDULOS</b> .....	<b>20</b>
INSTRUCCIONES DE MONTAJE Y CONEXIÓN DE MÓDULOS .....	20
<b>INSTRUCCIONES DE INSTALACIÓN Y AJUSTE</b> .....	<b>23</b>
INSTRUCCIONES DE INSTALACIÓN.....	23
INSTRUCCIONES DE CONFIGURACIÓN DE PARÁMETROS DE INSTALACIÓN .....	27
• TIPO DE PLACA EXTERIOR, PRINCIPAL O SECUNDARIA - SWITCHES TRASEROS SW1....	27
• ASIGNACIÓN DIRECTA A UN PULSADOR (SOLO PLACAS INTERIORES) .....	29
• ASIGNACIÓN DE PULSADORES A CADA EDIFICIO (SÓLO PARA PLACAS EXTERIORES)....	30
• ASIGNACIÓN PERSONALIZADA DE PULSADORES PARA PLACA EXTERIOR .....	33
• ASIGNACIÓN PERSONALIZADA DE PULSADORES PARA PLACA INTERIOR .....	36
INSTRUCCIONES DE CONFIGURACIÓN DE PARÁMETROS DE FUNCIONAMIENTO .....	38
• CONFIGURACIÓN DEL MÓDULO PRINCIPAL .....	38
• CONFIGURACIÓN DEL MÓDULO TARJETERO ETP-000 .....	40
• CONFIGURACIÓN DEL MÓDULO IACCESS ELP-000 (IACCESS) .....	41
<b>VERIFICACIÓN DE LA INSTALACIÓN</b> .....	<b>42</b>

## PLACAS DE CALLE: MÓDULOS

### EJEMPLO DE COMPOSICIÓN

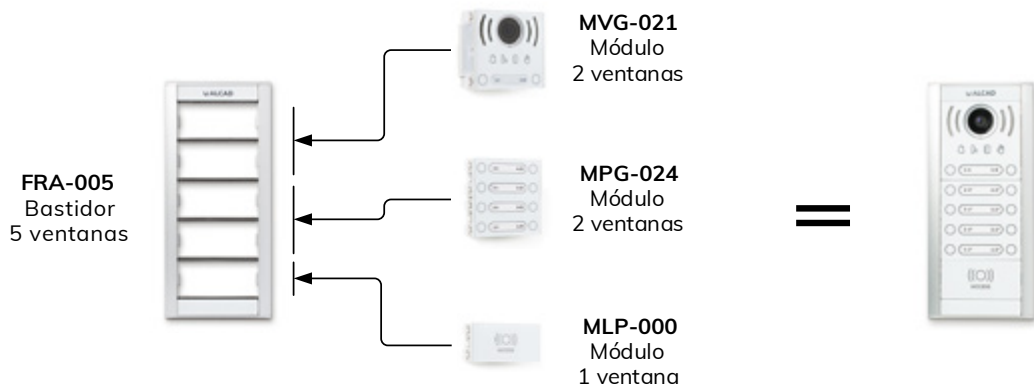

## ELEMENTOS

MÓDULOS			
MODELO	DESCRIPCIÓN	MÓDULO ELECTRÓNICO	CRISTAL FRONTAL
<a href="#">MVG-000</a> 	<ul style="list-style-type: none"> <li>• MÓDULO PRINCIPAL DE AUDIO Y VIDEO</li> <li>• SIN PULSADORES</li> </ul>	EVG-000	CVG-000
<a href="#">MVG-011</a> 	<ul style="list-style-type: none"> <li>• MÓDULO PRINCIPAL DE AUDIO Y VIDEO</li> <li>• 1 PULSADOR</li> </ul>	EVG-011	CVG-011
<a href="#">MVG-021</a> 	<ul style="list-style-type: none"> <li>• MÓDULO PRINCIPAL DE AUDIO Y VIDEO</li> <li>• 2 PULSADORES</li> </ul>	EVG-021	CVG-021
<a href="#">MAG-000</a> 	<ul style="list-style-type: none"> <li>• MÓDULO PRINCIPAL DE AUDIO</li> <li>• SIN PULSADORES</li> </ul>	EAG-000	CAG-000
<a href="#">MAG-011</a> 	<ul style="list-style-type: none"> <li>• MÓDULO PRINCIPAL DE AUDIO</li> <li>• 1 PULSADOR</li> </ul>	EAG-011	CAG-011
<a href="#">MAG-021</a> 	<ul style="list-style-type: none"> <li>• MÓDULO PRINCIPAL DE AUDIO</li> <li>• 2 PULSADORES</li> </ul>	EAG-021	CAG-021
<a href="#">MPP-011</a> 	<ul style="list-style-type: none"> <li>• MÓDULO PULSADORES 1 VENTANA</li> <li>• 1 PULSADOR SIMPLE</li> </ul>	EPP-011	CPP-011
<a href="#">MPP-021</a> 	<ul style="list-style-type: none"> <li>• MÓDULO PULSADORES 1 VENTANA</li> <li>• 1 PULSADOR DOBLE</li> </ul>	EPP-021	CPP-021
<a href="#">MPP-012</a> 	<ul style="list-style-type: none"> <li>• MÓDULO PULSADORES 1 VENTANA</li> <li>• 2 PULSADORES SIMPLES</li> </ul>	EPP-012	CPP-012
<a href="#">MPP-022</a> 	<ul style="list-style-type: none"> <li>• MÓDULO PULSADORES 1 VENTANA</li> <li>• 2 PULSADORES DOBLES</li> </ul>	EPP-022	CPP-022
<a href="#">MPG-013</a> 	<ul style="list-style-type: none"> <li>• MÓDULO PULSADORES 2 VENTANAS</li> <li>• 3 PULSADOR SIMPLES</li> </ul>	EPP-012 Y EPP-011	CPG-013
<a href="#">MPG-023</a> 	<ul style="list-style-type: none"> <li>• MÓDULO PULSADORES 2 VENTANAS</li> <li>• 3 PULSADORES DOBLES</li> </ul>	EPP-022 Y EPP-021	CPG-023
<a href="#">MPG-014</a> 	<ul style="list-style-type: none"> <li>• MÓDULO PULSADORES 2 VENTANAS</li> <li>• 4 PULSADORES SIMPLES</li> </ul>	2 X EPP-012	CPG-014
<a href="#">MPG-024</a> 	<ul style="list-style-type: none"> <li>• MÓDULO PULSADORES 2 VENTANAS</li> <li>• 4 PULSADORES DOBLES</li> </ul>	2 X EPP-022	CPG-024

<a href="#">MLP-000</a>		• MÓDULO LECTOR IACCESS	ELP-000	CLP-000
<a href="#">MCP-000</a>		• MÓDULO CIEGO 1 VENTANA	ECP-000	CCP-000
<a href="#">MCG-000</a>		• MÓDULO CIEGO 2 VENTANAS	2 X ECP-000	CCG-000
<a href="#">MTP-000</a>		• MÓDULO TARJETERO 1 VENTANA	ETP-000	CTP-000
<a href="#">MTG-000</a>		• MÓDULO TARJETERO 2 VENTANAS	2 X ETP-000	CTG-000
<a href="#">FRA-002</a>		• BASTIDOR 2 VENTANAS	-	-
<a href="#">FRA-003</a>		• BASTIDOR 3 VENTANAS	-	-
<a href="#">FRA-004</a>		• BASTIDOR 4 VENTANAS	-	-
<a href="#">FRA-005</a>		• BASTIDOR 5 VENTANAS	-	-
<a href="#">FRA-006</a>		• BASTIDOR 6 VENTANAS	-	-
<a href="#">FRA-007</a>		• BASTIDOR 7 VENTANAS	-	-
<a href="#">FRA-008</a>		• BASTIDOR 8 VENTANAS	-	-
<a href="#">FRA-009</a>		• BASTIDOR 9 VENTANAS	-	-
<a href="#">FRA-010</a>		• BASTIDOR 10 VENTANAS	-	-

**NOTA:** Para más información sobre cada módulo, haga click en el modelo deseado.

## SISTEMA 2 HILOS CON PULSADORES TÁCTILES

---

### DESCRIPCIÓN

Sistema que permite realizar instalaciones de tamaño pequeño-medio en:

- Edificios de uno o varios accesos.
  - Edificios de hasta 72 viviendas (máx. 18 módulos EPP-xxx).
  - Hasta 6 puntos de entrada o accesos.
- Urbanizaciones con varios edificios interiores.
  - Urbanizaciones de hasta 16 edificios interiores (con placa de calle de pulsadores).
  - Hasta 6 puntos de entrada o accesos exteriores (cancelas) a la urbanización.
  - Hasta 6 puntos de entrada o accesos por edificio.
  - Número máximo de viviendas totales de la urbanización: 72.
- Hasta 6 dispositivos (monitores/teléfonos) por vivienda.
- Conexión 2 hilos, sin polaridad de conexión, tanto entre placas como hacia los dispositivos (monitores/teléfonos) de las viviendas.
- La programación de los monitores/teléfonos de cada edificio se realiza desde la placa principal de dicho edificio.
- Secreto de comunicación.
- Función de autoencendido con placa principal (desde teléfono) o en anillo (desde monitor).
- Llamada electrónica. Tono de llamada en vivienda diferente en función de procedencia de la llamada (placa de edificio: principal, secundaria; placa de acceso exterior a la urbanización).

### RECOMENDACIONES PARA LA LIMPIEZA DE LA PLACA DE CALLE

No utilice productos agresivos que puedan dejar restos o dañar los distintos materiales de los que se compone esta placa de calle. Utilice únicamente un paño suave de microfibras humedecido en agua.

El modo limpieza bloquea las llamadas durante 30 segundos, permitiendo limpiar la superficie o manipular la placa durante dicho tiempo sin riesgo de realizar llamadas no deseadas. Para activar el modo limpieza mantenga pulsados 2 pulsadores de un mismo módulo de pulsadores hasta que se encienda la luz roja del icono "sistema ocupado"  .

### FUNCIONAMIENTO

Dos estados de funcionamiento: sistema en reposo y sistema activo.

#### 1.- SISTEMA EN REPOSO

Los teléfonos/monitores se encuentran por defecto inactivos, de manera que las funciones de comunicación con la placa de calle y apertura de puerta están inhabilitadas (en monitores/teléfonos con auricular, descolgando el auricular escuchará un tono continuo). Las placas de calle se encuentran en reposo, con el sistema de audio deshabilitado y a la espera de que se realice alguna llamada o de que algún teléfono/monitor active el sistema de autoencendido.

## 2. - SISTEMA ACTIVO

El sistema pasa de estado de reposo a activo cuando el teléfono/monitor de una vivienda recibe llamada desde una placa de calle o cuando se activa la función de autoencendido desde uno de los teléfonos/monitores.

### **Función de autoencendido**

Con esta función podrá establecer comunicación con la placa de calle principal del edificio, permitiéndole asimismo la apertura de la puerta:

- En teléfonos/monitores con auricular, deberá descolgar el auricular y pulsar el botón de autoencendido
- En monitores manos libres, deberá pulsar el botón de autoencendido y a continuación el botón de comunicación

Tiempo de autoencendido: 60 segundos, hasta colgar la comunicación o se realice una llamada desde placa de calle.

En caso de monitor, visualizará asimismo la imagen captada por la telecámara. La pulsación repetida del botón de autoencendido activará dicha función en cada una de las placas de calle de la instalación. Consulte "Función de autoencendido en anillo".

### **Recepción de la llamada**

Sólo los teléfonos/monitores asociados al pulsador recibirán la llamada. Confirmación de llamada en placa. En monitores/teléfonos con auricular, si descuelga el auricular de otro teléfono/monitor del mismo edificio, oírá tonos intermitentes. Si el auricular del teléfono/monitor está descolgado o no hay teléfono/monitor asociado a ese pulsador, la placa emitirá tonos intermitentes. Tiempo para contestar: 30 segundos. Tiempo de conversación máximo: 60 segundos. Prolongación tiempo de conversación: +60 segundos.

### **Instalaciones con varios accesos**

La placa de calle desde la que se ha realizado la llamada permanece activa. Las placas instaladas en el resto de accesos se deshabilitan, no siendo posible realizar llamadas a las viviendas. La luz roja del icono "sistema ocupado"  de dichas placas parpadeará durante los tiempos de contestación y conversación, permitiendo avisar al visitante de que otra placa del edificio está activada.

### **Instalaciones con urbanización**

La placa de calle desde la que se ha realizado la llamada permanece activa. Las placas del resto de edificios permanecen en reposo, a la espera de que se realice una llamada. Si la llamada se realiza desde el acceso exterior, la placa de calle del edificio donde esté el teléfono/monitor queda inhabilitada (bloqueada). La luz roja del icono "sistema ocupado"  de dicha placa parpadeará durante los tiempos de contestación y conversación, permitiendo avisar al visitante de que otra placa está activada.

## FUNCIÓN DE AUTOENCENDIDO EN ANILLO

El sistema de autoencendido permite activar en el monitor las funciones de visualización de imagen, comunicación con la placa de calle y apertura de puerta, sin haber recibido llamada. En instalaciones con varios accesos puede activar dicha función de manera secuencial en las diferentes placas de calle de la instalación (autoencendido en anillo), pulsando de manera secuencial el botón de autoencendido.

En este caso (Vea dibujo inferior), al pulsar el botón de autoencendido primero se activará la placa principal (P) y posteriormente, y a medida que vaya pulsando dicho botón, cada una de las placas de calle secundarias del edificio (S1,S2,S3,S4,S5); volviendo finalmente a activar la placa principal. En urbanizaciones, y antes de volver a la placa principal, se activará la placa exterior definida como principal (EP) y posteriormente, cada una de las placas exteriores definidas como secundarias (ES1, ES2, ES3, ES4, ES5).

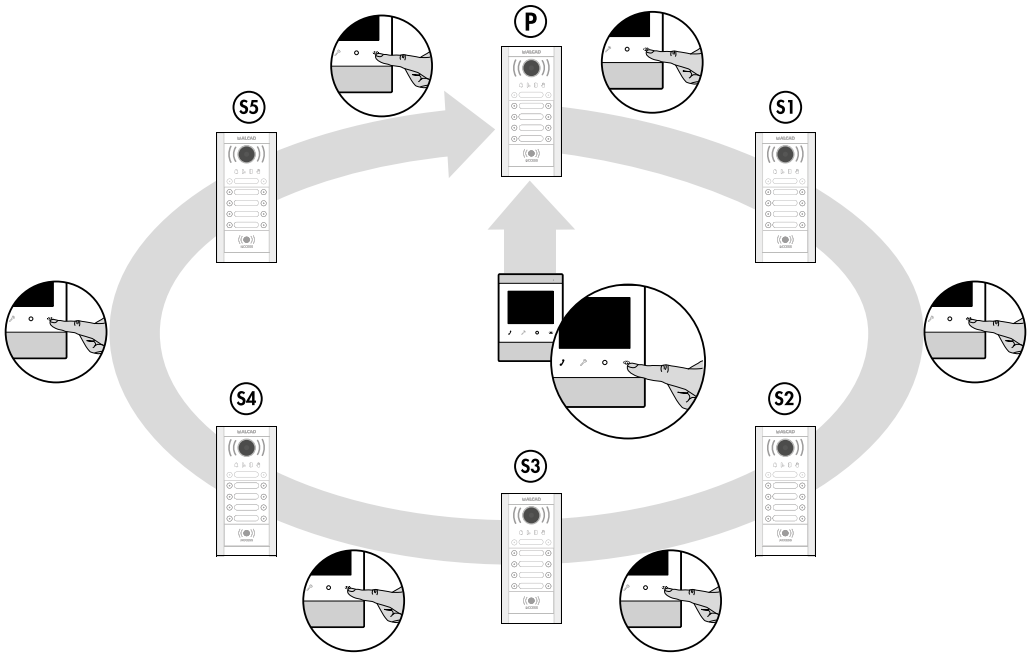

## GENERALIDADES DE INSTALACIÓN

### CABLEADO

Para un funcionamiento óptimo y mayor alcance se recomienda la utilización del cable Alcad referencia: CAB-307 o CAB-357.

Otros cables soportados por el sistema 2 hilos son los siguientes:

- Manguera 2 hilos.
- UTP.
- Instalaciones 4+N (reposición).
- Manguera multihilo.
- Cable paralelo.

Secciones de cable recomendadas: Desde 0,22mm<sup>2</sup> hasta 1,5mm<sup>2</sup>. Encontrará tablas que relacionan el tipo de cable con la distancia máxima y número máximo de viviendas soportado mas adelante en este manual.

Evite lo siguiente:

- Hilos sueltos (Cable eléctrico unipolar).
- Conductores con distinta longitud o recorrido.
- Unir hilos para conseguir mayor sección.
- Cambiar de tipo de cable o sección a lo largo de la instalación.

Y recuerde que un cable de mayor sección no garantiza mejor funcionamiento del sistema 2-HILOS.

### DISTANCIAS MÁXIMAS SEGÚN EL TIPO DE INSTALACIÓN

Para distancias, número de equipos o tipos de cables diferentes a los indicados a continuación pueden ser necesarios elementos adicionales, como regeneradores de tensión de bus o amplificadores de señal, Consulte al fabricante.

## INSTALACIÓN BÁSICA

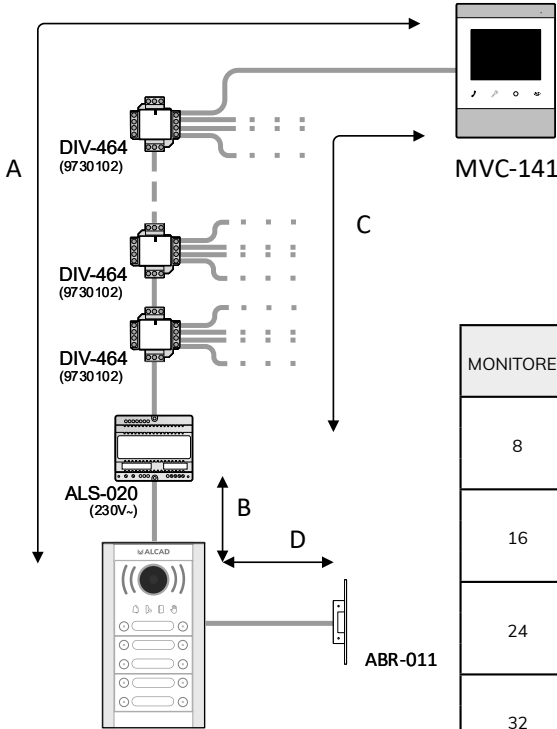

Tipo de cable, número total de teléfonos y distancias máximas

MONITORES	TIPO DE CABLE				
	CAB-307 1 mm <sup>2</sup> AWG: 17	TCA-100 UTP CAT 6E	CAB-007 1 mm <sup>2</sup> AWG: 17	CAB-004 0.5 mm <sup>2</sup> AWG: 20	0.25 mm <sup>2</sup> AWG: 22
8	A: 150m	A: 80m	A: 80m	A: 80m	A: 80m
	B: 150m	B: 40m	B: 80m	B: 80m	B: 40m
	C: 150m	C: 40m	C: 80m	C: 80m	C: 40m
16	A: 150m	A: 70m	A: 80m	A: 80m	A: 70m
	B: 150m	B: 40m	B: 80m	B: 80m	B: 40m
	C: 130m	C: 30m	C: 80m	C: 60m	C: 30m
24	A: 150m	A: 60m	A: 80m	A: 80m	A: 60m
	B: 150m	B: 30m	B: 80m	B: 80m	B: 40m
	C: 100m	C: 30m	C: 80m	C: 50m	C: 20m
32	A: 140m	A: 50m	A: 80m	A: 80m	A: 60m
	B: 140m	B: 30m	B: 80m	B: 80m	B: 40m
	C: 80m	C: 20m	C: 80m	C: 40m	C: 20m

LEYENDA	
A	Distancia entre placa y teléfono más alejado
B	Distancia entre placa e interface alimentador
C	Distancia entre interface alimentador y monitor más alejado
D	Distancia entre placa y abrepuertas

ABREPUERTAS	TIPO DE CABLE		
	CAB-307 1 mm <sup>2</sup> AWG: 17	CAB-007 1 mm <sup>2</sup> AWG: 17	CAB-004 0.5 mm <sup>2</sup> AWG: 20
	D: 25m	D: 25m	D: 25m

INSTALACIÓN CON 2 ACCESOS

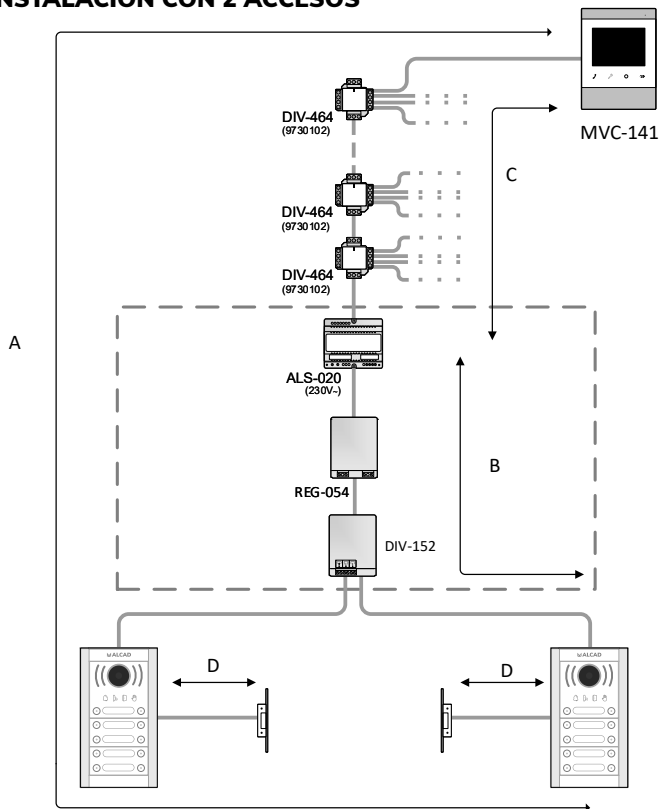

Tipo de cable, número total de monitores y distancias máximas

MONITORES	TIPO DE CABLE				
	CAB-307 1 mm <sup>2</sup> AWG: 17	TCA-100 UTP CAT 6E	CAB-007 1 mm <sup>2</sup> AWG: 17	CAB-004 0.5 mm <sup>2</sup> AWG: 20	0.25 mm <sup>2</sup> AWG: 22
8	A: 260m B: 190m C: 190m	A: 80m B: 40m C: 40m	A: 160m B: 160m C: 160m	A: 160m B: 90m C: 90m	A: 90m B: 40m C: 50m
16	A: 260m B: 180m C: 130m	A: 70m B: 40m C: 30m	A: 160m B: 160m C: 130m	A: 150m B: 90m C: 60m	A: 70m B: 40m C: 30m
24	A: 260m B: 170m C: 100m	A: 60m B: 30m C: 30m	A: 160m B: 160m C: 100m	A: 130m B: 80m C: 50m	A: 60m B: 40m C: 20m
32	A: 250m B: 170m C: 80m	A: 50m B: 30m C: 20m	A: 160m B: 160m C: 80m	A: 120m B: 80m C: 40m	A: 60m B: 40m C: 20m

LEYENDA	
A	Distancia entre placa y monitor más alejado
B	Distancia entre placa e interface alimentador
C	Distancia entre interface alimentador y monitor más alejado
D	Distancia entre placa y abrepuertas

ABREPUERTAS	TIPO DE CABLE		
	CAB-307 1 mm <sup>2</sup> AWG: 17	CAB-007 1 mm <sup>2</sup> AWG: 17	CAB-004 0.5 mm <sup>2</sup> AWG: 20
	D: 25m	D: 25m	D: 25m

### INSTALACIÓN CON 4 TRONCALES

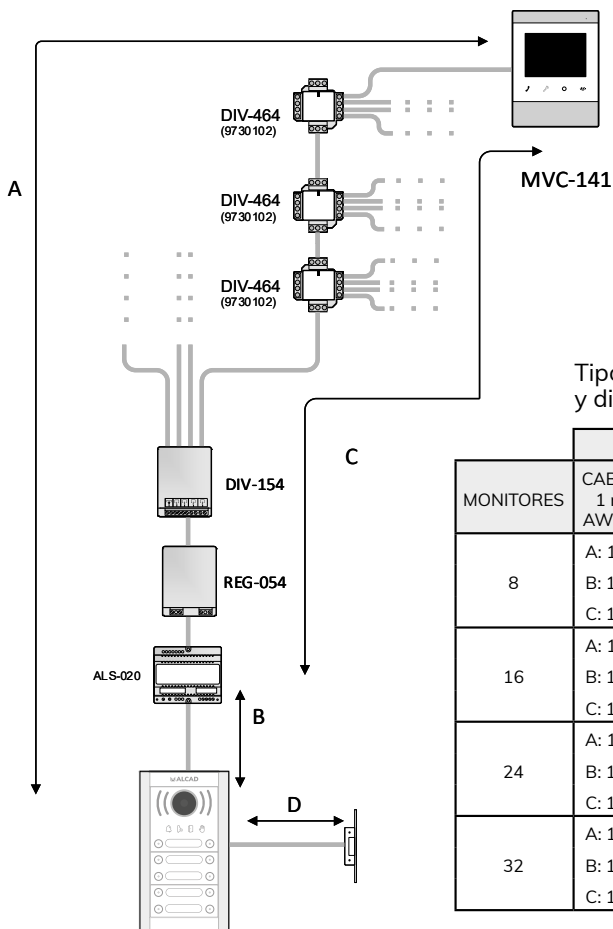

Tipo de cable, número total de monitores y distancias máximas

MONITORES	TIPO DE CABLE				
	CAB-307 1 mm <sup>2</sup> AWG: 17	TCA-100 UTP CAT 6E	CAB-007 1 mm <sup>2</sup> AWG: 17	CAB-004 0.5 mm <sup>2</sup> AWG: 20	0.25 mm <sup>2</sup> AWG: 22
8	A: 190m	A: 110m	A: 130m	A: 130m	A: 120m
	B: 190m	B: 40m	B: 130m	B: 90m	B: 40m
	C: 190m	C: 70m	C: 130m	C: 130m	C: 80m
16	A: 190m	A: 100m	A: 130m	A: 130m	A: 110m
	B: 180m	B: 40m	B: 130m	B: 90m	B: 40m
	C: 190m	C: 60m	C: 130m	C: 130m	C: 70m
24	A: 190m	A: 90m	A: 130m	A: 130m	A: 100m
	B: 170m	B: 30m	B: 130m	B: 80m	B: 40m
	C: 190m	C: 60m	C: 130m	C: 110m	C: 60m
32	A: 180m	A: 80m	A: 130m	A: 130m	A: 90m
	B: 170m	B: 30m	B: 130m	B: 80m	B: 40m
	C: 180m	C: 50m	C: 130m	C: 90m	C: 50m

LEYENDA	
A	Distancia entre placa y monitor más alejado
B	Distancia entre placa e interface alimentador
C	Distancia entre interface alimentador y monitor más alejado
D	Distancia entre placa y abrepuestas

ABREPUESTAS	TIPO DE CABLE		
	CAB-307 1 mm <sup>2</sup> AWG: 17	CAB-007 1 mm <sup>2</sup> AWG: 17	CAB-004 0.5 mm <sup>2</sup> AWG: 20
	D: 25m	D: 25m	D: 25m

**URBANIZACIÓN: 1 ACCESO EXTERIOR (CANCELA) Y 4 EDIFICIOS**

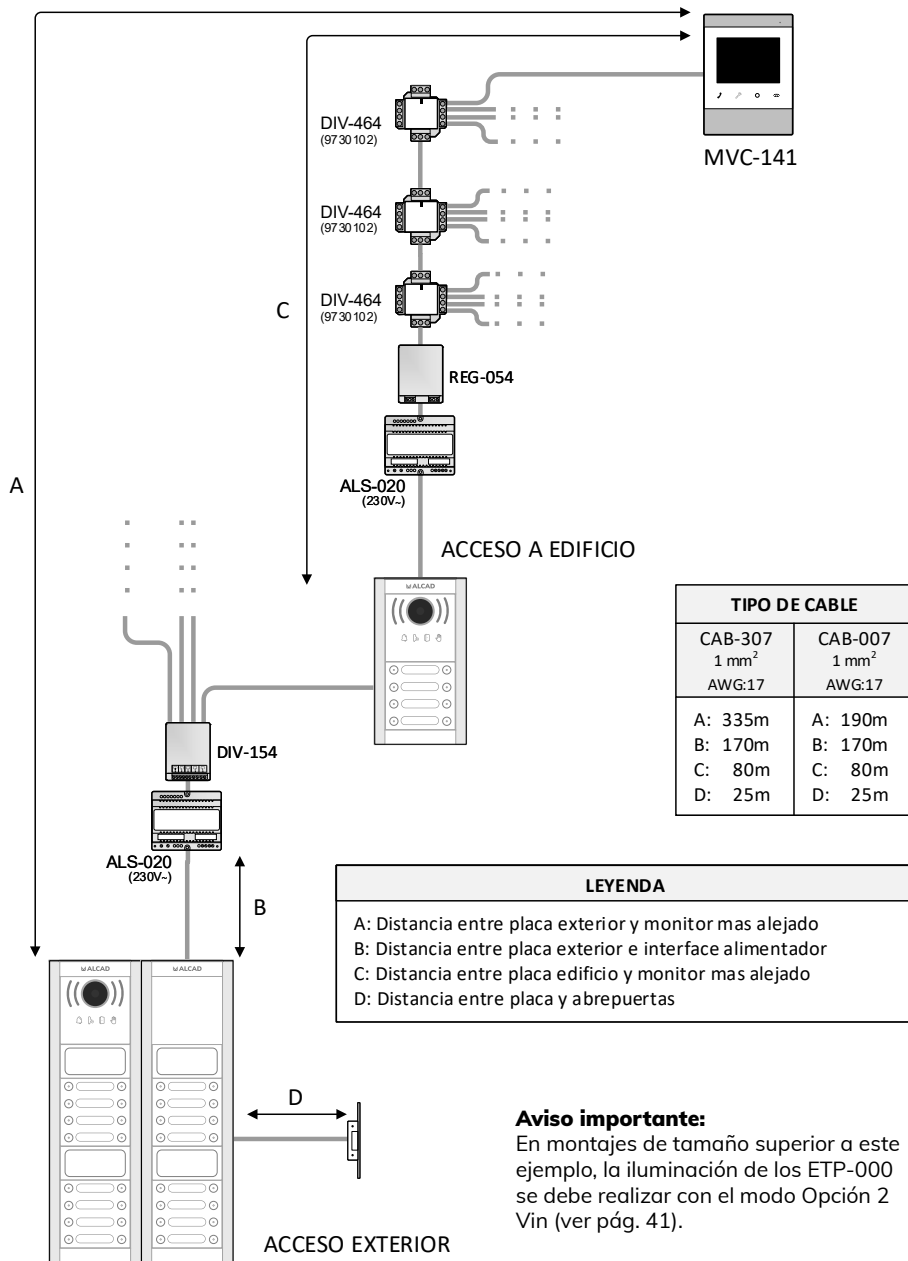

ESQUEMAS

**INSTALACIÓN BÁSICA**

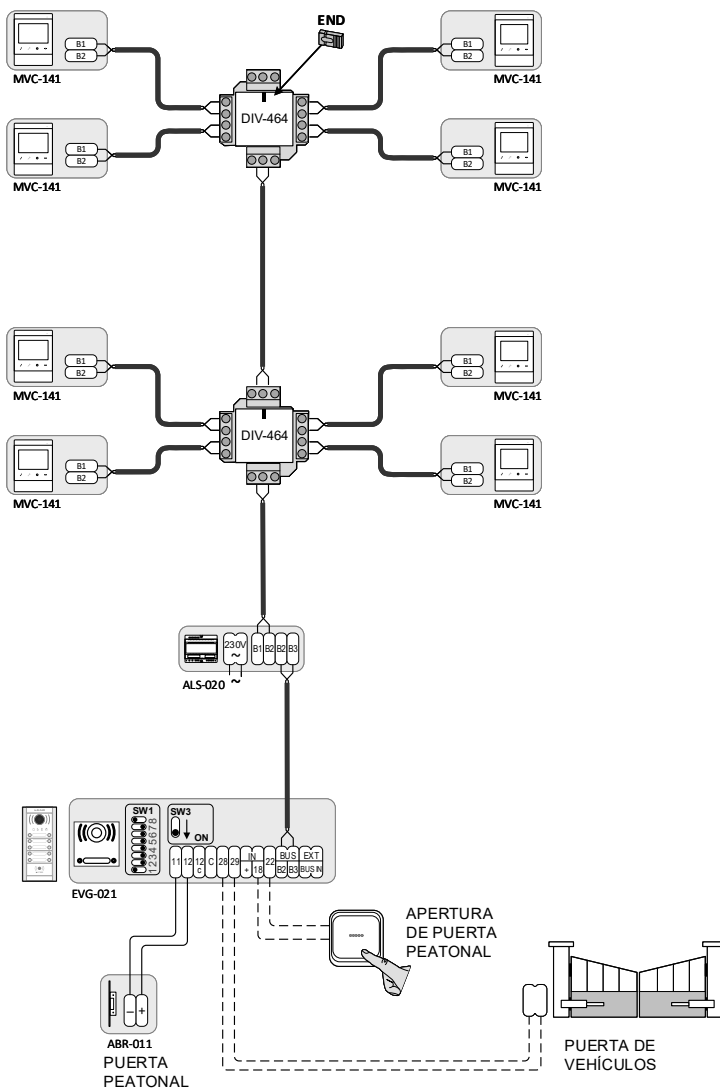

Ver "INSTRUCCIONES DE CONFIGURACIÓN DE PARÁMETROS DE INSTALACIÓN", página 27

## INSTALACIÓN CON 2 ACCESOS

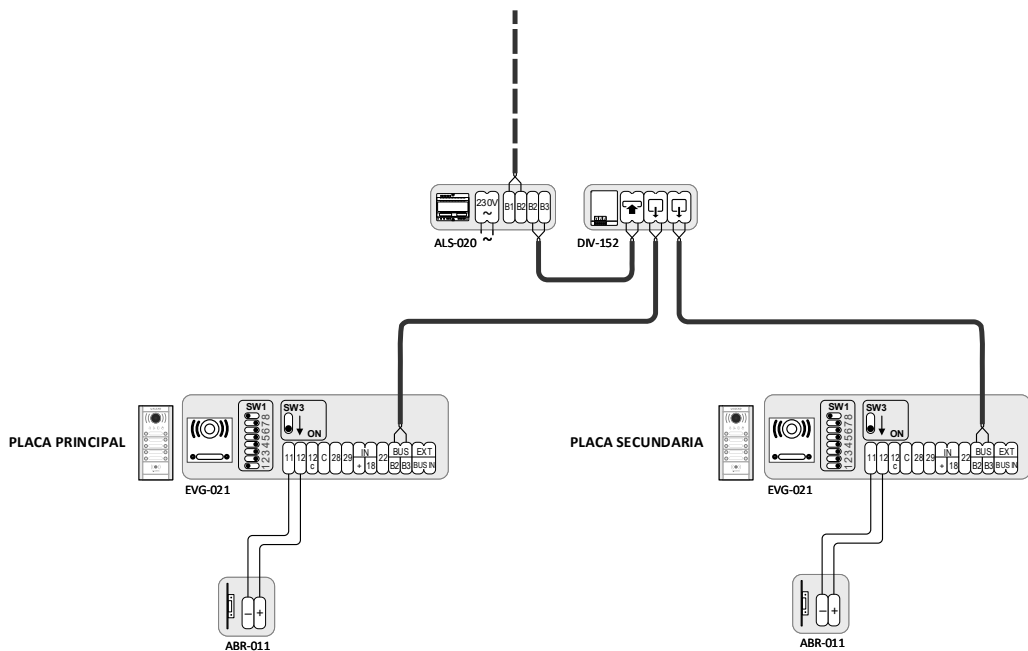

## CONSIDERACIONES

**Configuración de las placas de calle**

Ver "INSTRUCCIONES DE CONFIGURACIÓN DE PARÁMETROS DE INSTALACIÓN", página 27

**Programación de los teléfonos/monitores de cada vivienda**

El teléfono/monitor de cada vivienda se programará desde la placa de calle configurada como principal. Consulte la hoja de normas del teléfono/monitor.

## URBANIZACIÓN: 1 ACCESO EXTERIOR (CANCELA) Y 4 EDIFICIOS

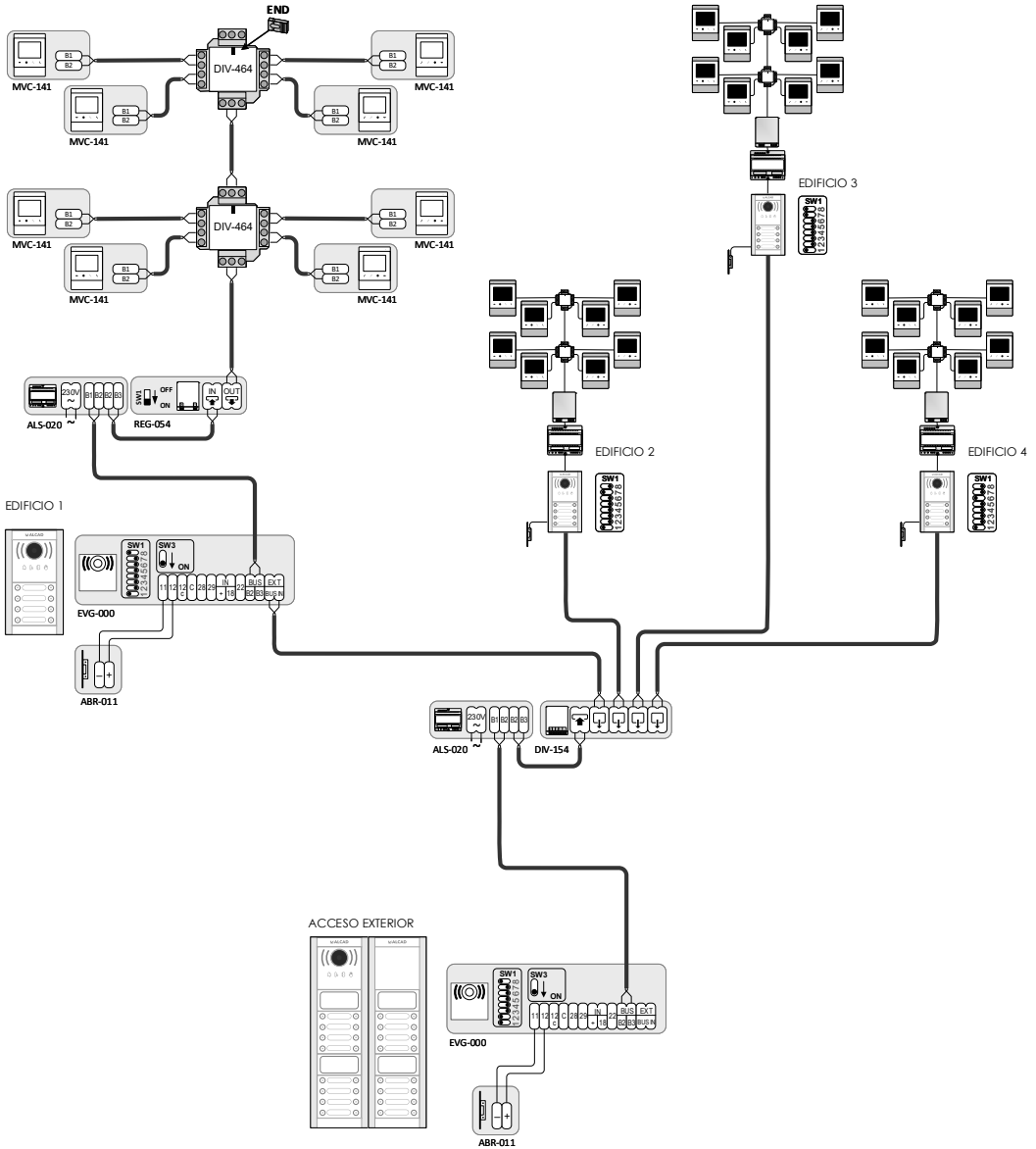

### CONSIDERACIONES

#### Configuración de las placas de calle

Ver "INSTRUCCIONES DE CONFIGURACIÓN DE PARÁMETROS DE INSTALACIÓN", página 27

#### Programación de los teléfonos/monitores de cada vivienda

El teléfono/monitor de cada vivienda se programará desde la placa de calle principal del edificio. Consulte la hoja de normas del teléfono/monitor.

# AMPLIACIÓN DE INSTALACIONES

## ABREPUERTAS

ABREPUERTAS ESTANDAR

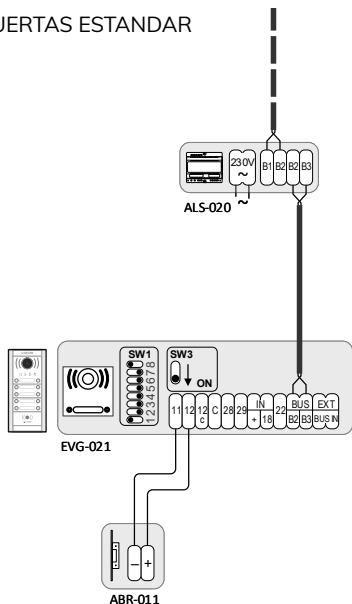

ABREPUERTAS INVERSO

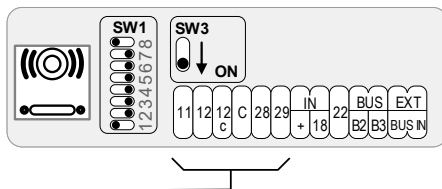
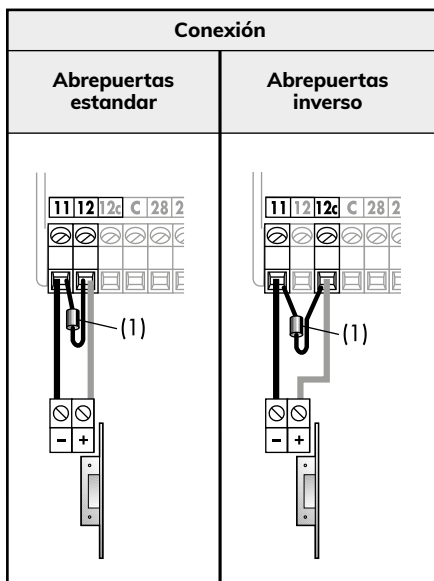
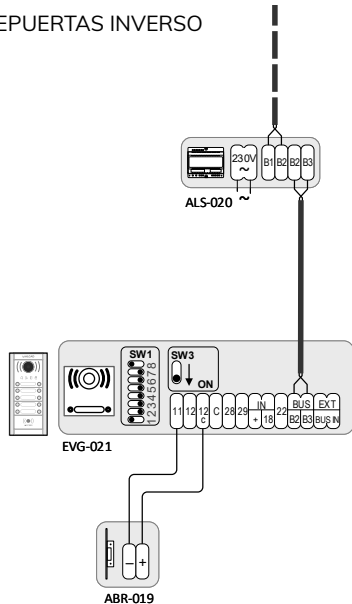

(1) **Elemento de protección:** Colóquelo en las bornas del grupo fónico donde vaya a conectar el abrepuertas.

ABREPUERTAS GRAN CONSUMO

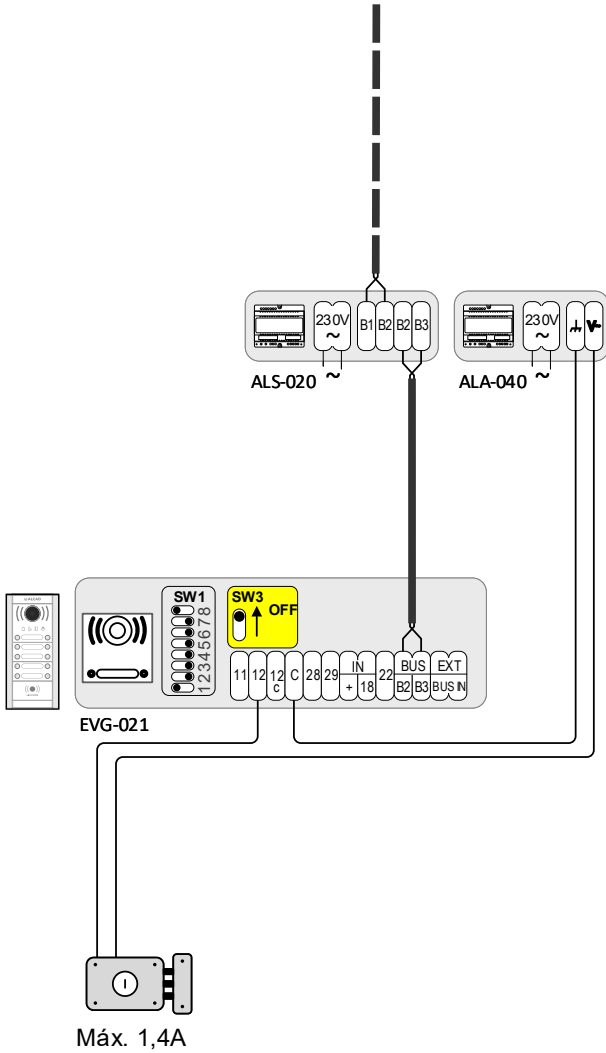

### INSTALACIÓN DOBLE PUERTA PEATONAL

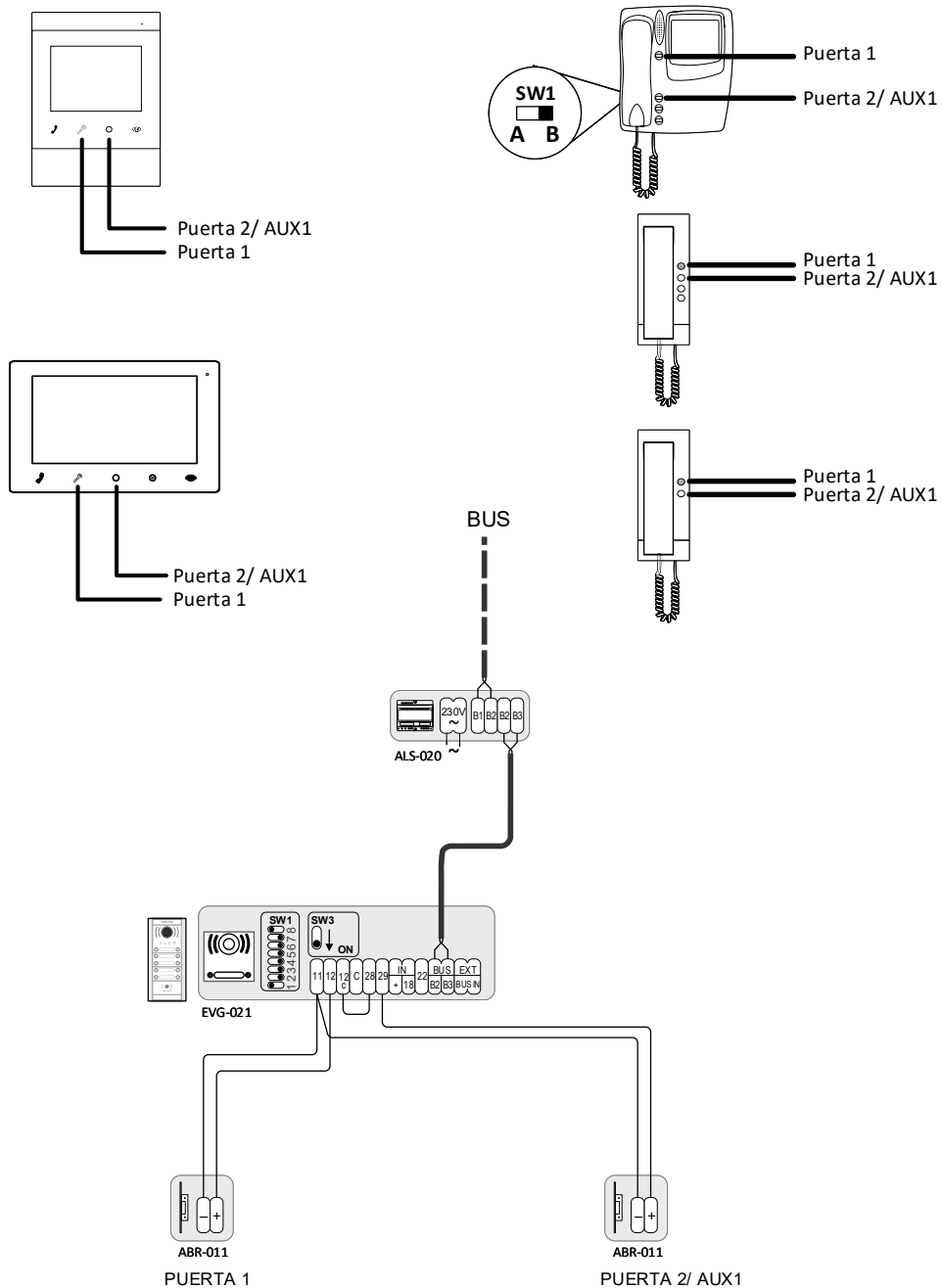

**ACTIVACIÓN LUZ DE ESCALERA MEDIANTE PULSADOR AUX1 DEL TELÉFONO/MONITOR**

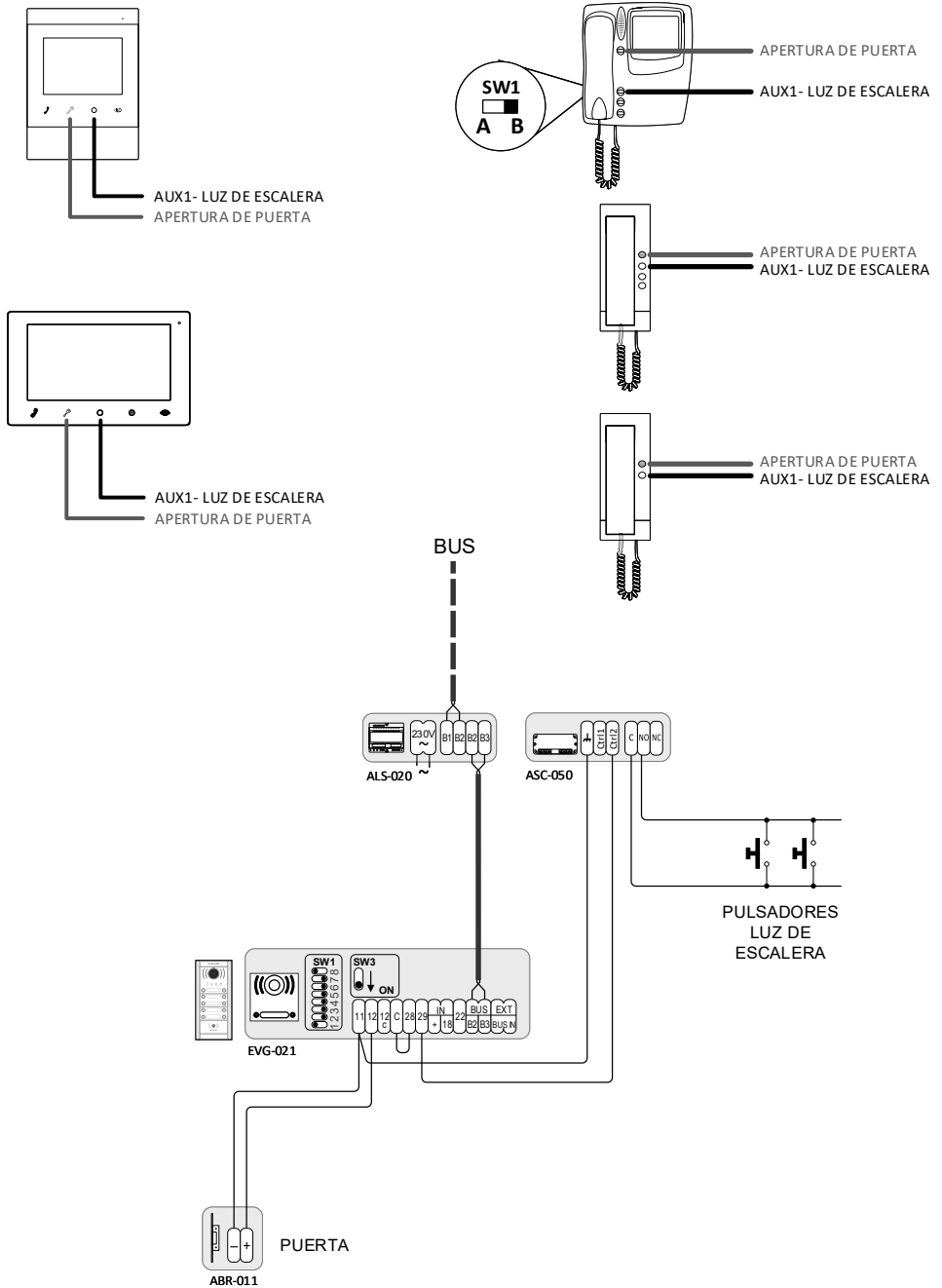

## INSTRUCCIONES DE MONTAJE DE LA PLACA Y CONEXIÓN DE MÓDULOS

### INSTRUCCIONES DE MONTAJE Y CONEXIÓN DE MÓDULOS

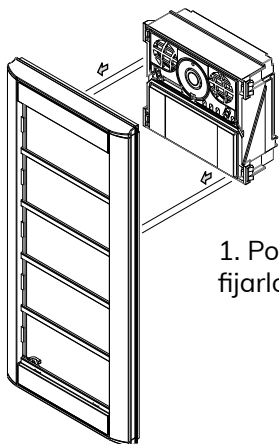

1. Posicione el módulo principal y presione para fijarlo al bastidor.

2. Retire el conector final de línea y conecte el micrófono al módulo principal.

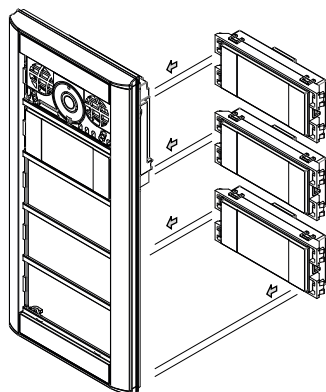
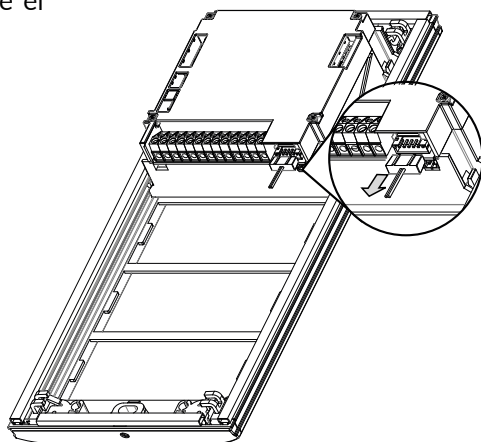
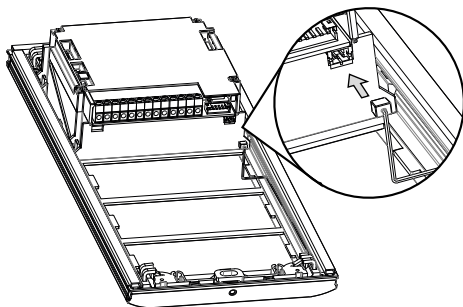

3. Fije el resto de módulos.

4. Cómo extraer los diferentes módulos.

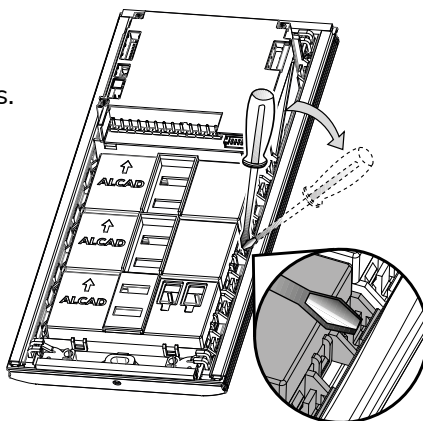

5. Realice las conexiones entre módulos.

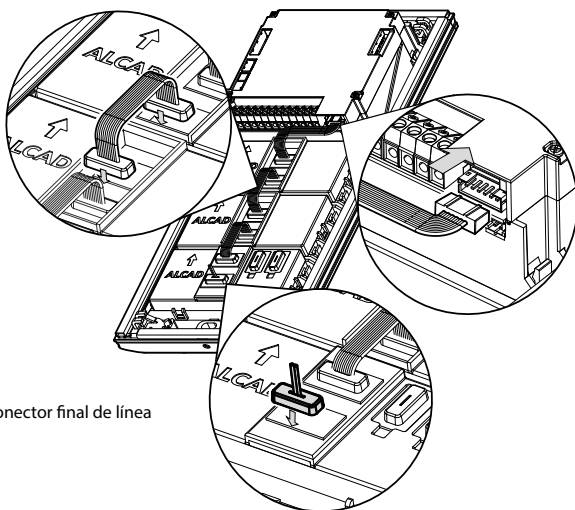

Introduzca el conector final de línea

6. Coloque las tarjetas identificadoras de los pulsadores y tarjeteros.

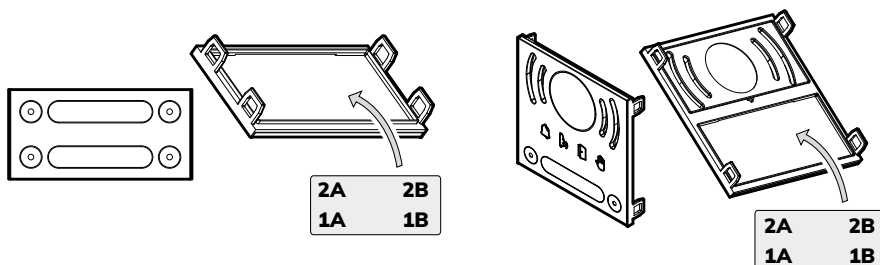

7. Posicione los cristales frontales y presione para fijarlos.

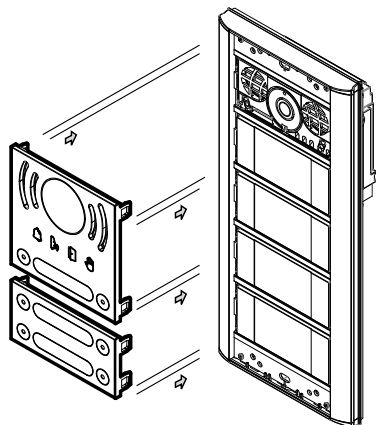

8. Cómo extraer los cristales frontales con herramienta HST-002.

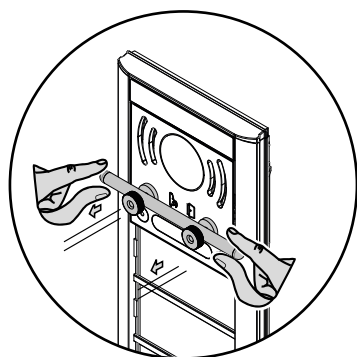

HST-002

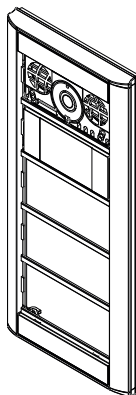
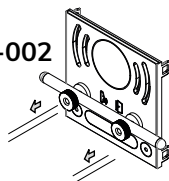

**NOTA:** Utilice las dos manos para realizar la extracción de los cristales frontales: sujete la herramienta de extracción con los dedos índice y pulgar y tire suavemente mientras apoya las manos sobre la pared para controlar mejor el movimiento. para la extracción de cristales frontales de 2 ventanas es preferible fijar la herramienta en la parte inferior del cristal.

**HST-002**  
HERRAMIENTA EXTRACCION FRONTAL

## INSTRUCCIONES DE INSTALACIÓN Y AJUSTE

### INSTRUCCIONES DE INSTALACIÓN

1. Extracción de frontales - Acceso a los tornillos de fijación.

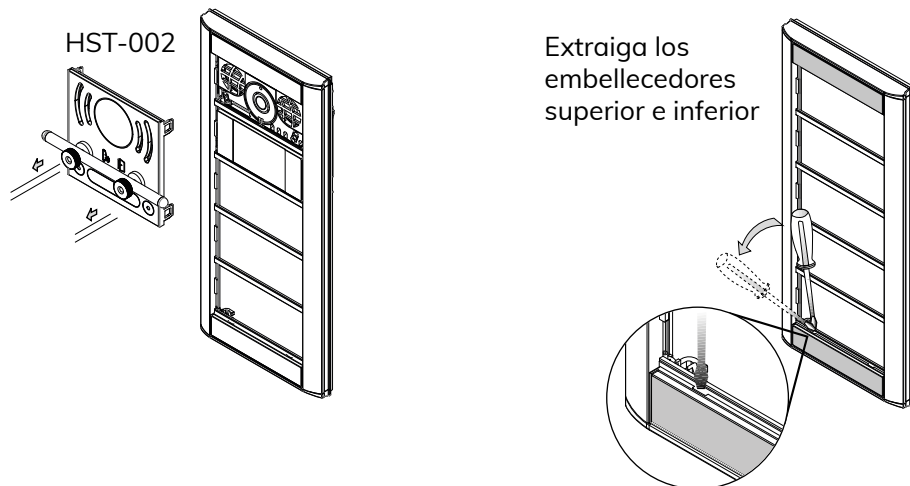

2. Sujete la placa en las bisagras de la caja de empotrar.

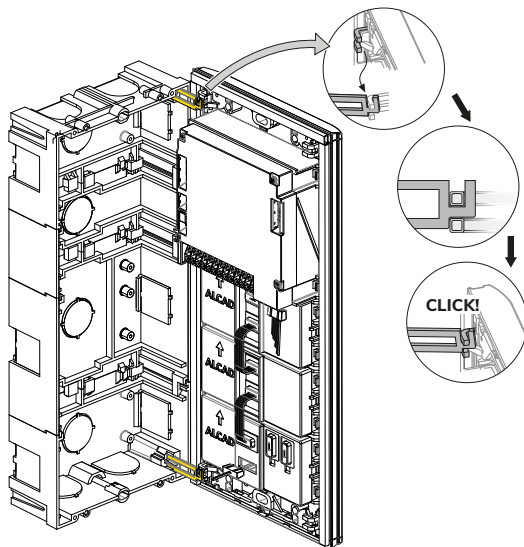

3. Realice las conexiones eléctricas. Consulte los esquemas de cableado (página 13 ~ 19).

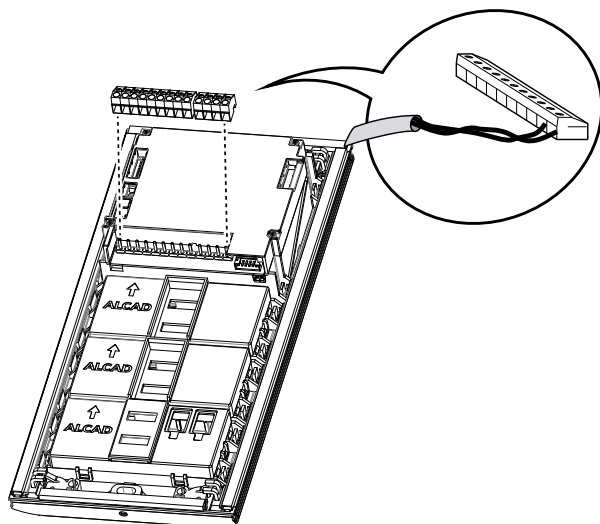

4. Una vez realizadas las conexiones eléctricas, configure las placas de calle. Consulte Configuración de switches traseros SW1, página 27.

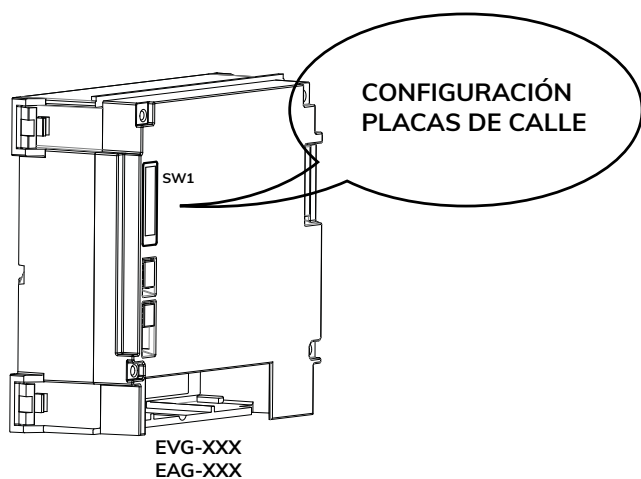

5. Programe los monitores/teléfonos desde la placa principal del edificio.

### Pasos de programación

1. Desplace el interruptor PROG a la posición OFF; Vuelva a poner el interruptor en la posición ON.
2. Pulse el botón de apertura de puerta . Se activará el audio entre el monitor y la placa principal.
3. Situado en la placa de calle principal, realice la llamada a la vivienda donde está situado el monitor a programar. La placa emitirá un sonido de confirmación, el monitor ha sido programado.

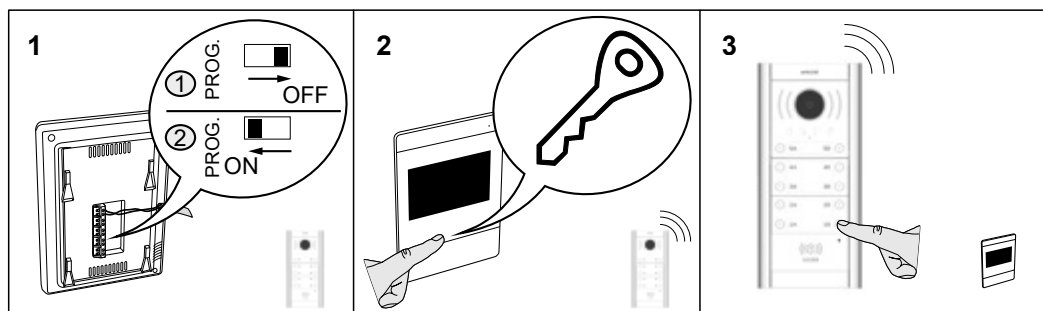

**Nota:** Una vez programado el monitor, asegúrese de que el interruptor PROG queda en posición ON.

**Nota:** Tiempo máximo de 1 minuto entre los pasos 1,2 y 3. Pasado el tiempo máximo deberá iniciar la programación desde el paso 1.

**Nota:** Para otro tipo de monitor/teléfono, consulte el manual correspondiente.

6. Ajustes de configuración de placa, consulte página 38.

7. Fije la placa a la caja de empotrar.

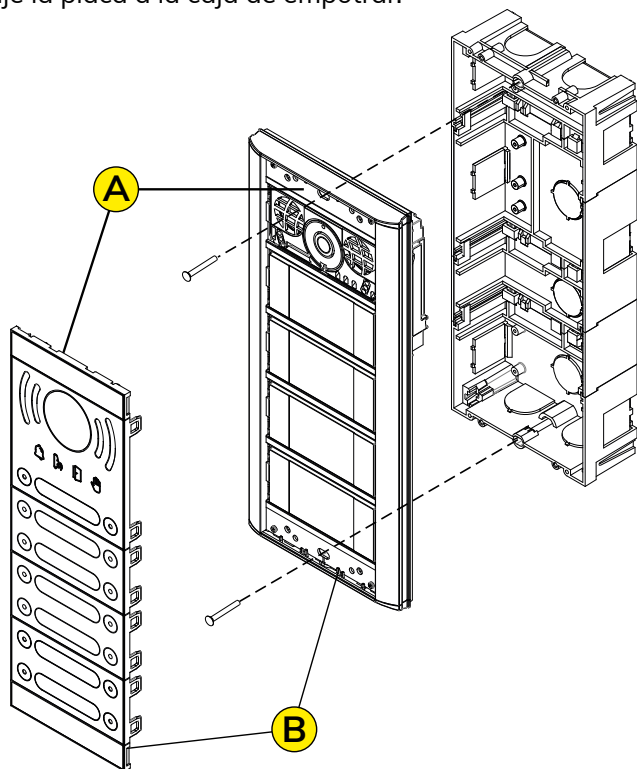

8. En el caso de tratarse de una placa de calle exterior (Cancela) en una urbanización de 2 o más edificios: Asigne los pulsadores de la placa exterior a cada uno de los edificios interiores. Consulte ASIGNACIÓN DE PULSADORES A CADA EDIFICIO (SÓLO PARA PLACAS EXTERIORES), página 30.

## INSTRUCCIONES DE CONFIGURACIÓN DE PARÁMETROS DE INSTALACIÓN

### TIPO DE PLACA EXTERIOR, PRINCIPAL O SECUNDARIA - CONTROL SW1

Configure cada placa de calle utilizando los switches traseros SW1 del módulo principal:

- Asigne a cada Edificio un número de identificación diferente comenzando por el 1. En caso de varios accesos interiores, asigne un número diferente a cada una de las placas interiores del resto de accesos, comenzando por el 1 (Accesos interiores- Placas secundarias).
- Configure la placa de calle de acceso exterior como principal. En caso de varios accesos exteriores, asigne un número diferente a cada una de las placas exteriores del resto de accesos, comenzando por el 1 (Acceso Exterior- Placas secundarias).

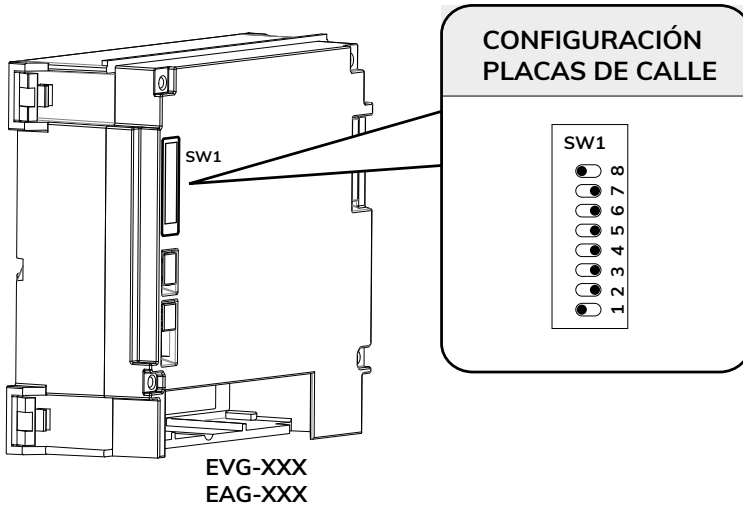

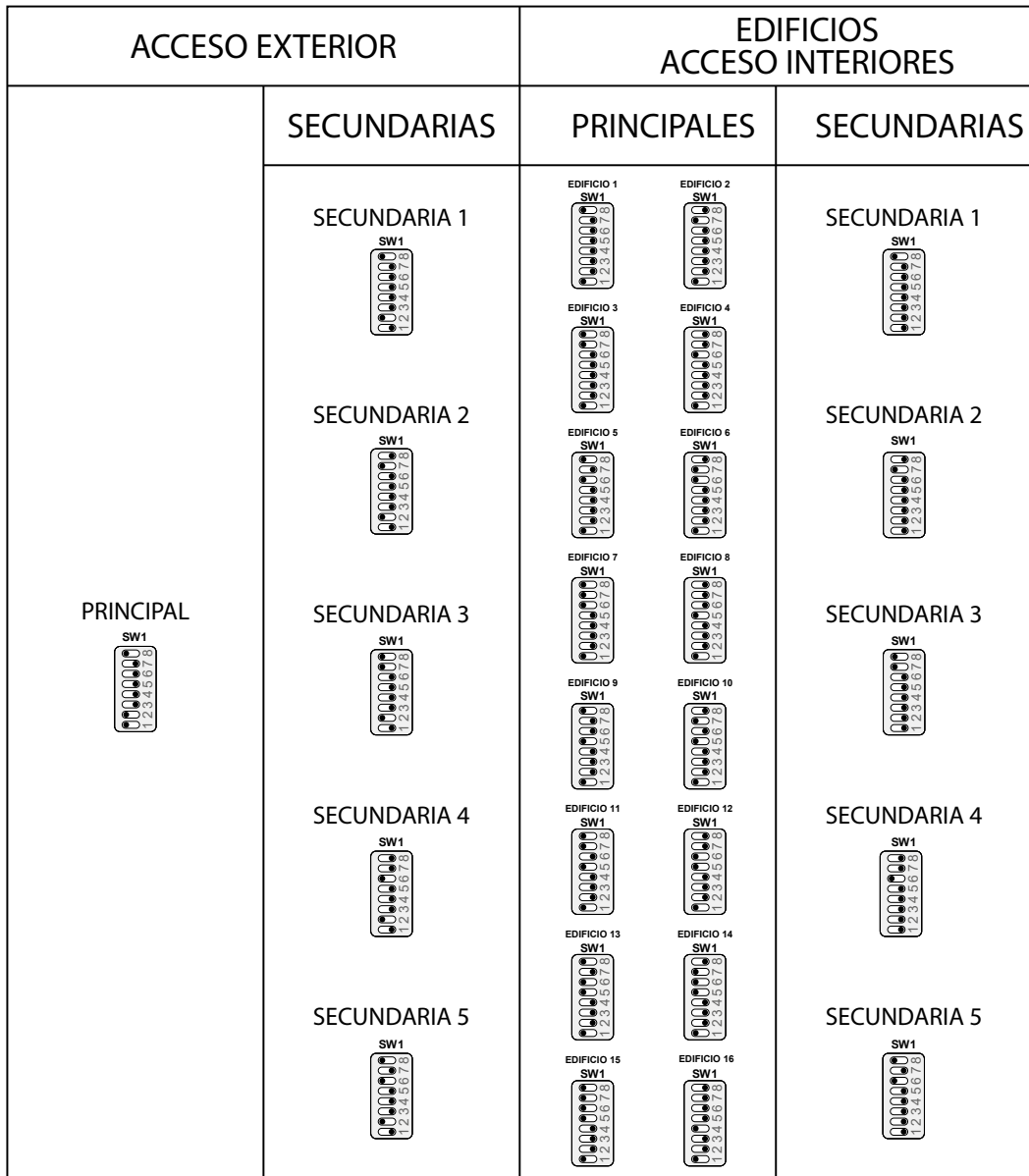

## ASIGNACIÓN DIRECTA A UN PULSADOR (SOLO PLACAS INTERIORES)

### 1. Descripción

En ocasiones, se puede requerir que varios pulsadores llamen a una misma vivienda, ya sea porque la vivienda ocupa más de un piso o mano o porque dos viviendas independientes pertenecen al mismo propietario y desea que la llamada solo se reciba en una de ellas. Para ello es necesario indicar al sistema qué pulsadores deben redirigirse a un mismo monitor.

La asignación de pulsadores debe realizarse desde la propia placa de calle. Dicha correspondencia queda almacenada en la memoria no volátil del módulo.

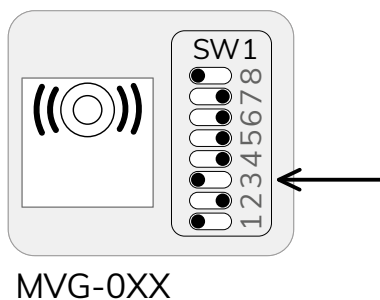
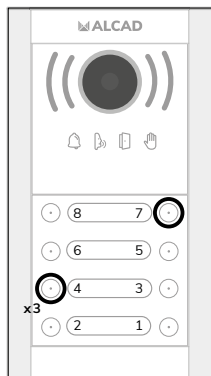

#### **Aviso importante:**

Si se sustituye el módulo, no olvide realizar de nuevo la asignación de pulsadores. Recuerde revisar la instalación.

**Nota:** Esta configuración solo está disponible a partir de la versión 5 de los módulos MVG-0XX. Para identificar la versión de su módulo, consulte la página 45.

En este ejemplo se describe cómo configurar el sistema para que, al accionar el pulsador n.º 7, se genere una llamada al piso n.º 4.

### 2. Pasos de configuración

- **Activar modo de programación**  
Desplace el interruptor 3 del SW1 a la posición ON.
- **Seleccionar el piso de destino**  
Pulse tres veces (x3) el pulsador correspondiente al piso deseado (en este ejemplo, el piso n.º 4). El sistema indicará la entrada en este modo mediante una secuencia de pitidos.
- **Seleccionar el pulsador a remapear**  
Accione el pulsador que desea redirigir (en el ejemplo, el pulsador 7).  
\* **Nota:** Puede asignarse más de un pulsador si fuese necesario (máximo 5).
- **Confirmar la finalización de la programación**  
Pulse **una vez (x1)** el pulsador del piso de destino para confirmar que la configuración ha finalizado (en el ejemplo, el pulsador n.º 4). El sistema emitirá un único pitido.
- **Salir del modo de programación**  
Desplace el interruptor 3 del SW1 nuevamente a la posición OFF.

### 3. Restablecimiento del remapeo a valores de fábrica

Para eliminar la configuración realizada y restaurar el funcionamiento original:

- Coloque el interruptor 3 del SW1 a la posición ON.
  - Tras aproximadamente 3 segundos, vuelva a colocar el 3 del SW1 en posición OFF.
- El sistema quedará restablecido a su estado de fábrica.

## ASIGNACIÓN DE PULSADORES A CADA EDIFICIO (SÓLO PARA PLACAS EXTERIORES)

### 1. Descripción

En urbanizaciones con varios edificios interiores, para poder realizar desde el acceso exterior una llamada a las diferentes viviendas, es necesario indicarle previamente al sistema los pulsadores que corresponden a cada uno de los edificios interiores.

La asignación de pulsadores - edificio debe realizarse desde la propia placa de calle del acceso exterior.

Dicha correspondencia queda almacenada en la memoria no volátil del módulo principal de la placa exterior. Si se sustituye el módulo principal de la placa exterior no olvide realizar de nuevo la asignación de pulsadores - edificio.

Para urbanizaciones con varios accesos exteriores, realice la asignación de pulsadores-edificio en cada uno de los accesos.

### 2. Paso previo: Orden de asignación

Las placas de pulsadores están formadas por cajetines de una o dos filas de pulsadores. Cada cajetín está unido al siguiente por conectores; excepto el último cajetín que se une al módulo principal.

A la hora de ir asignando pulsadores a los diferentes edificios, deberá comenzar en la fila inferior del primer cajetín de la placa, para finalizar en la fila superior del cajetín que se encuentra conectado al módulo principal.

De esta manera, el pulsador derecho del primer cajetín se asignará a la primera vivienda del edificio número 1, mientras que el pulsador izquierdo del último cajetín, se asignará a la última vivienda del último edificio de la urbanización (edificio con número más elevado).

Vea el ejemplo siguiente.

### 3. Ejemplo de asignación: Urbanización de 24 viviendas, distribuidas en 3 edificios de 8 viviendas

#### Ⓐ PLACA CALLE EXTERIOR FORMADA POR 1 PLACA DE 24 PULSADORES

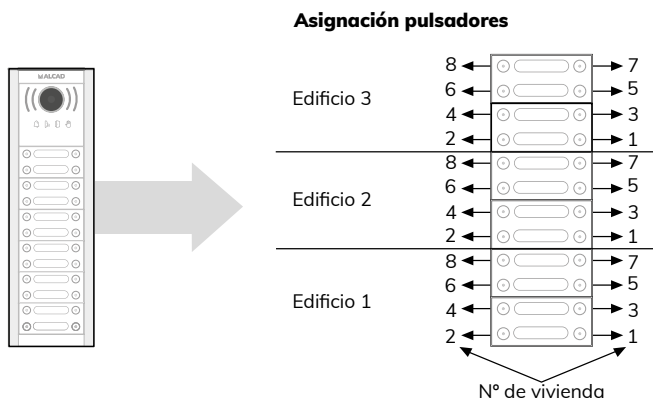

**(B)** PLACA CALLE EXTERIOR FORMADA POR 2 PLACAS EN PARALELO DE 12 VIVIENDAS CADA UNA

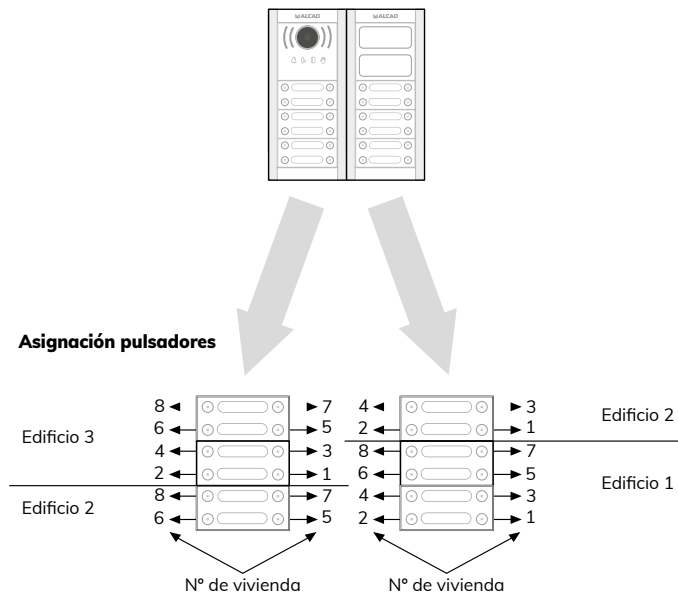

**4. Pasos para asignación pulsadores-edificio**

- (A)** Desplace el microinterruptor 3 del swith SWI del módulo principal a la posición ON (posición izquierda).
  - (B)** Pulse una única vez el pulsador derecho de la fila inferior de pulsadores. Dicho pulsador queda de esta manera asignado a la vivienda 1 (vivienda cuyo soporte conexiones/teléfono se ha programado con el código 1) del edificio número 1.
  - (C)** En caso de que el edificio se trate de una vivienda unifamiliar pulse de nuevo el mismo pulsador. En caso de que tenga varias viviendas, pulse el pulsador correspondiente a la última vivienda de dicho edificio. Los pulsadores correspondientes al edificio número 1 ya han sido registrados por el grupo fónico.
  - (D)** Pulse una única vez el pulsador inmediatamente posterior al pulsado en el paso último que ha realizado. Dicho pulsador queda de esta manera asignado a la vivienda 1 del edificio siguiente. **Nota:** En caso de no pulsar el pulsador inmediatamente posterior, la placa emitirá unos tonos intermitentes de error. Vea nota.
  - (E)** En caso de que el edificio se trate de una vivienda unifamiliar pulse de nuevo el mismo pulsador. En caso de que tenga varias viviendas, pulse el pulsador correspondiente a la última vivienda de dicho edificio. Los pulsadores correspondientes al edificio ya han sido registrados por el módulo principal.
  - (F)** Repita los pasos D y E para cada uno de los edificios, hasta haber asignado todos los pulsadores de la placa de calle exterior.
  - (G)** Desplace el microinterruptor 3 del switch SWI a la posición OFF (posición derecha). Compruebe la asignación de pulsadores, realizando llamadas desde la placa exterior. Si no se ha realizado correctamente comience desde el principio.
- Nota:** En caso de error por presionar un pulsador equivocado u otra causa, desplace el interruptor 3 del switch SWI a la posición OFF (posición izquierda) e inicie la asignación desde el principio.

## 5. Pasos para asignación pulsadores-edificio



► Pulsar una única vez cada pulsador.

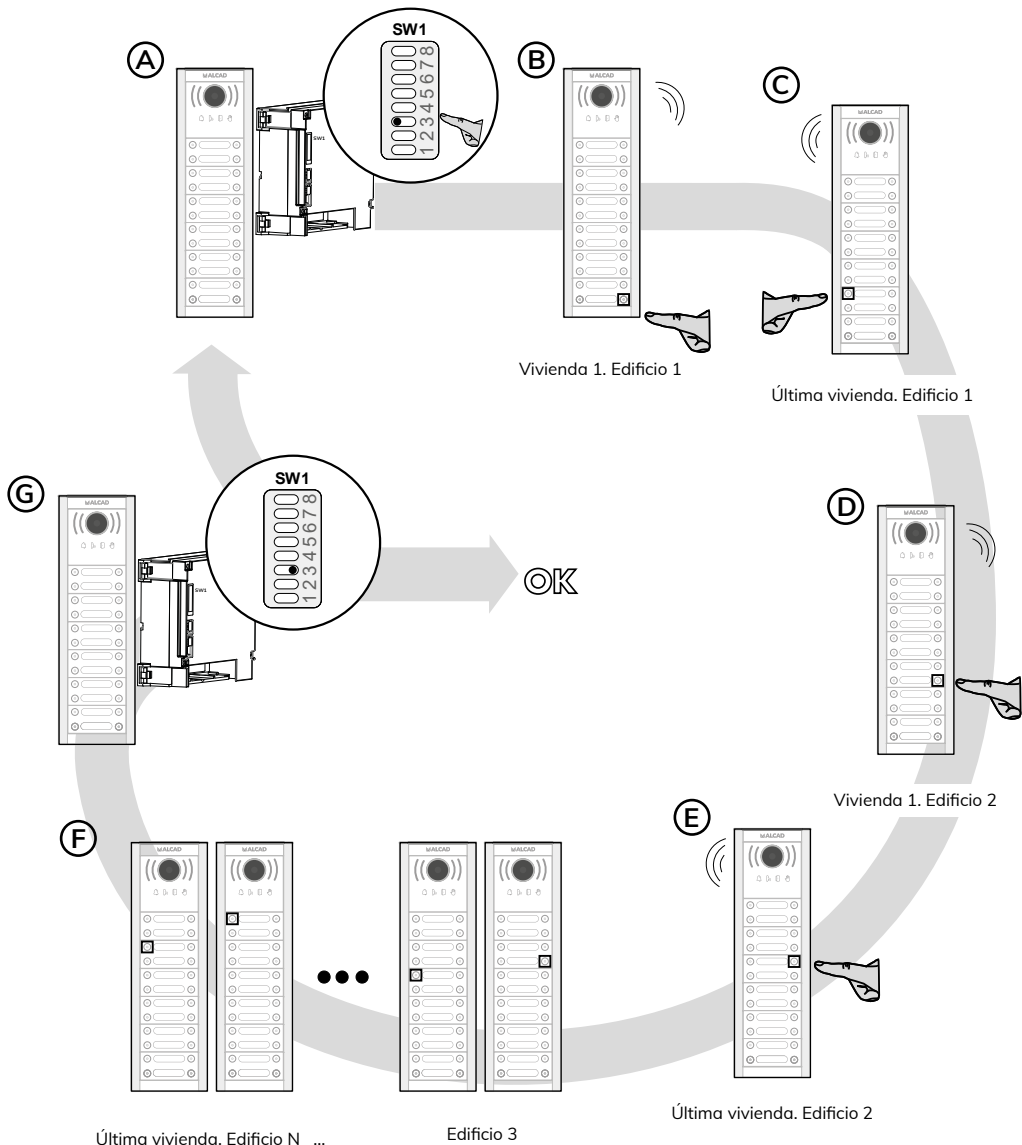

Realizar pasos D y E hasta asignar todos los pulsadores.

## ASIGNACIÓN PERSONALIZADA DE PULSADORES PARA PLACA EXTERIOR

### 1. Descripción

En urbanizaciones con varios edificios interiores, para poder realizar desde el acceso exterior una llamada a las diferentes viviendas, es necesario indicar previamente al sistema qué pulsadores corresponden a cada uno de los edificios interiores.

La asignación de pulsadores-edificio debe realizarse desde la propia placa de calle del acceso exterior.

Esta correspondencia queda almacenada en la memoria no volátil del módulo principal de la placa exterior. Si se sustituye dicho módulo, no olvide repetir la asignación de pulsadores-edificio.

En urbanizaciones con varios accesos exteriores, realice la asignación de pulsadores-edificio en cada uno de los accesos.

**Nota:** Esta configuración solo está disponible a partir de la versión 5 de los módulos MVG-0XX. Para identificar la versión de su módulo, consulte la página 45.

**2. Ejemplo de asignación:** Urbanización de 16 viviendas, distribuidas en 4 edificios de 4 viviendas. Placa de calle exterior formada por 2 placas en paralelo.

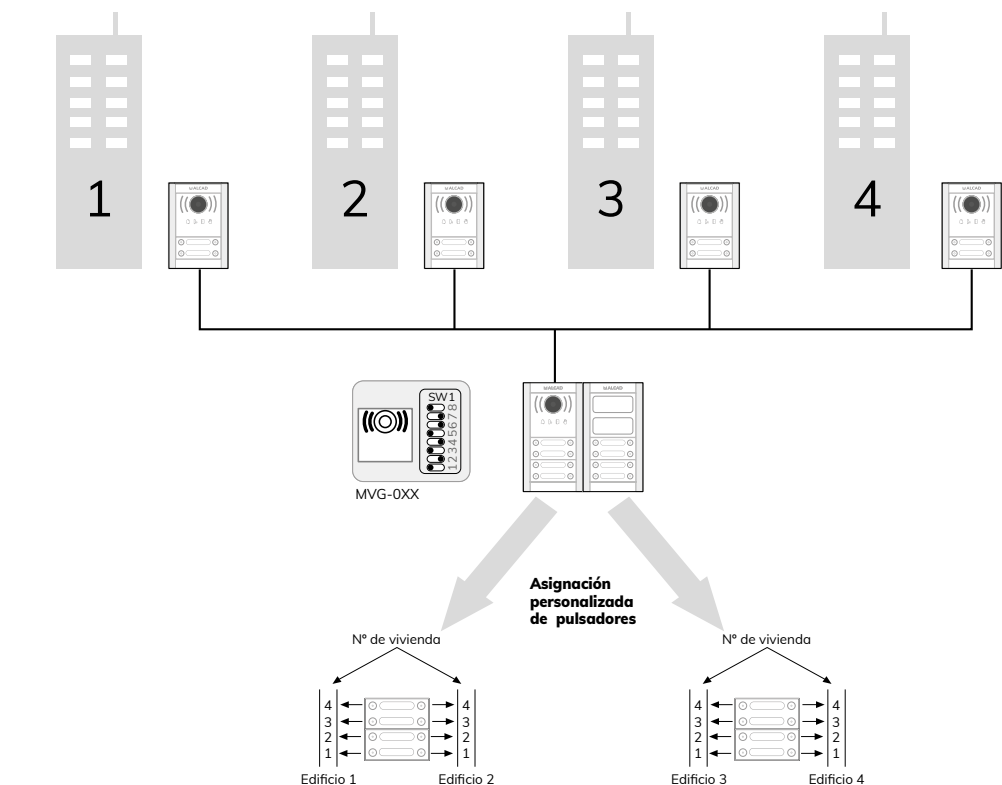

### 3. Pasos para asignación personalizada de pulsadores en la placa externa (SW1-5 + SW1-3)

Siga la secuencia indicada para realizar el remapeo de los pulsadores:

**(A) Activar secuencia de programación**

Coloque el interruptor 5 del SW1 en posición ON.

**\* Importante:** este paso debe realizarse antes del siguiente.

**(B) Habilitar modo de remapeo**

Coloque el interruptor 3 del SW1 en posición ON.

**(C) Asignación de pulsadores**

Pulse todos los botones de la placa siguiendo el orden de viviendas, comenzando por el Edificio 1, Vivienda 1, y continuando de forma secuencial.

**(D) Cierre de cada edificio**

Una vez completada la asignación de las 4 viviendas de cada edificio, pulse dos veces (x2) el último pulsador de dicho edificio para confirmar el cierre del bloque y de esta manera poder pasar al siguiente edificio.

**(E) Finalización de la secuencia**

Continúe hasta completar la asignación de todos los pulsadores.

Durante el proceso, la placa emitirá señales acústicas que confirman cada paso. Al finalizar el último edificio, se emitirá un tono de llamada indicando que ha concluido la programación.

**(F) Salir del modo de programación**

Desplace los interruptores 3 y 5 del SW1 nuevamente a la posición OFF.

### 4. Restablecimiento del remapeo

Para restaurar la configuración por defecto, suba y baje el interruptor 3 del SW1 sin accionar ningún pulsador.

Esto devolverá el sistema a los parámetros de fábrica.

## 5. Pasos para asignación pulsadores-edificio

 Pulsar una única vez cada pulsador. Solo pulse dos veces en el momento de cerrar el edificio.

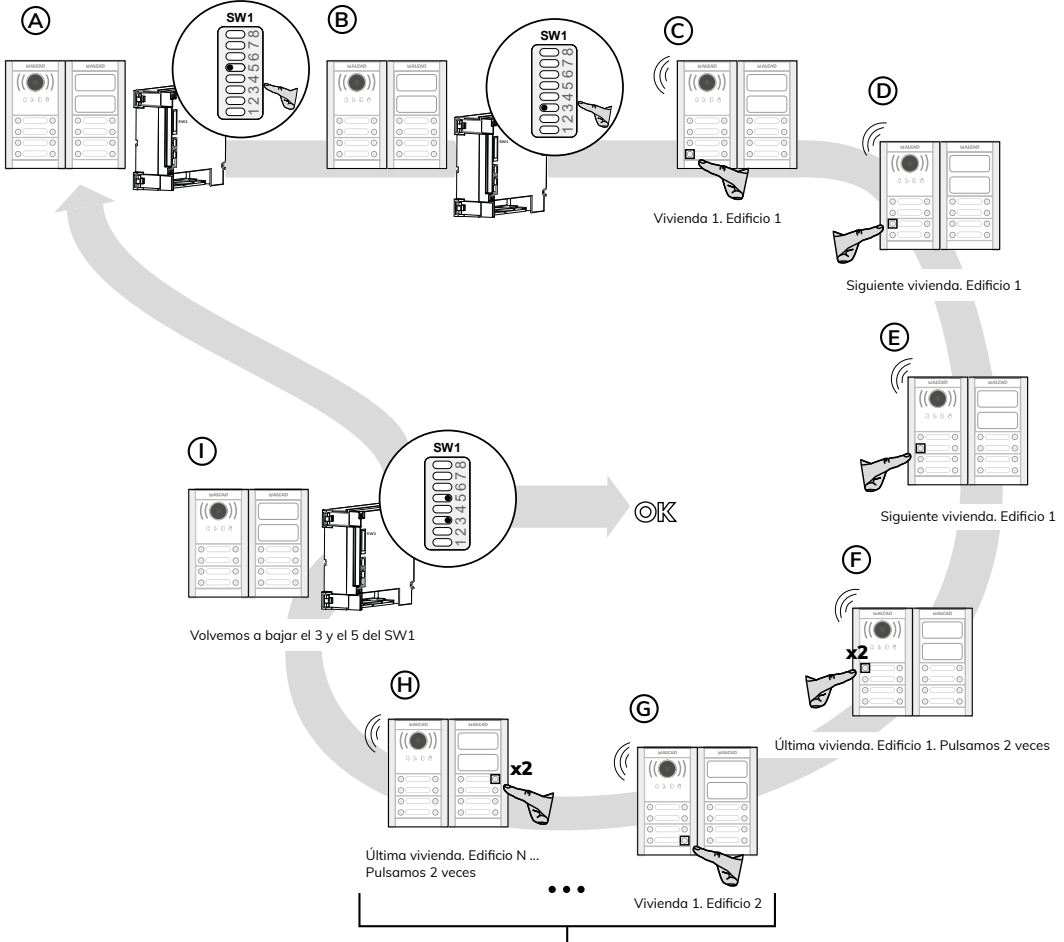

Repita secuencia C-F con cada edificio hasta asignar todos los pulsadores.

## ASIGNACIÓN PERSONALIZADA DE PULSADORES PARA PLACA INTERIOR

### 1. Descripción

La asignación de pulsadores-edificio debe realizarse desde la propia placa de calle del acceso exterior.

Esta correspondencia queda almacenada en la memoria no volátil del módulo principal de la placa interior. Si se sustituye el módulo principal, no olvide realizar nuevamente la asignación de pulsadores-edificio.

**Nota:** Esta configuración solo está disponible a partir de la versión 5 de los módulos MVG-0XX. Para identificar la versión de su módulo, consulte la página 45.

**2. Ejemplo de asignación:** Edificio de 8 viviendas, distribuidas en 2 plantas de 4 viviendas. Placa de calle formada por 2 placas en paralelo.

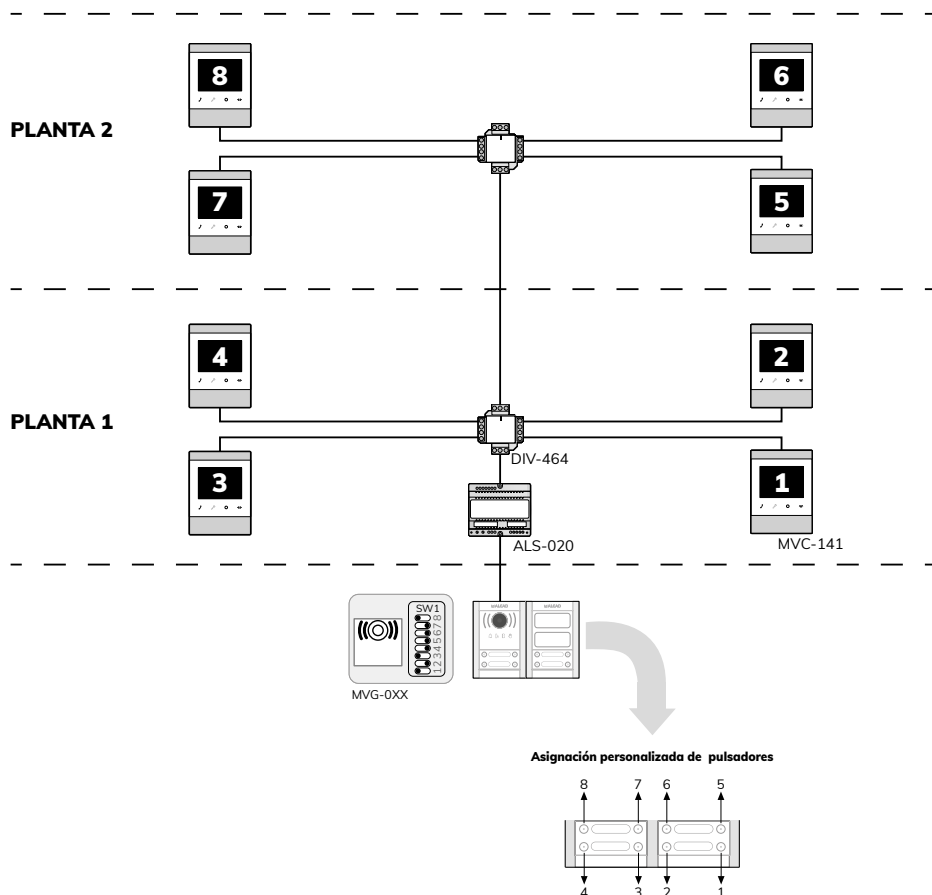

### 3. Pasos para asignación personalizada de pulsadores en la placa interna (SW1-3)

Siga la secuencia indicada para realizar el remapeo de los pulsadores:

**(A) Activar secuencia de programación**

Coloque el interruptor 3 del SW1 en posición ON.

**(B) Asignación de pulsadores**

Pulse todos los botones de la placa siguiendo el orden de viviendas, comenzando por la Vivienda 1, y continuando de forma secuencial.

**(C) Finalización de la secuencia**

Continúe hasta completar la asignación de todos los pulsadores.

Cuando el propio sistema detecte que se han presionado todos los pulsadores disponibles en la placa, esta emitirá un tono de llamada, indicando el final del proceso de programación.

Durante la asignación, la placa emitirá señales acústicas que confirman cada paso.

**(F) Salir del modo de programación**

Desplace el interruptor 3 del SW1 nuevamente a la posición OFF.

### 4. Restablecimiento del remapeo

Para restaurar la configuración por defecto, suba y baje el interruptor 3 del SW1 sin accionar ningún pulsador.

Esto devolverá el sistema a los parámetros de fábrica.

### 5. Pasos para asignación pulsadores-edificio

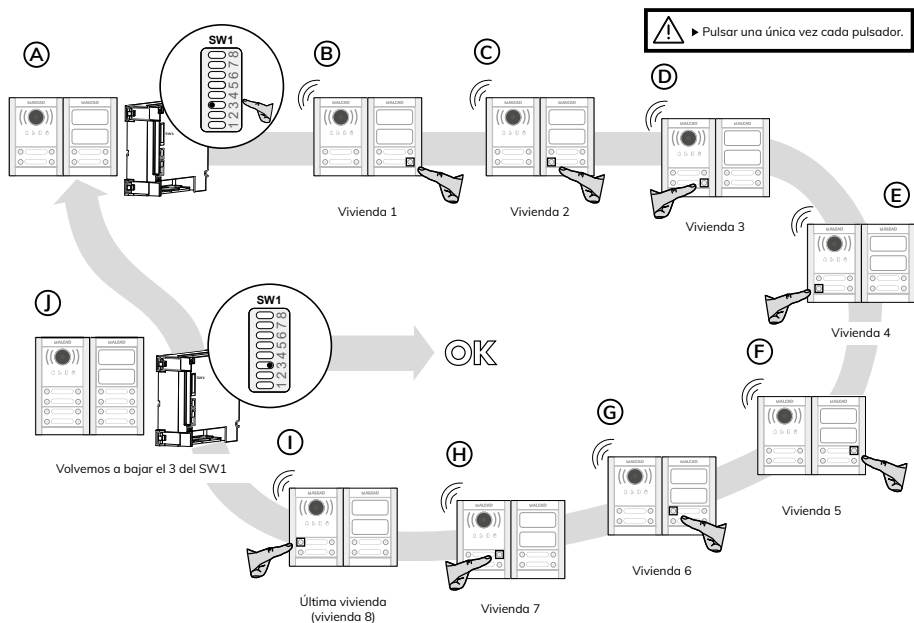

## INSTRUCCIONES DE CONFIGURACIÓN DE PARÁMETROS DE FUNCIONAMIENTO

## CONFIGURACIÓN DEL MÓDULO PRINCIPAL

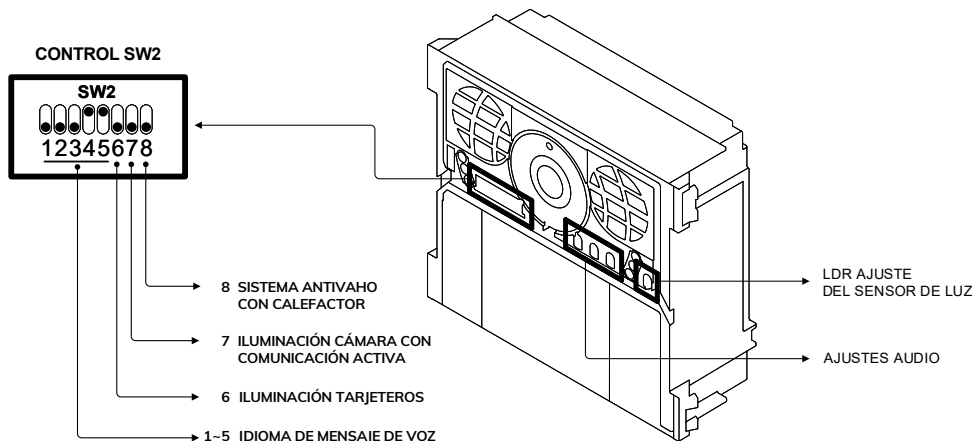
■ CONTROL SW2

## ● Switch 8 - Sistema antivaho

La cámara dispone de un pequeño calefactor que evita la formación de vaho en el interior del visor. Este calefactor se activa automáticamente según niveles de humedad y temperatura. Sin embargo, también es posible dejarlo encendido de forma permanente desplazando hacia arriba el switch 8 del control SW2.

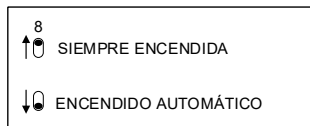

## ● Switch 7 - Iluminación cámara

La cámara dispone de iluminación para visión nocturna mediante leds blancos. Esta iluminación actúa de forma automática cuando se realiza la comunicación en condiciones de oscuridad. Sin embargo, también es posible forzar el encendido en comunicación independientemente de las condiciones de iluminación desplazando hacia arriba el switch 7 del control SW2.

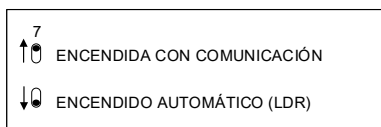

## ● Switch 6 - Iluminación de los tarjeteros

Los tarjeteros se iluminan de forma automática en condiciones de oscuridad. Sin embargo, también es posible dejar la iluminación siempre activa desplazando hacia arriba el switch 6 del control SW2.

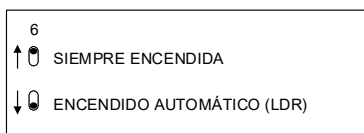

• Switch 1~5 - Idioma de mensajes de voz

Seleccione el idioma de los mensajes hablados ajustando las posiciones de los switches del 1 al 5 según la siguiente tabla:

**SELECTOR DE IDIOMA**

1234

- 🔊 🔊 🔊 🔊 ✎
- 🔊 🔊 🔊 🔊 🔊
- 🔊 🔊 🔊 🔊 العربية (Arabe)
- 🔊 🔊 🔊 🔊 Català
- 🔊 🔊 🔊 🔊 čeština
- 🔊 🔊 🔊 🔊 English \*
- 🔊 🔊 🔊 🔊 Español \*
- 🔊 🔊 🔊 🔊 Euskara
- 🔊 🔊 🔊 🔊 Flemish
- 🔊 🔊 🔊 🔊 Français \*
- 🔊 🔊 🔊 🔊 Galego
- 🔊 🔊 🔊 🔊 ελληνικά (Greek)
- 🔊 🔊 🔊 🔊 Italiano
- 🔊 🔊 🔊 🔊 Português
- 🔊 🔊 🔊 🔊 Türkçe
- 🔊 🔊 🔊 🔊 Valencià

**MENSAJES DE VOZ**

**SELECTOR DE MENSAJES HABLADOS**

5

⬆️ 🔊 TODOS LOS MENSAJES HABLADOS (Para idiomas con ✎)

⬇️ 🔊 ÚNICO MENSAJE HABLADO: "PUERTA ABIERTA"

■ **AJUSTES DE AUDIO**

Dispone de 3 reguladores para el ajuste del nivel de audio: 🗣️ para el ajuste del audio ascendente; 🔊 para el ajuste del audio descendente; y 🗣️ para el ajuste del audio de los mensajes de voz.

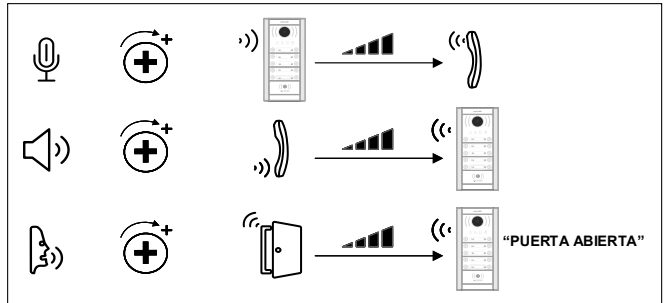

■ **LDR: AJUSTE DEL SENSOR DE LUZ**

El regulador LDR permite ajustar el nivel mínimo de luz ambiente necesario para el encendido automático de la cámara y tarjeteros.

**LDR**  
AJUSTE DEL SENSOR DE LUZ

Regule el nivel de luz ambiente necesario para el encendido automático de la iluminación de la cámara y tarjeteros.

ILUMINACIÓN ENCENDIDA SOLO CON MUCHA OSCURIDAD

LDR

ILUMINACIÓN SIEMPRE ENCENDIDA

## CONFIGURACIÓN DEL MÓDULO TARJETERO ETP-000

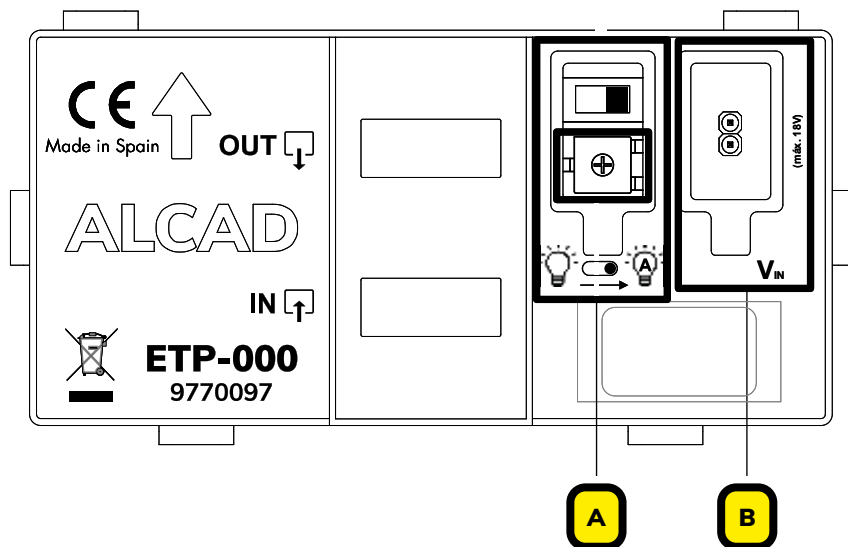

Utilice una de las siguientes opciones de alimentación

## OPCIÓN 1 - ALIMENTACIÓN MEDIANTE LATIGUILLO PLANO

- CONEXIÓN

IN — OUT VER PÁGINA 21

- AJUSTES

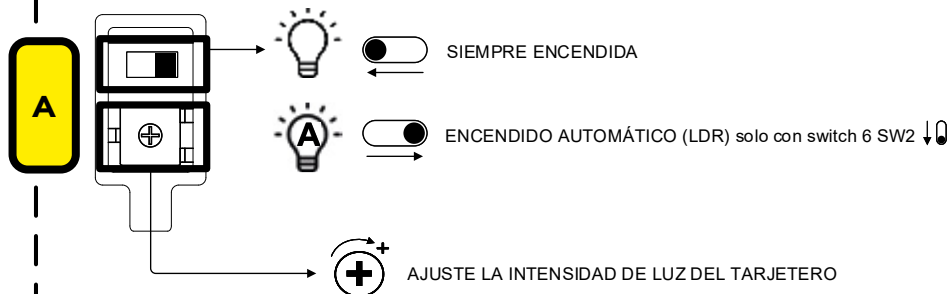

**OPCIÓN 2 - ALIMENTACIÓN MEDIANTE  $V_{IN}$  - ILUMINACIÓN SIEMPRE ENCENDIDA**

- CONEXIÓN

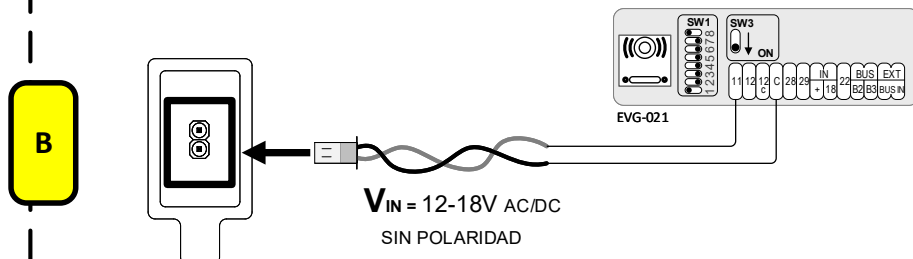

- AJUSTES





**CONFIGURACIÓN DEL MÓDULO iACCESS ELP-000**

1. Acceda a <https://alcad-iaccess.com/> y dese de alta en el servicio.
2. Descargue el manual siguiendo este enlace:  
[https://alcad-iaccess.com/iaccess/Manual\\_usuario\\_iAccessWeb.pdf](https://alcad-iaccess.com/iaccess/Manual_usuario_iAccessWeb.pdf).
3. Grabe las llaves y tarjetas RFID conectando el programador PLO-000 al ordenador.

## VERIFICACIÓN DE LA INSTALACIÓN

### TENSIONES USUALES EL ESTADO DEL EQUIPO

BORNAS	INACTIVO	REPOSO	TRABAJO
+, -	12.5 - 18 V		
B3, B2	12.5 - 18 V		
BUS IN	12.5 - 18 V		
22, 18	3.3 V ± 10%	0 V	
28, 29			
12, 11	0 V	12.5 - 18 V	(1)
12C, 11	12.5 - 18 V	(1)	0 V

Temperatura de funcionamiento -10 .. +55°C

(1) Valores válidos con switch SW3 en posición ON.

### VERIFICACIÓN DE LA INSTALACIÓN

Para programar los monitores, compruebe que se encuentra en la placa de calle principal del edificio y que hay una única placa definida como principal en dicho edificio. Compruebe que tiene comunicación con la placa de calle principal, antes de presionar el pulsador que quiere asociar al monitor. Recuerde que la placa de calle emite tonos de confirmación cuando el monitor ha recibido el código (equipo programado). Si no puede programar los soportes de conexiones/teléfonos: revise la conexión entre los pulsadores y el módulo principal, y entre los módulos de pulsadores.

#### No funciona nada

Compruebe si el led del interface-alimentador está apagado.

Con led apagado: a) verifique la tensión de red, b) desconecte las bornas B3, B2 y B1, B2 del interface-alimentador y verifique la tensión en bornas. Si no detecta tensión en dichas bornas, el interface-alimentador puede estar averiado. En caso contrario, compruebe si existe algún cortocircuito en las conexiones B3, B2 ó B1, B2 entre los equipos de la instalación.

Con led encendido: verifique la tensión entre las bornas B3, B2 y B1, B2. Desconecte las bornas B3, B2 y B1, B2 del interface-alimentador y verifique de nuevo la tensión en bornas. Si no encuentra el fallo, el módulo principal de la placa de calle puede estar averiado.

#### No se iluminan los tarjeteros

Configure la iluminación de los tarjeteros en modo "siempre encendida" desplazando hacia arriba el switch 6 de SW2 (Vea 'PÁGINAS 38').

- Si el tarjetero permanece apagado, revise la tensión en bornas BUS B3, B2. Si no detecta el fallo, el módulo principal puede estar averiado.
- Si el tarjetero se ilumina, el sistema funciona correctamente. Vea el siguiente punto para más información.



#### Los tarjeteros permanecen iluminados continuamente

Esta placa de calle dispone de un sensor de Luz de tipo LDR que permite programar el encendido automático de las luces del tarjetero según las condiciones de iluminación. Para activar este modo de encendido automático, desplace hacia abajo el switch 6 de SW2 (Vea 'PÁGINAS 38'). Ajuste ahora el sensor de luz mediante el potenciómetro LDR para establecer cuál será el umbral de iluminación en el que el tarjetero se iluminará (Vea 'PÁGINAS 39').

**La placa de calle no emite ningún sonido al llamar**

Verifique si suena la llamada en el monitor; en caso afirmativo, remítase al caso siguiente. Compruebe que exista un puente de cable rojo en el conector IN del último módulo de la placa de calle. Si el indicador rojo de la placa de calle permanece encendido, alguna conexión entre los módulos podría no hacer buen contacto.

**Suena la llamada en los monitores/teléfonos, pero la placa de calle no emite ningún sonido al accionar el pulsador de llamada**

Compruebe que el selector de idioma de los mensajes de voz no se encuentre en silencio  (vea página 39).  
Compruebe que el volumen de los mensajes hablados  no se encuentre al mínimo (vea página 39).

**No suena la llamada en un monitor/teléfono**

Si la placa de calle emite tonos intermitentes, remítase al caso siguiente. Si en la placa de calle se oye la confirmación de llamada, compruebe que el interruptor para regulación del volumen de llamada en el monitor/teléfono no se encuentra en la posición inferior . Si no encuentra el fallo, el monitor/teléfono o el pulsador de la placa pueden estar averiados.

**La placa de calle emite tonos intermitentes al llamar**

Si el problema sucede con todos los monitores/teléfonos, compruebe la conexión B1, B2 del interface-alimentador hacia los monitores-teléfonos.

La llamada no ha sonado en el monitor/teléfono.

Si el problema ocurre desde todas las placas de calle de la instalación, asegúrese que el soporte de conexiones/teléfono ha sido programado y que el auricular del monitor/teléfono está colgado. Compruebe que el interruptor de programación del soporte de conexiones/teléfono está en la posición ON. Revise la conexión B3, B2 del módulo principal hacia el interface-alimentador y la conexión B1, B2 de éste hacia los monitores/teléfonos. Si no detecta el fallo, el soporte de conexiones/teléfono o algún equipo de la instalación pueden estar averiados.

Si el problema ocurre sólo desde una de las placas de calle de la instalación, compruebe la conexión de dicha placa con el resto de placas. Si no detecta el fallo, el módulo principal de dicha placa puede estar averiado.

**No se oye ningún monitor/teléfono desde la placa de calle**

Compruebe el ajuste del regulador de volumen de audio en el módulo principal. Si no detecta el fallo, el módulo principal puede estar averiado.

**No se oye un monitor/teléfono desde la placa de calle**

Revise las conexiones del cable entre el auricular y la base del monitor/teléfono. Compruebe el pulsador de colgado de la base del monitor/teléfono. Si no detecta el fallo, el monitor/teléfono puede estar averiado.

**No se oye la placa de calle en ningún teléfono**

Compruebe la conexión del micrófono de la placa con el módulo principal (Vea página 20)

Compruebe el ajuste del regulador de volumen de audio en el módulo principal. Si no detecta el fallo, el módulo principal puede estar averiado.

**No se oye la placa de calle en un teléfono**

Revise las conexiones del cable entre el auricular y la base del monitor/teléfono. Compruebe el pulsador de colgado de la base del monitor/teléfono. Si no detecta el fallo, el monitor/teléfono puede estar averiado.

**El sonido se acopla en todos los teléfonos**

Ajuste los reguladores de volumen de audio en el módulo principal. Si no detecta el fallo, el módulo principal puede estar averiado.

**No funciona el abrepuertas**

Desconecte en el módulo principal los cables de las bornas 11, 12 ó 11, 12c, según sea el caso. Con el switch SW3 en posición ON: Verifique la tensión entre dichas bornas, realizando un puente entre las bornas 22 y 18. Si no hay tensión o la tensión es inferior a la especificada, el módulo principal puede estar averiado. Si la tensión es correcta, revise las conexiones del abrepuertas. Si no detecta el fallo, el abrepuertas puede estar averiado.

**En instalaciones de múltiple acceso, llamando en una de las placas no se inhabilitan el resto de placas del sistema**

Compruebe las conexiones B3, B2 entre las diferentes placas del sistema. Si no detecta el fallo, el módulo principal puede estar averiado.

**El sistema de vídeo no funciona en un monitor: autoencendido, encendido de pantalla al recibir llamada**

Compruebe que el interruptor del monitor para desactivar el vídeo está en la posición ON. Compruebe que el led rojo del monitor está encendido. Compruebe la conexión entre el monitor y el soporte de conexiones. En caso de varios monitores en la misma vivienda, consulte 'Instalación de varios monitores en la misma vivienda'. Si no encuentra el fallo, el monitor puede estar averiado.

**El autoencendido no funciona en ningún monitor/teléfono**

Compruebe que el sistema no está ocupado. Compruebe que hay una única placa definida como principal en el edificio (Posiciones del switch SW1 del grupo fónico: posiciones del microswitch 1 hacia la izquierda y del 2 hacia la derecha). En caso de varios accesos, verifique que las placas secundarias han sido numeradas de manera consecutiva de 1 a 5 (consulte "Instrucciones de configuración de parámetros de instalación". Página 27). Si no detecta el fallo, el módulo principal puede estar averiado.

**El autoencendido no funciona en un monitor/teléfono**

Compruebe que el sistema no está ocupado. Si no detecta el fallo, el soporte de conexiones o el monitor pueden estar averiados.

**No funciona la placa de calle exterior en instalaciones de urbanización**

En la versión 5 y posteriores de los módulos MVG-0XX (consulte la página 45 para identificar su versión), se ha incorporado una función de diagnóstico que permite comprobar el estado de conexión entre placas mediante la iluminación del LED naranja de accesibilidad cuando la placa se coloca en modo limpieza (véase pág. 5)

Al activar este modo, si las placas interiores reciben correctamente la señal de la placa exterior, su LED naranja parpadeará. En caso contrario, la ausencia de parpadeo indicará un fallo de conexión.

Realizando la misma prueba en la placa exterior, el parpadeo del LED naranja confirmará que esta funciona correctamente y que la señal se emite de forma adecuada.

**No sé qué versión de su módulo MVG-0XX tengo**

Para conocer la versión de su módulo MVG-0XX, consulte la etiqueta situada en la parte superior e interior del módulo principal.



**INDEX**

**ENTRANCE PANELS: MODULES** ..... **46**  
 ELEMENTS ..... 47

**2-WIRE SYSTEM WITH TOUCH PUSH-BUTTONS**..... **49**  
 DESCRIPTION..... 49  
 RECOMMENDATIONS FOR CLEANING THE ENTRANCE PANEL..... 49  
 OPERATION ..... 49  
 OVERVIEW OF THE INSTALLATION: WIRING..... 52  
 SCHEMES..... 57

- BASIC INSTALLATION..... 57
- INSTALLATION WITH 2 POINTS OF ENTRY ..... 58
- COMPOUND: 1 EXTERNAL POINT OF ENTRY (GATEHOUSE) AND 4 BUILDINGS..... 59
- EXTENDING INSTALLATIONS..... 60

**ENTRANCE PANEL ASSEMBLY INSTRUCTIONS AND MODULES CONNECTION** ..... **64**  
 ASSEMBLY INSTRUCTIONS AND MODULES CONNECTION ..... 64

**INSTALLING AND ADJUSTMENT INSTRUCTIONS** ..... **67**  
 INSTALLING INSTRUCTIONS..... 67  
 INSTALLATION PARAMETERS CONFIGURATION INSTRUCTIONS..... 71

- TYPE OF ENTRANCE PANEL, EXTERNAL, MAIN OR SECONDARY - CONTROL SW1..... 71
- DIRECT ASSIGNMENT TO A PUSH-BUTTON (INDOOR PANELS ONLY) ..... 73
- ASSIGNING PUSH-BUTTONS TO EACH BUILDINGS (ONLY FOR EXTERNAL PANEL)..... 74
- CUSTOM CALL BUTTON ASSIGNMENT FOR OUTDOOR PANEL ..... 77
- CUSTOM CALL BUTTON ASSIGNMENT FOR INDOOR PANEL ..... 80

OPERATING PARAMETERS CONFIGURATION INSTRUCTIONS ..... 82

- MAIN MODULE CONFIGURATION ..... 82
- CONFIGURATION OF ETP-000 CARD HOLDER MODULE..... 84
- CONFIGURATION OF THE ELP-000 IACCESS MODULE..... 85

**TROUBLE SHOOTING** ..... **86**

**ENTRANCE PANELS: MÓDULOS**

COMPOSITION EXAMPLE

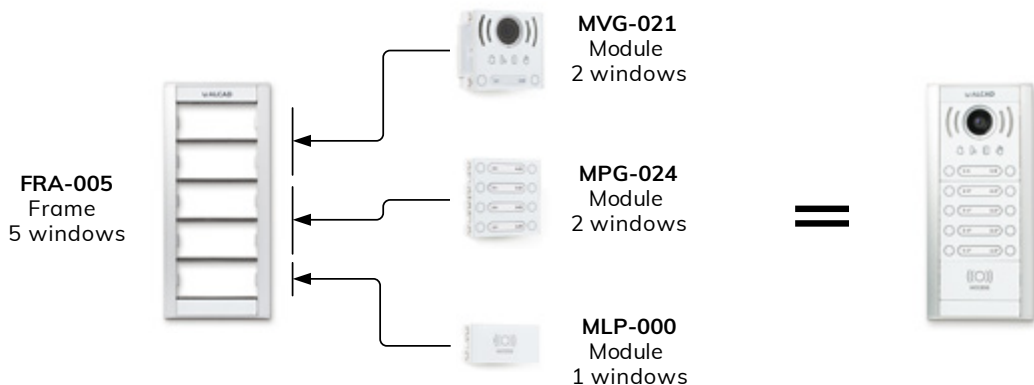

ELEMENTS

MODULES			
MODEL	DESCRIPTION	ELECTRONIC MODULE	FRONTAL GLASS
<a href="#">MVG-000</a> 	<ul style="list-style-type: none"> <li>• AUDIO AND VIDEO MODULE</li> <li>• WITHOUT PUSH-BUTTONS</li> </ul>	EVG-000	CVG-000
<a href="#">MVG-011</a> 	<ul style="list-style-type: none"> <li>• AUDIO AND VIDEO MODULE</li> <li>• 1 PUSH-BUTTON</li> </ul>	EVG-011	CVG-011
<a href="#">MVG-021</a> 	<ul style="list-style-type: none"> <li>• AUDIO AND VIDEO MODULE</li> <li>• 2 PUSH-BUTTONS</li> </ul>	EVG-021	CVG-021
<a href="#">MAG-000</a> 	<ul style="list-style-type: none"> <li>• AUDIO MODULE</li> <li>• WITHOUT PUSH-BUTTONS</li> </ul>	EAG-000	CAG-000
<a href="#">MAG-011</a> 	<ul style="list-style-type: none"> <li>• AUDIO MODULE</li> <li>• 1 PUSH-BUTTON</li> </ul>	EAG-011	CAG-011
<a href="#">MAG-021</a> 	<ul style="list-style-type: none"> <li>• AUDIO MODULE</li> <li>• 2 PUSH-BUTTONS</li> </ul>	EAG-021	CAG-021
<a href="#">MPP-011</a> 	<ul style="list-style-type: none"> <li>• 1 WINDOW PUSH-BUTTONS MODULE</li> <li>• 1 SIMPLE PUSH-BUTTON</li> </ul>	EPP-011	CPP-011
<a href="#">MPP-021</a> 	<ul style="list-style-type: none"> <li>• 1 WINDOW PUSH-BUTTONS MODULE</li> <li>• 1 DOUBLE PUSH-BUTTON</li> </ul>	EPP-021	CPP-021
<a href="#">MPP-012</a> 	<ul style="list-style-type: none"> <li>• 1 WINDOW PUSH-BUTTONS MODULE</li> <li>• 2 SIMPLE PUSH-BUTTONS</li> </ul>	EPP-012	CPP-012
<a href="#">MPP-022</a> 	<ul style="list-style-type: none"> <li>• 1 WINDOW PUSH-BUTTONS MODULE</li> <li>• 2 DOUBLE PUSH-BUTTONS</li> </ul>	EPP-022	CPP-022
<a href="#">MPG-013</a> 	<ul style="list-style-type: none"> <li>• 2 WINDOWS PUSH-BUTTONS MODULE</li> <li>• 3 SIMPLE PUSH-BUTTONS</li> </ul>	EPP-012 & EPP-011	CPG-013
<a href="#">MPG-023</a> 	<ul style="list-style-type: none"> <li>• 2 WINDOWS PUSH-BUTTONS MODULE</li> <li>• 3 DOUBLE PUSH-BUTTONS</li> </ul>	EPP-022 & EPP-021	CPG-023
<a href="#">MPG-014</a> 	<ul style="list-style-type: none"> <li>• 2 WINDOWS PUSH-BUTTONS MODULE</li> <li>• 4 SIMPLE PUSH-BUTTONS</li> </ul>	2 X EPP-012	CPG-014
<a href="#">MPG-024</a> 	<ul style="list-style-type: none"> <li>• 2 WINDOWS PUSH-BUTTONS MODULE</li> <li>• 4 DOUBLES PUSH-BUTTONS</li> </ul>	2 X EPP-022	CPG-024

<a href="#">MLP-000</a> 	<ul style="list-style-type: none"> <li>• IACCESS READER MODULE</li> </ul>	ELP-000	CLP-000
<a href="#">MCP-000</a> 	<ul style="list-style-type: none"> <li>• 1 WINDOW BLANK MODULE</li> </ul>	ECP-000	CCP-000
<a href="#">MCG-000</a> 	<ul style="list-style-type: none"> <li>• 2 WINDOWS BLANK MODULE</li> </ul>	2 X ECP-000	CCG-000
<a href="#">MTP-000</a> 	<ul style="list-style-type: none"> <li>• 1 WINDOW CARD HOLDER MODULE</li> </ul>	ETP-000	CTP-000
<a href="#">MTG-000</a> 	<ul style="list-style-type: none"> <li>• 2 WINDOWS CARD HOLDER MODULE</li> </ul>	2 X ETP-000	CTG-000
<a href="#">FRA-002</a> 	<ul style="list-style-type: none"> <li>• 2 WINDOWS FRAME</li> </ul>	-	-
<a href="#">FRA-003</a> 	<ul style="list-style-type: none"> <li>• 3 WINDOWS FRAME</li> </ul>	-	-
<a href="#">FRA-004</a> 	<ul style="list-style-type: none"> <li>• 4 WINDOWS FRAME</li> </ul>	-	-
<a href="#">FRA-005</a> 	<ul style="list-style-type: none"> <li>• 5 WINDOWS FRAME</li> </ul>	-	-
<a href="#">FRA-006</a> 	<ul style="list-style-type: none"> <li>• 6 WINDOWS FRAME</li> </ul>	-	-
<a href="#">FRA-007</a> 	<ul style="list-style-type: none"> <li>• 7 WINDOWS FRAME</li> </ul>	-	-
<a href="#">FRA-008</a> 	<ul style="list-style-type: none"> <li>• 8 WINDOWS FRAME</li> </ul>	-	-
<a href="#">FRA-009</a> 	<ul style="list-style-type: none"> <li>• 9 WINDOWS FRAME</li> </ul>	-	-
<a href="#">FRA-010</a> 	<ul style="list-style-type: none"> <li>• 10 WINDOWS FRAME</li> </ul>	-	-

**NOTE:** For more information about each module, click on the desired model.

## 2-WIRE SYSTEM WITH TOUCH PUSH-BUTTONS

---

### DESCRIPTION

System which makes it possible to perform small-medium size installations in:

- Buildings with one or several points of entry.
  - Buildings with up to 72 apartments (max. 18 EPP-xxx modules).
  - Up to 6 access or entry points.
- Compounds containing several inner buildings.
  - Compounds of up to 16 inner buildings (with entrance panel with pushbuttons).
  - Up to 6 entry points or external access points (gatehouses) to the compound.
  - Up to 6 access or entry points per building.
  - Maximum number of apartments in the compound: 72.
- Up to 6 devices (monitors/telephones) per apartment.
- 2-wire connection, without connection polarity, both between panels and to the devices (monitors/telephones) in the apartments.
- All the monitors/telephones of each building are programmed from the main entrance panel of the building.
- Confidentiality feature.
- Automatic switch-on feature with main panel (from telephone) or looped (from monitor).
- Electronic call. Call tone in apartment varies depending on where the call is coming from (entrance panel of the building: main panel, secondary; external entry point to the compound).

### RECOMMENDATIONS FOR CLEANING THE ENTRANCE PANEL

Do not use aggressive products that may leave traces or damage the different materials of this entrance panel. Use only a soft, water-moistened microfiber cloth.

The cleaning mode blocks calls for 30 seconds, allowing you to clean the surface or manipulate the panel during that time without the risk of making random calls. To activate the cleaning mode, press and hold 2 buttons on the same button module until the red light of the “system busy” icon  lights up.

### OPERATION

There are two operating states: system on standby and system active.

#### 1.- SYSTEM ON STANDBY

By default, the telephones/monitors are inactive, so that the functions of communicating with the entrance panel and opening the door are disabled (on telephones/monitors with a handset, picking up the receiver you will hear a continuous tone). The entrance panels are on standby, with the audio system disabled while waiting for a call to be made or for a telephones/monitors to activate the automatic switch-on system.

## 2. - SYSTEM ACTIVE

The system changes from being on standby to being in the active state when the telephone/monitor in a apartment receives a call from an entrance panel or when the automatic switch-on feature is activated from one of the telephones/monitors.

### **Automatic switch-on feature**

With this feature you will be able to establish communication with the main entrance panel of the building as well as to open the street door:

- On telephones/monitors with a handset, you will need pick up the receiver and press the automatic switch-on button
- On hands-free monitors, you will need to press the automatic switch-on button and then the communication button

Duration of automatic switch-on: 60 seconds, or until the receiver is put down or a call is made from the entrance panel.

If you have a monitor, you will also be able to see the image captured by the camera. Repeatedly pressing the automatic switch-on button will activate this feature in each of the entrance panels of the installation. See “The Looped automatic switch-on function”.

### **Receiving a call**

Only telephones/monitors associated to the pushbutton will receive the call. The call is confirmed at the entrance panel. If the receiver of another telephone/monitor is picked up, beeping tones will be heard. If the receiver of the telephone/monitor is off the hook or if no telephone/monitor is associated to that pushbutton, the panel will emit beeping tones. Time allowed to answer: 30 seconds. Maximum conversation time: 60 seconds. Prolongation of conversation time: +60 seconds.

### **Installations with several points of entry**

The entrance panel from which the call has been made remains active. The panels installed at the other points of entry are disabled, i.e. they cannot be used to make calls to apartments. The red light of the “system busy” icon  on these entrance panels will blink during the answering and conversation periods, thereby informing any visitor that another panel in the building is active.

### **Installations with compound**

The entrance panel from which the call has been made remains active. The panels of the other buildings will remain on standby until a call has been made. If the call is made from the external point of entry, the entrance panel of the building where the telephone/monitor is located will be deactivated (blocked). The red light of the “system busy” icon  on this entrance panel will blink during the answering and conversation periods, thereby informing any visitor that another panel is active.

## THE LOOPED AUTO-SWITCH-ON FUNCTION

The auto-switch-on function makes it possible to see the image on the monitor, communicate with the entrance panel and open the door without having received a call.

In installations with several points of entry this function can be activated sequentially in the different entrance panels of the installation (looped auto-switch-on), by repeatedly pressing the auto-switch-on button. Thus (See picture below), when the auto-switch-on button is first pressed, the main entrance panel will be activated (P); then, as the button is pressed again and again, each of the secondary entrance panels of the building will be activated in turn (S1, S2, S3, S4, S5), until eventually the loop is completed and the main entrance panel is activated once again. In compounds, and before returning to the main panel, the external panel defined as the main panel (EP) will be activated, followed by each of the external panels defined as secondary (ES1, ES2, ES3, ES4, ES5).

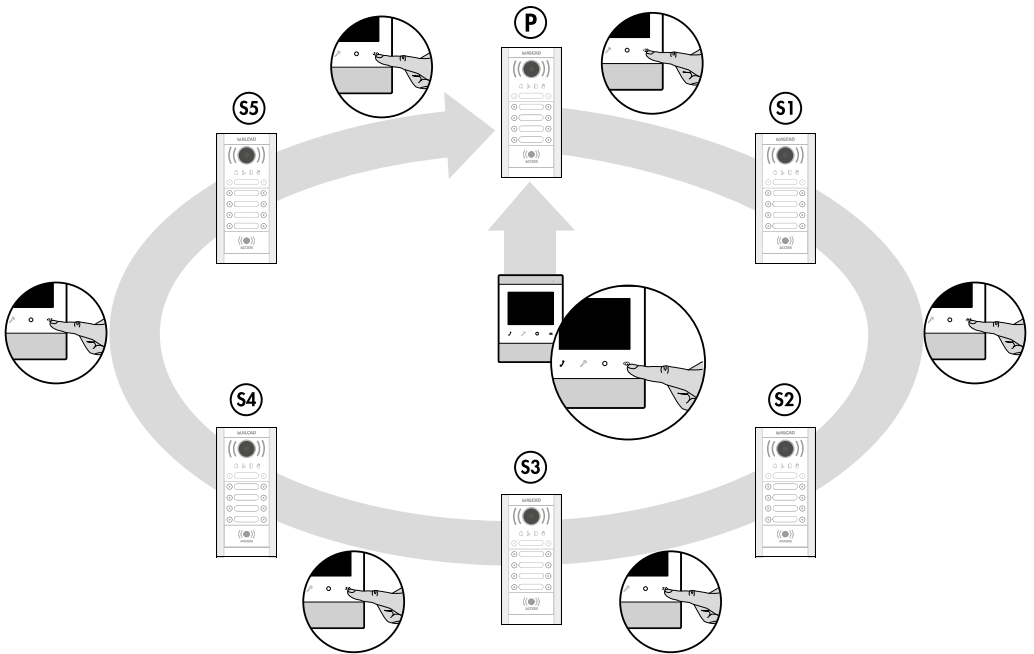

## OVERVIEW OF THE INSTALLATION

### WIRING

For optimal performance and greater range, the use of the Alcad reference cable: CAB-307 or CAB-357 is recommended.

Some of the cables supported by the 2-WIRE system are:

- 2-wire hose.
- UTP.
- Conventional 4+N installations (replacement).
- Multi-wire hose.
- Parallel cable.

Recommended cable cross sections: From 0.22mm<sup>2</sup> to 1.5mm<sup>2</sup>. You will find tables that relate the type of cable with the maximum distance and maximum number of devices supported later in this manual.

Try to avoid:

- Unipolar electric cables.
- Drivers with different lengths or routes.
- Join wires to get a bigger cross section.
- Change the type of cable or cross section throughout the installation.

And remember that a cable with a larger section does not guarantee better performance of the 2-WIRE system.

### MAXIMUM DISTANCES DEPENDING ON THE TYPE OF INSTALLATION

For distances, number of equipment or types of cables different from those shown below, additional elements may be necessary, such as bus voltage regenerators or signal amplifiers. Consult the manufacturer.

**BASIC INSTALLATION**

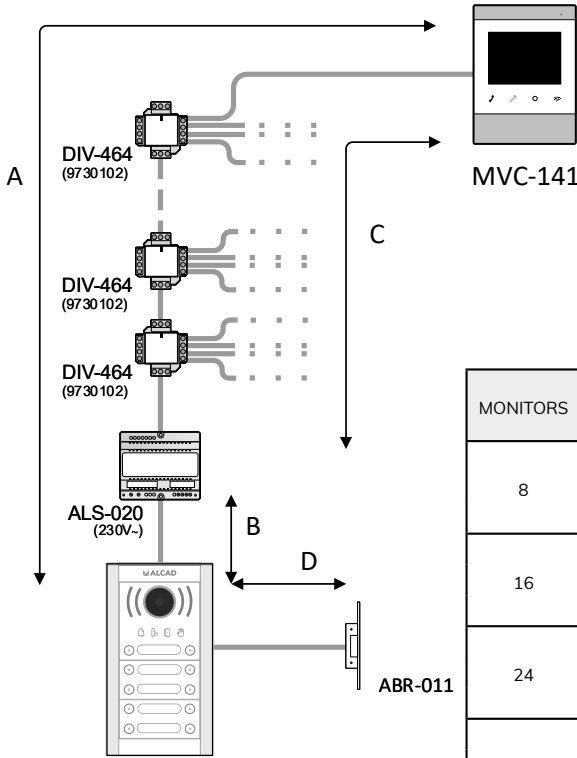

Type of cable, total number of monitors and maximum distances

MONITORS	CABLE TYPE				
	CAB-307 1 mm <sup>2</sup> AWG: 17	TCA-100 UTP CAT 6E	CAB-007 1 mm <sup>2</sup> AWG: 17	CAB-004 0.5 mm <sup>2</sup> AWG: 20	0.25 mm <sup>2</sup> AWG: 22
8	A: 150m	A: 80m	A: 80m	A: 80m	A: 80m
	B: 150m	B: 40m	B: 80m	B: 80m	B: 40m
	C: 150m	C: 40m	C: 80m	C: 80m	C: 40m
16	A: 150m	A: 70m	A: 80m	A: 80m	A: 70m
	B: 150m	B: 40m	B: 80m	B: 80m	B: 40m
	C: 130m	C: 30m	C: 80m	C: 60m	C: 30m
24	A: 150m	A: 60m	A: 80m	A: 80m	A: 60m
	B: 150m	B: 30m	B: 80m	B: 80m	B: 40m
	C: 100m	C: 30m	C: 80m	C: 50m	C: 20m
32	A: 140m	A: 50m	A: 80m	A: 80m	A: 60m
	B: 140m	B: 30m	B: 80m	B: 80m	B: 40m
	C: 80m	C: 20m	C: 80m	C: 40m	C: 20m

KEY	
A	Distance between panel and monitor farthest away
B	Distance between panel and power supply interface
C	Distance between power supply interface and monitor farthest away
D	Distance between panel and electric lock

ELECTRIC LOCK	CABLE TYPE		
	CAB-307 1 mm <sup>2</sup> AWG: 17	CAB-007 1 mm <sup>2</sup> AWG: 17	CAB-004 0.5 mm <sup>2</sup> AWG: 20
	D: 25m	D: 25m	D: 25m

**INSTALLATION WITH 2 POINTS OF ENTRY**

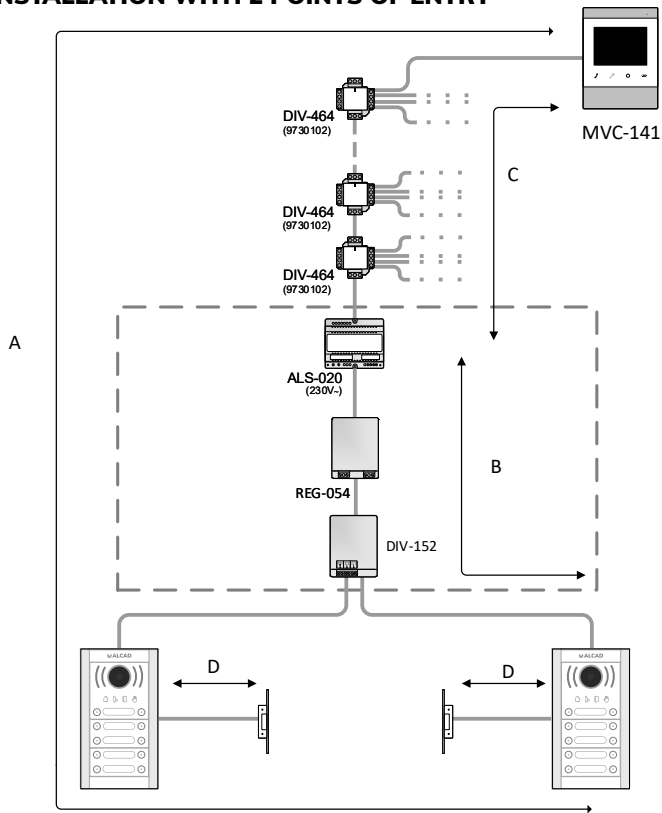

Type of cable, total number of monitors and maximum distances

MONITORS	CABLE TYPE				
	CAB-307 1 mm <sup>2</sup> AWG: 17	TCA-100 UTP CAT 6E	CAB-007 1 mm <sup>2</sup> AWG: 17	CAB-004 0.5 mm <sup>2</sup> AWG: 20	0.25 mm <sup>2</sup> AWG: 22
8	A: 260m B: 190m C: 190m	A: 80m B: 40m C: 40m	A: 160m B: 160m C: 160m	A: 160m B: 90m C: 90m	A: 90m B: 40m C: 50m
16	A: 260m B: 180m C: 130m	A: 70m B: 40m C: 30m	A: 160m B: 160m C: 130m	A: 150m B: 90m C: 60m	A: 70m B: 40m C: 30m
24	A: 260m B: 170m C: 100m	A: 60m B: 30m C: 30m	A: 160m B: 160m C: 100m	A: 130m B: 80m C: 50m	A: 60m B: 40m C: 20m
32	A: 250m B: 170m C: 80m	A: 50m B: 30m C: 20m	A: 160m B: 160m C: 80m	A: 120m B: 80m C: 40m	A: 60m B: 40m C: 20m

KEY	
A	Distance between panel and monitor farthest away
B	Distance between panel and power supply interface
C	Distance between power supply interface and monitor farthest away
D	Distance between panel and electric lock

ELECTRIC LOCK	CABLE TYPE		
	CAB-307 1 mm <sup>2</sup> AWG: 17	CAB-007 1 mm <sup>2</sup> AWG: 17	CAB-004 0.5 mm <sup>2</sup> AWG: 20
	D: 25m	D: 25m	D: 25m

**4 RISERS INSTALLATION**

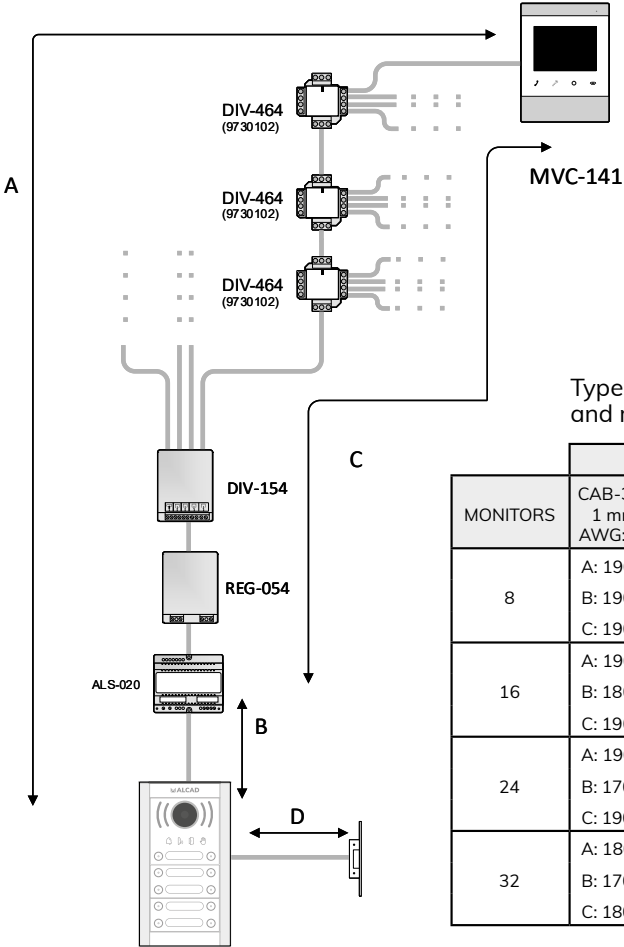

Type of cable, total number of monitors and maximum distances

MONITORS	TIPO DE CABLE				
	CAB-307 1 mm <sup>2</sup> AWG: 17	TCA-100 UTP CAT 6E	CAB-007 1 mm <sup>2</sup> AWG: 17	CAB-004 0.5 mm <sup>2</sup> AWG: 20	0.25 mm <sup>2</sup> AWG: 22
8	A: 190m	A: 110m	A: 130m	A: 130m	A: 120m
	B: 190m	B: 40m	B: 130m	B: 90m	B: 40m
	C: 190m	C: 70m	C: 130m	C: 130m	C: 80m
16	A: 190m	A: 100m	A: 130m	A: 130m	A: 110m
	B: 180m	B: 40m	B: 130m	B: 90m	B: 40m
	C: 190m	C: 60m	C: 130m	C: 130m	C: 70m
24	A: 190m	A: 90m	A: 130m	A: 130m	A: 100m
	B: 170m	B: 30m	B: 130m	B: 80m	B: 40m
	C: 190m	C: 60m	C: 130m	C: 110m	C: 60m
32	A: 180m	A: 80m	A: 130m	A: 130m	A: 90m
	B: 170m	B: 30m	B: 130m	B: 80m	B: 40m
	C: 180m	C: 50m	C: 130m	C: 90m	C: 50m

KEY	
A	Distance between panel and monitor farthest away
B	Distance between panel and power supply interface
C	Distance between power supply interface and monitor farthest away
D	Distance between panel and electric lock

ELECTRIC LOCK	CABLE TYPE		
	CAB-307 1 mm <sup>2</sup> AWG: 17	CAB-007 1 mm <sup>2</sup> AWG: 17	CAB-004 0.5 mm <sup>2</sup> AWG: 20
	D: 25m	D: 25m	D: 25m

**COMPOUND: 1 EXTERNAL POINT OF ENTRY (GATEHOUSE) AND 4 BUILDINGS**

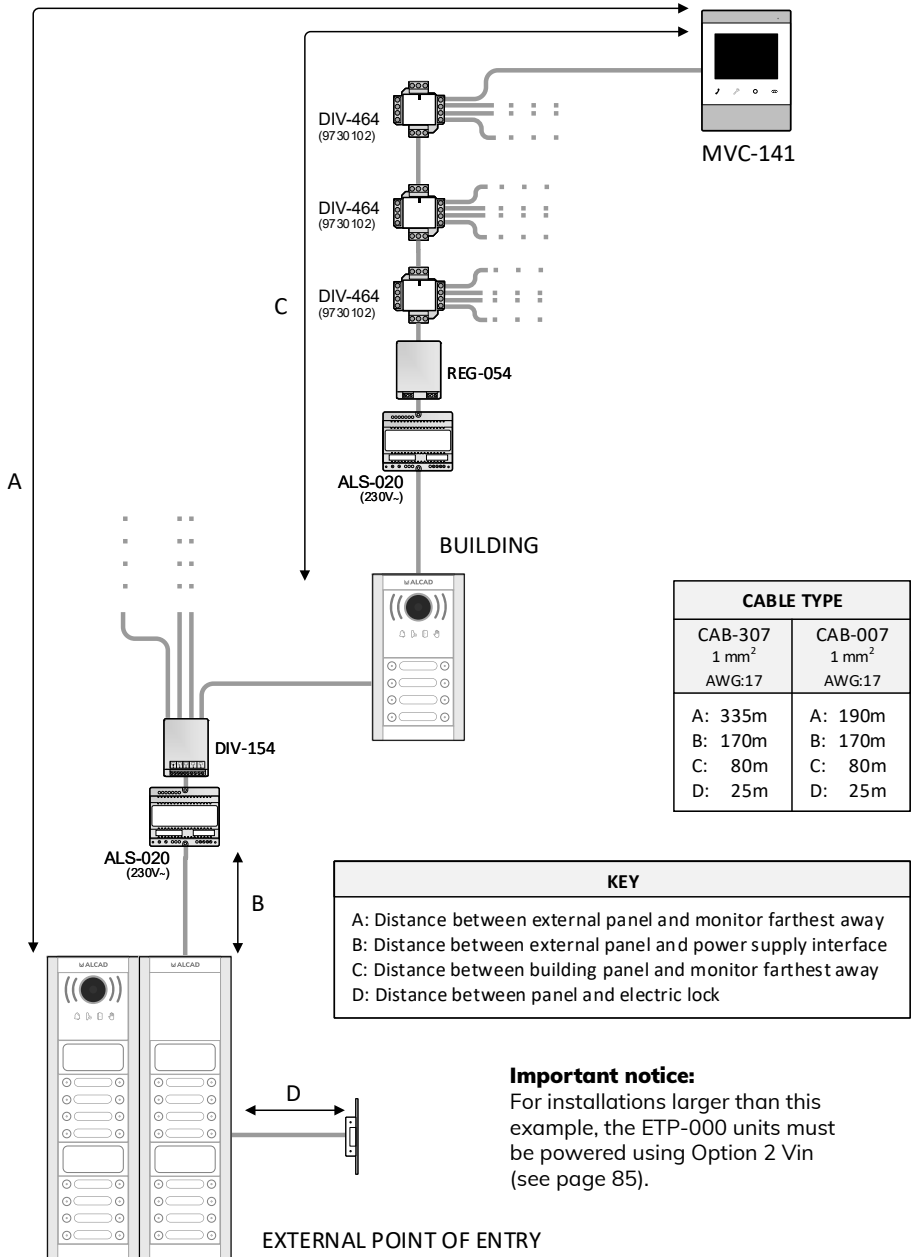

SCHEMES

**BASIC INSTALLATION**

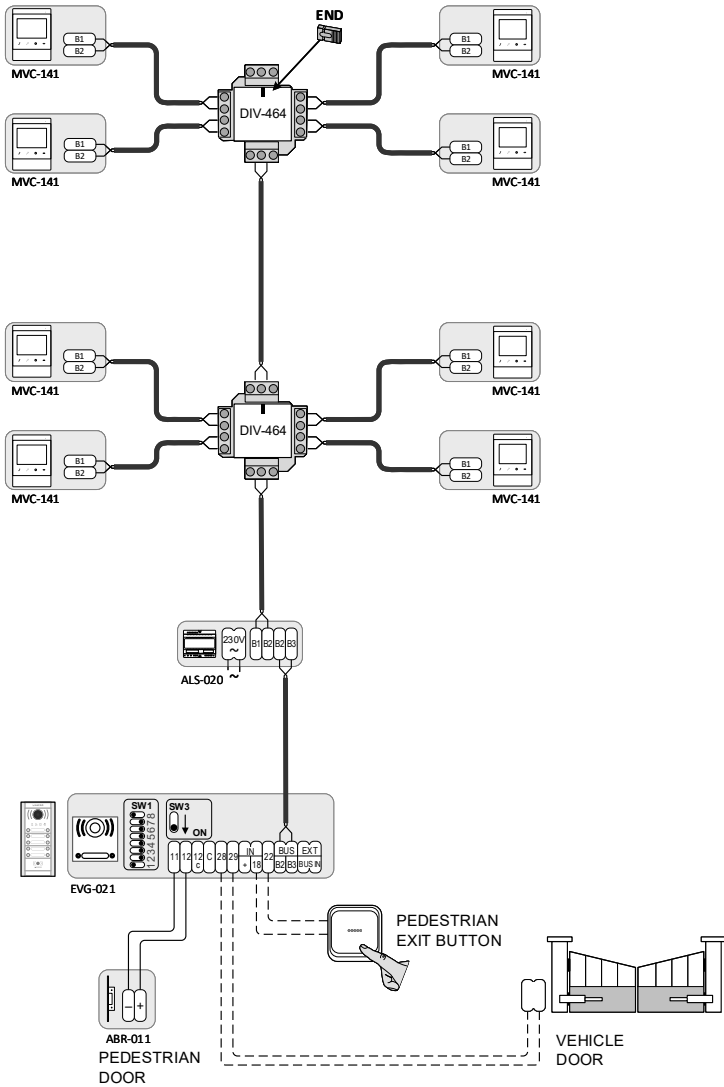

See "INSTALLATION PARAMETERS CONFIGURATION INSTRUCTIONS" page 71.

## INSTALLATION WITH 2 POINTS OF ENTRY

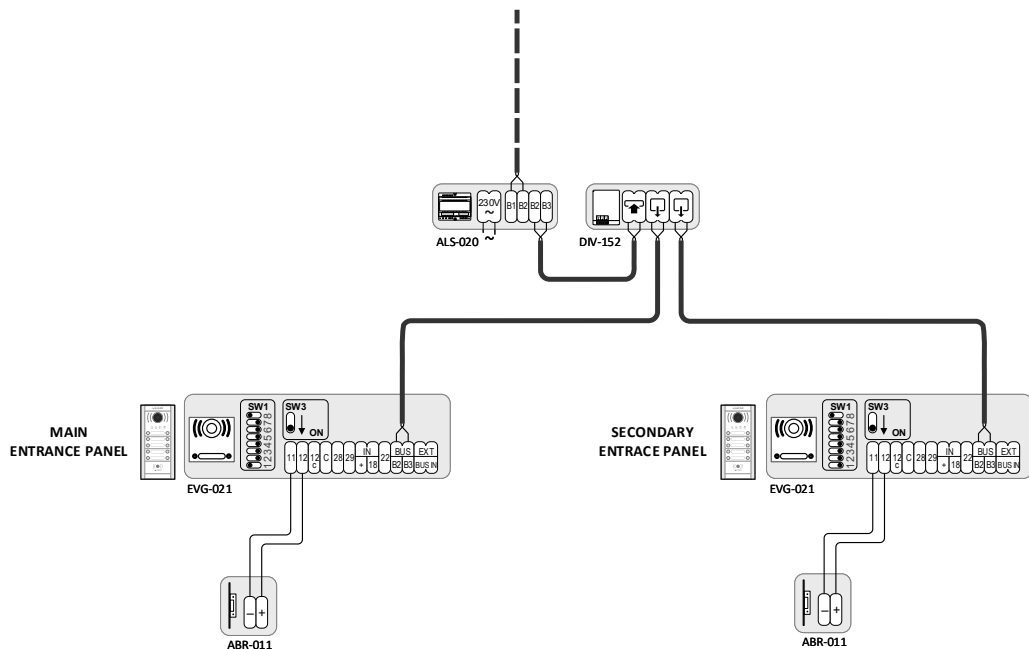

### REMARKS

#### Configuring the entrance panels

See “INSTALLATION PARAMETERS CONFIGURATION INSTRUCTIONS” page 71.

#### Programming the telephones/monitors in each apartment

The telephone/monitor in each apartment must be programmed from the entrance panel configured as the main panel. See the technical datasheet of the telephone/monitor.

COMPOUND: 1 EXTERNAL POINT OF ENTRY (GATEHOUSE) AND 4 BUILDINGS

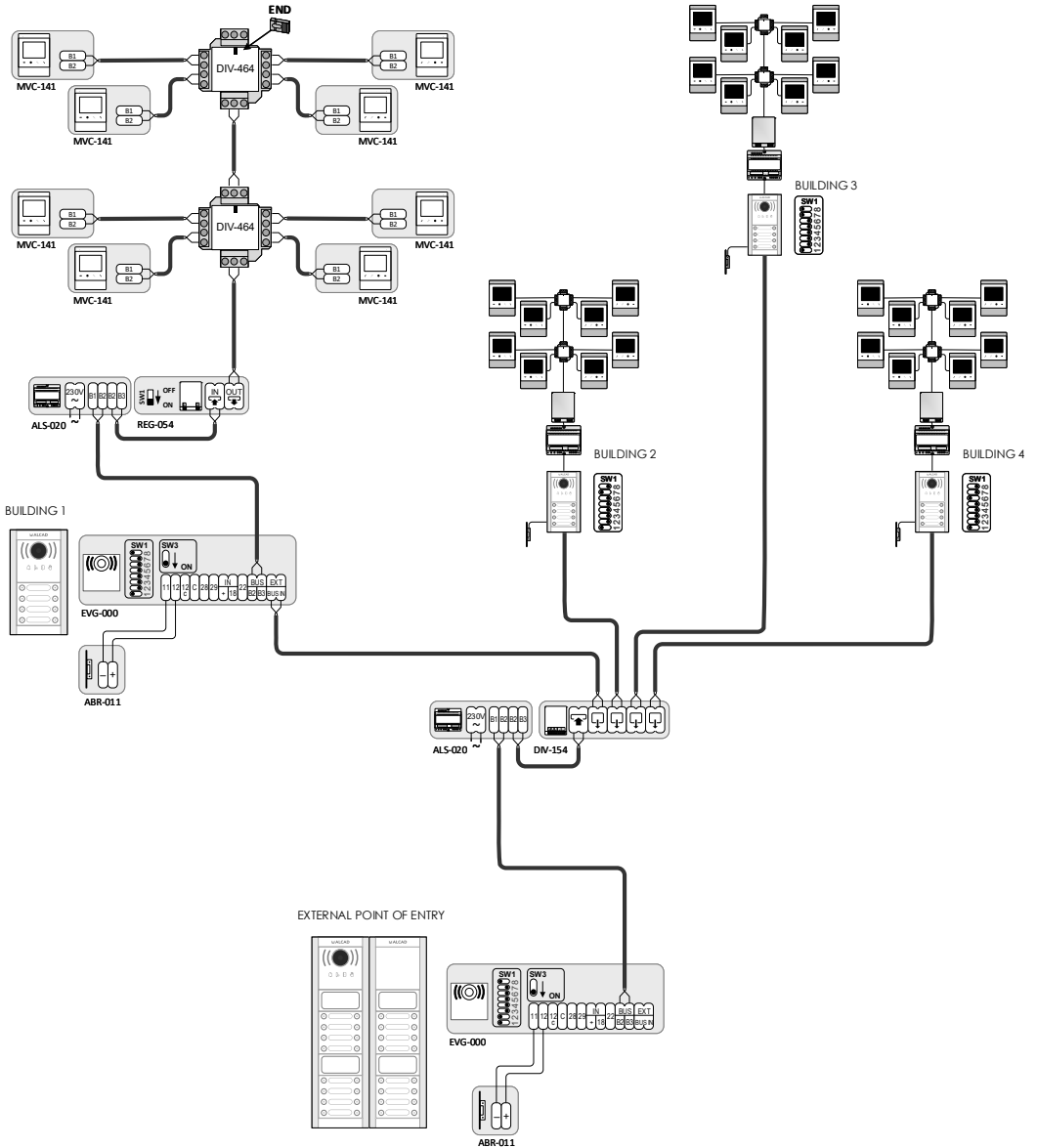

REMARKS

**Configuring the entrance panels**

See “INSTALLATION PARAMETERS CONFIGURATION INSTRUCTIONS” page 71.

**Programming the telephones/monitors in each apartment**

The telephone/monitor in each apartment must be programmed from the entrance panel configured as the main panel. See the technical datasheet of the telephone/monitor.

## EXTENDING INSTALLATIONS

### ELECTRIC LOCK

STANDARD ELECTRIC LOCK

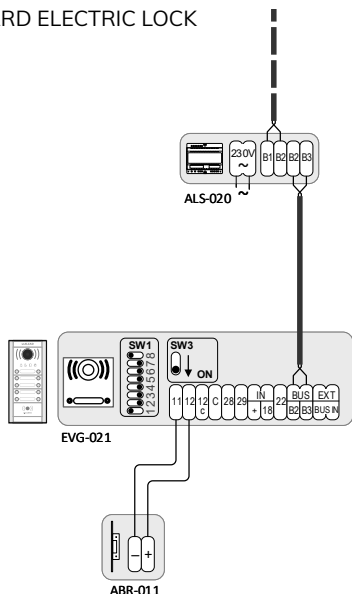

INVERSE ELECTRIC LOCK

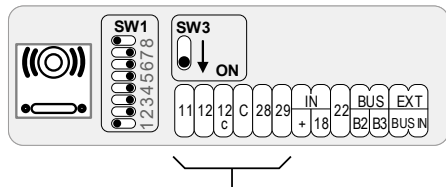
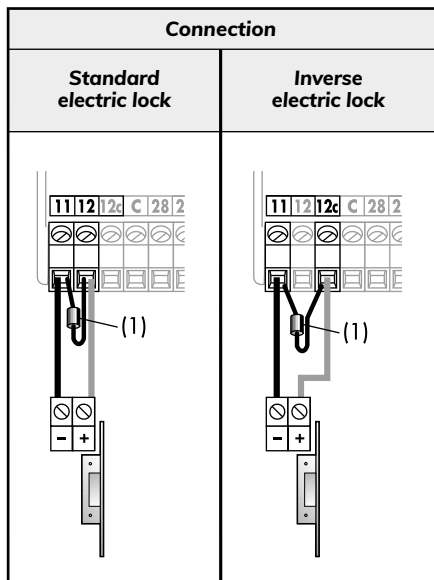
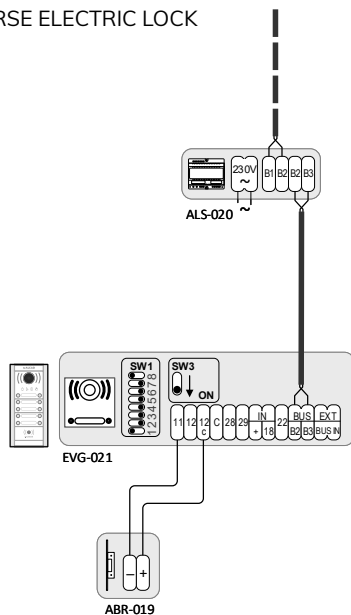

(1) **Protective element:** Place it on the terminals of the audio unit where you intend to connect the electric lock.

HIGH CONSUM ELECTRIC LOCK

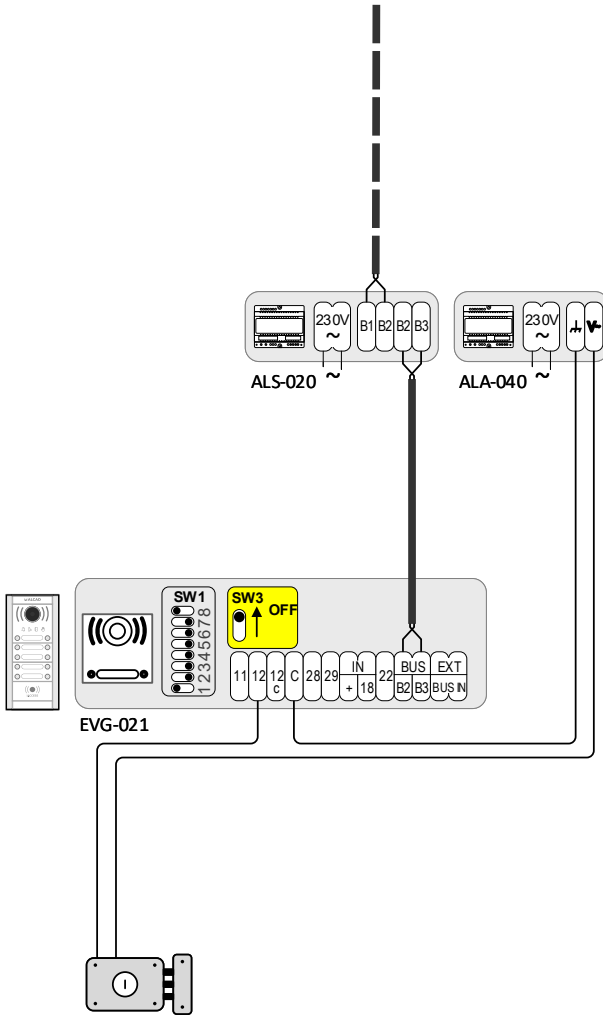

Max. 1.4A

### DOUBLE PEDESTRIAN DOOR INSTALLATION

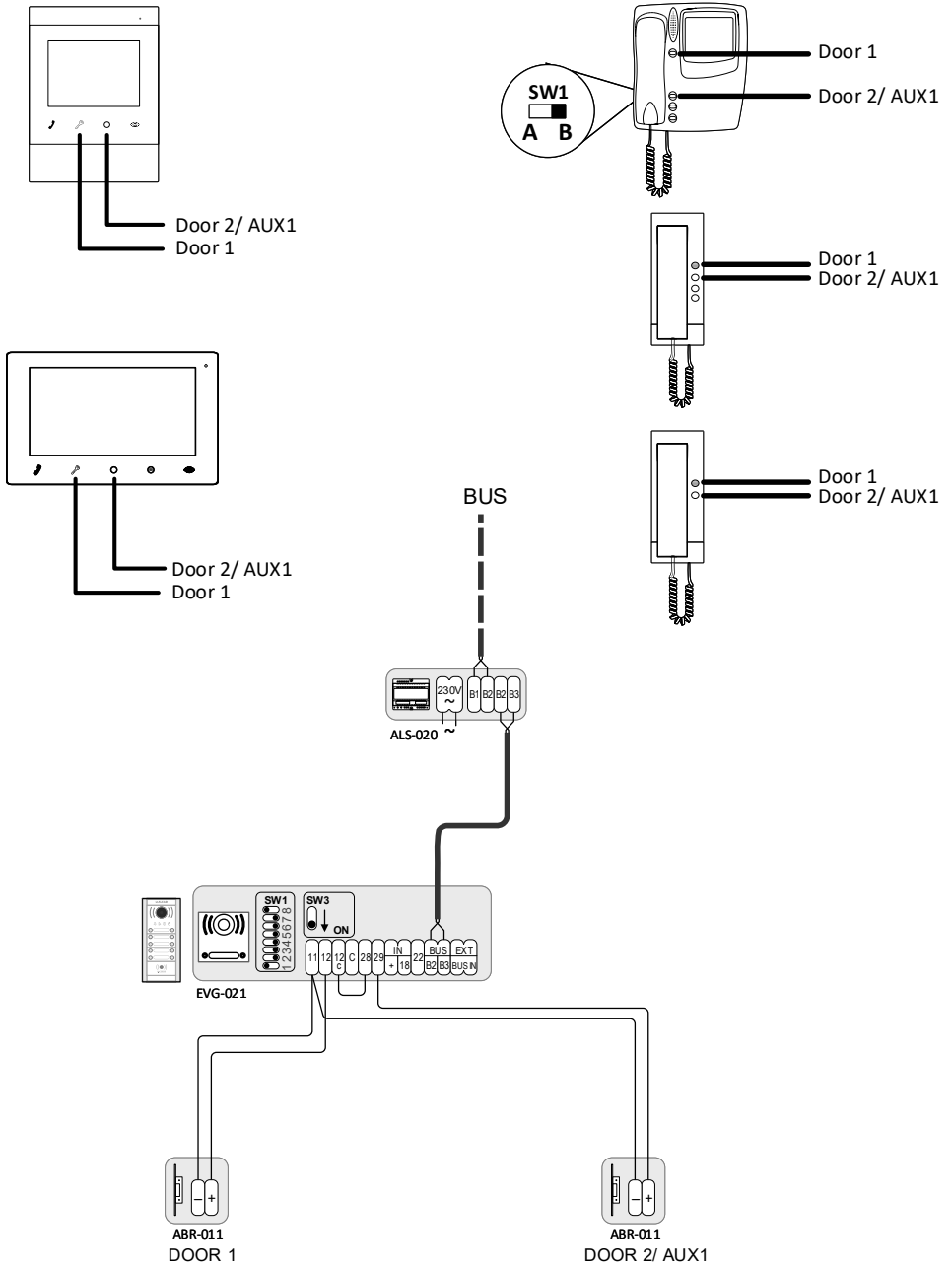

**ACTIVATING THE STAIRS LIGHT SWITCH USING AUX1 PUSH-BUTTON OF THE TELEPHONE/MONITOR**

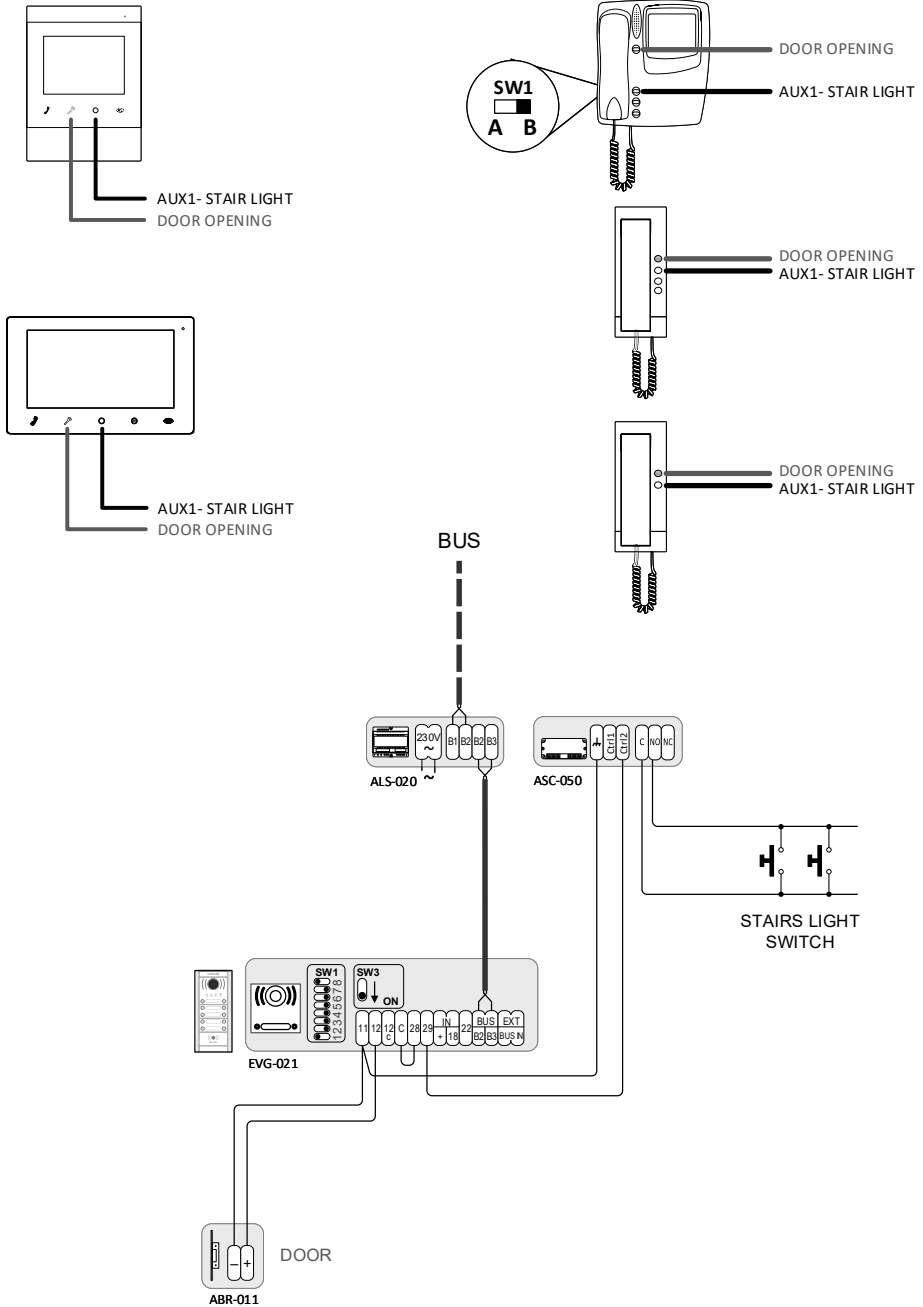

## ENTRANCE PANEL ASSEMBLY INSTRUCTIONS AND MODULES CONNECTION

### ASSEMBLY INSTRUCTIONS AND MODULES CONNECTION

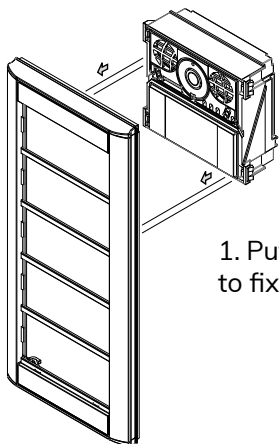

1. Put the main module in position and press firmly to fix it to the frame.

2. Remove the end of line connector and connect the microphone.

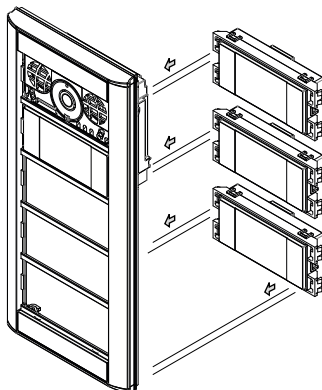
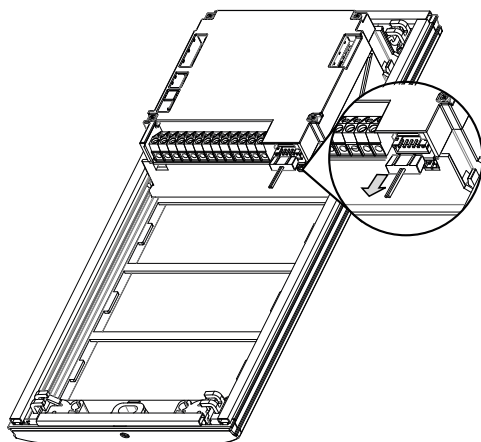
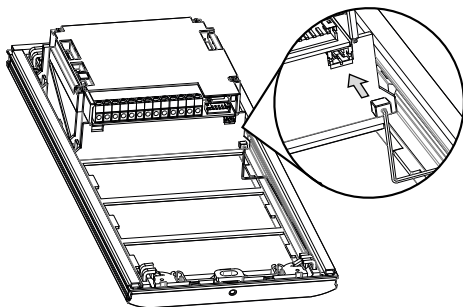

3. Fix the rest of the modules.

4. How to remove the different modules.

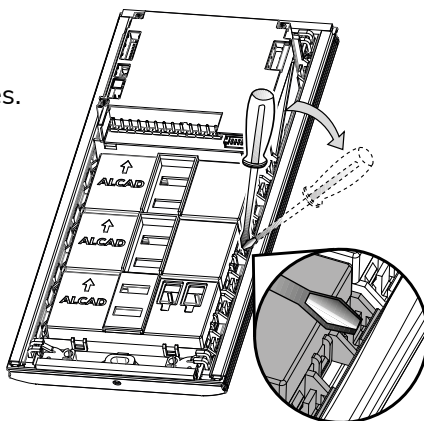

5. Make the connections between modules.

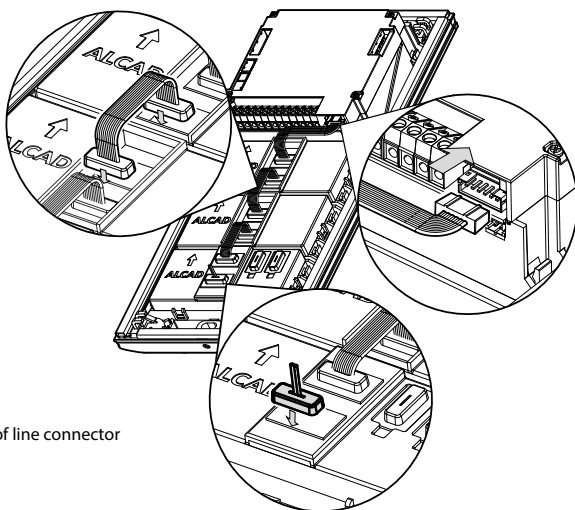

Insert the end of line connector

6. Place the identification cards of the pushbuttons and the card-holders.

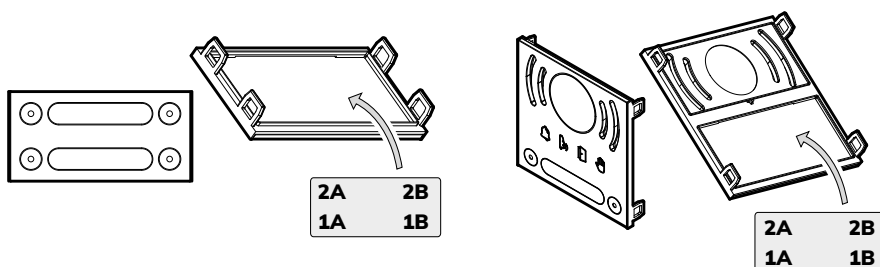

7. Put the front glasses in position and press firmly to fix them.

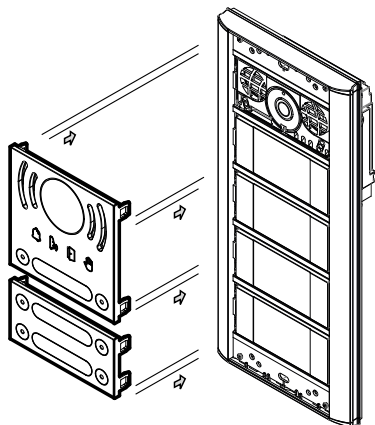

8. How to remove the front glasses with HST-002 tool.

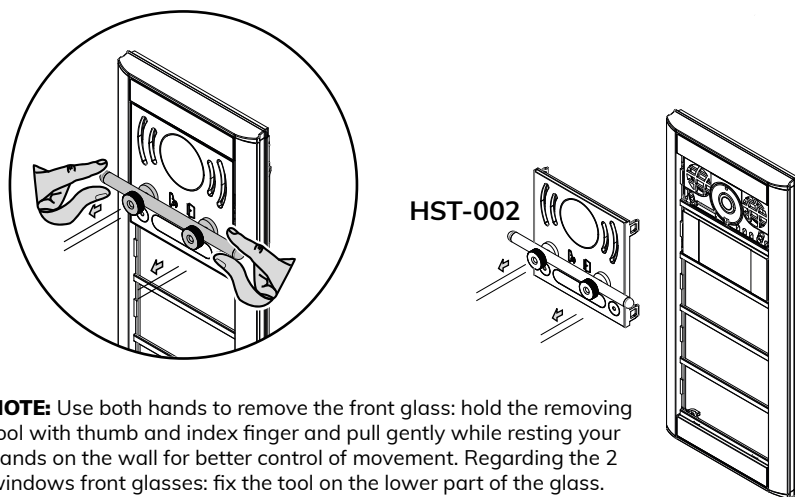

**NOTE:** Use both hands to remove the front glass: hold the removing tool with thumb and index finger and pull gently while resting your hands on the wall for better control of movement. Regarding the 2 windows front glasses: fix the tool on the lower part of the glass.

**HST-002**

REMOVING FRONT PANELS TOOL

## INSTALLING AND ADJUSTMENT INSTRUCTIONS

### INSTALLING INSTRUCTIONS

1. Frontal removal - Access to fixing screws.

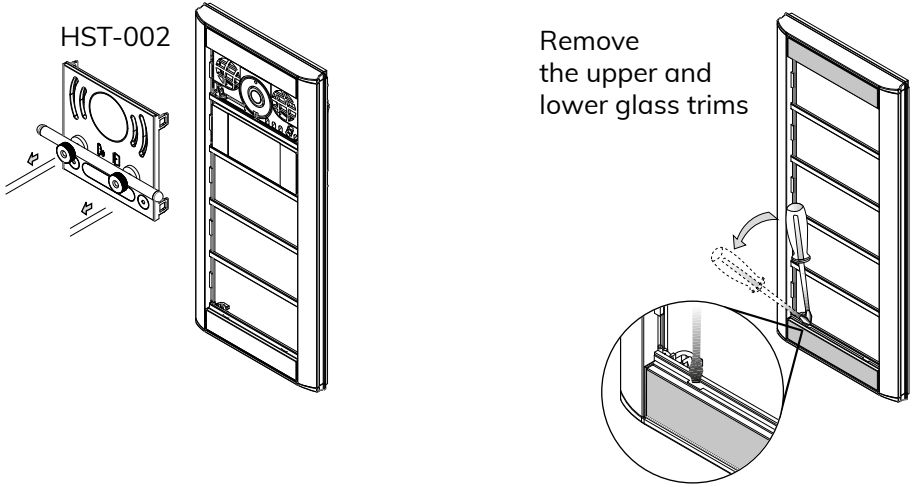

2. Fix the panel onto the hinges of the flush-mounted box.

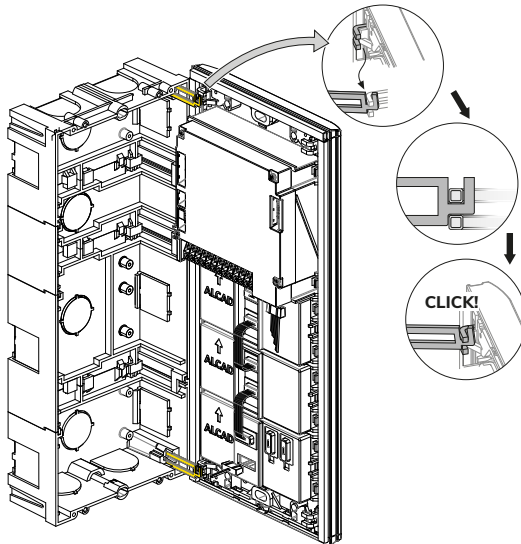

3. Make the electrical connections. See the wiring diagrams (pages 57~63).

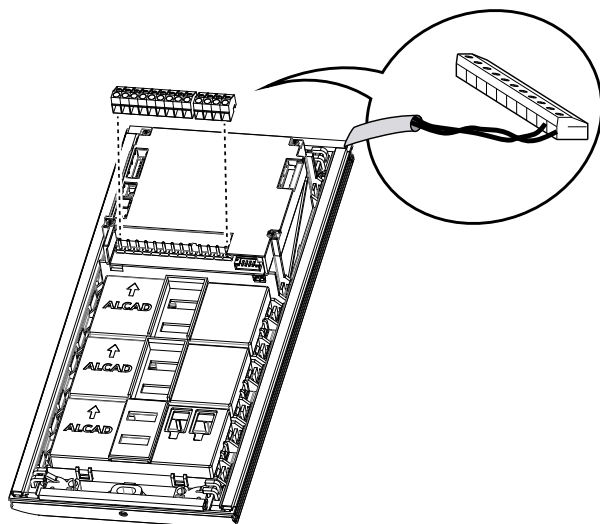

4. When the electrical connections have been made, configure the entrance panels. See SW1 rear switch configuration, page 71.

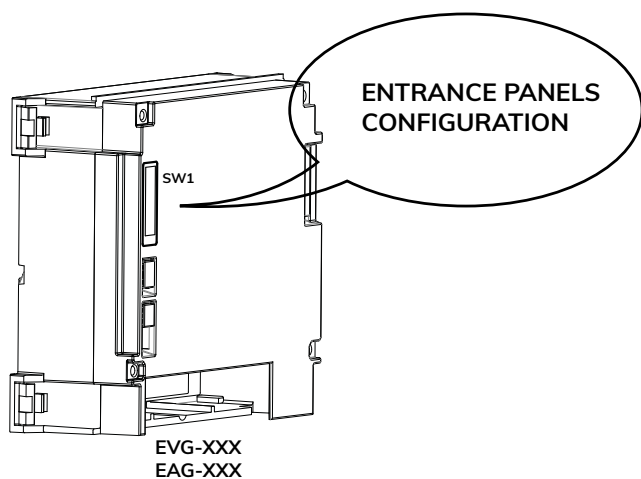

5. Program the monitors / telephones from the main entrance panel of the building.

### Programming steps

1. Move the PROG switch to the OFF position; Return the switch to the ON position.
2. Press the door open button . The audio will be activated between the monitor and the main entrance panel.
3. Located on the main street panel, make the call to the apartment where the monitor to be programmed is located. The entrance panel will emit a confirmation beep, the monitor has been programmed.

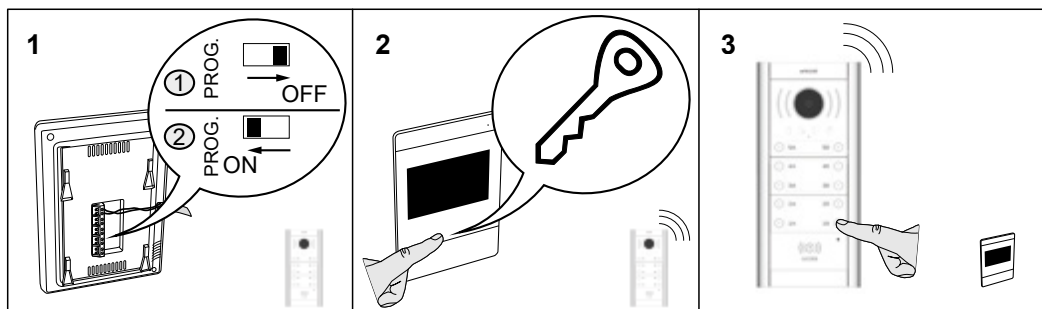

**Note:** Once the monitor is programmed, make sure that the PROG switch is in the ON position.

**Note:** Maximum time of 1 minute between steps 1,2 and 3. After the maximum time you must start programming from step 1.

**Note:** For another type of monitor/telephone, consult the corresponding manual.

6. Entrance panel configuration adjustments, see page 82.

7. Fixed the panel to the flush-mounted box.

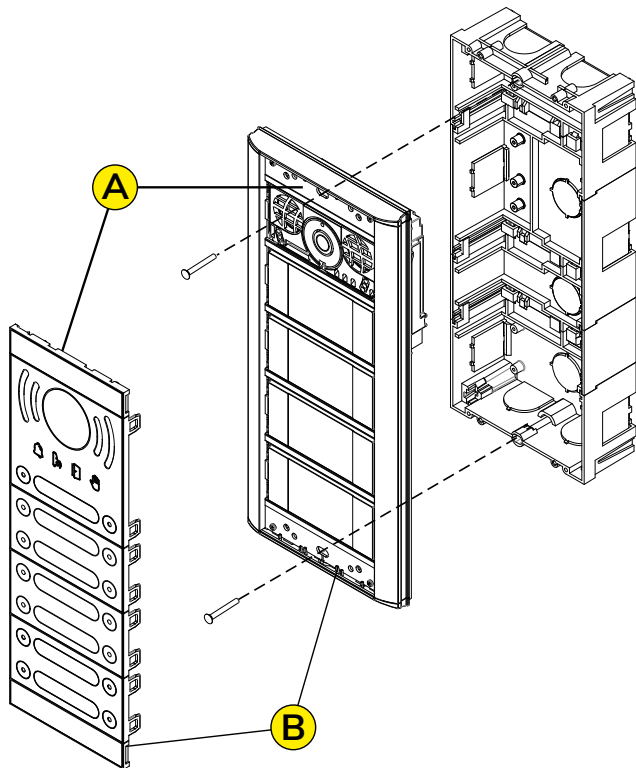

8. In the case of an exterior entrance panel (Gate) of a Housing compound with 2 or more buildings: Assign the push-buttons of the external panel to each of the inner buildings. See **ASSIGNING PUSH-BUTTONS TO EACH BUILDINGS** (only for external panel), page 74.

## INSTALLATION PARAMETERS CONFIGURATION INSTRUCTIONS

### TYPE OF ENTRANCE PANEL, EXTERNAL, MAIN OR SECONDARY - CONTROL SW1

Configure each entrance panel using the SW1 control on the back of the main module:

- Assign a different identification number to each building, beginning with number 1. In the case of several interior entrances, assign a different number to each of the interior panels of the rest of the entrances, beginning with number 1 (Interior entrances - Secondary panels).
- Configure the exterior entrance panel as the main one. In the case of several exterior entrances, assign a different number to each of the exterior panels of the rest of the entrances, beginning with number 1 (Exterior entrance - Secondary panels).

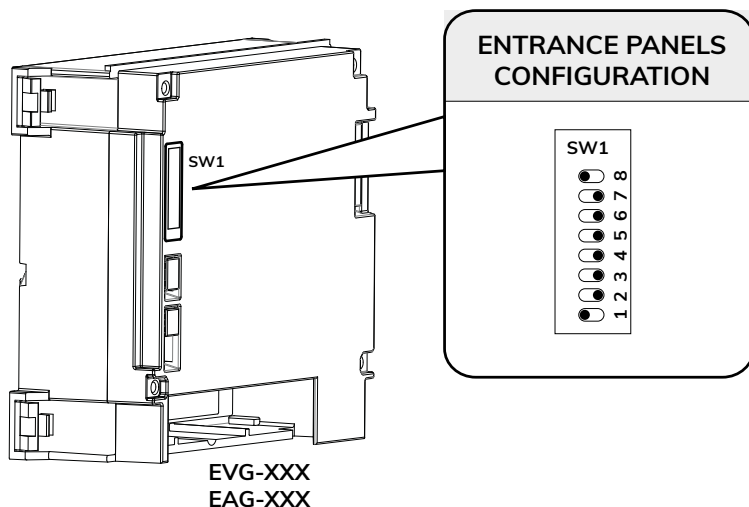

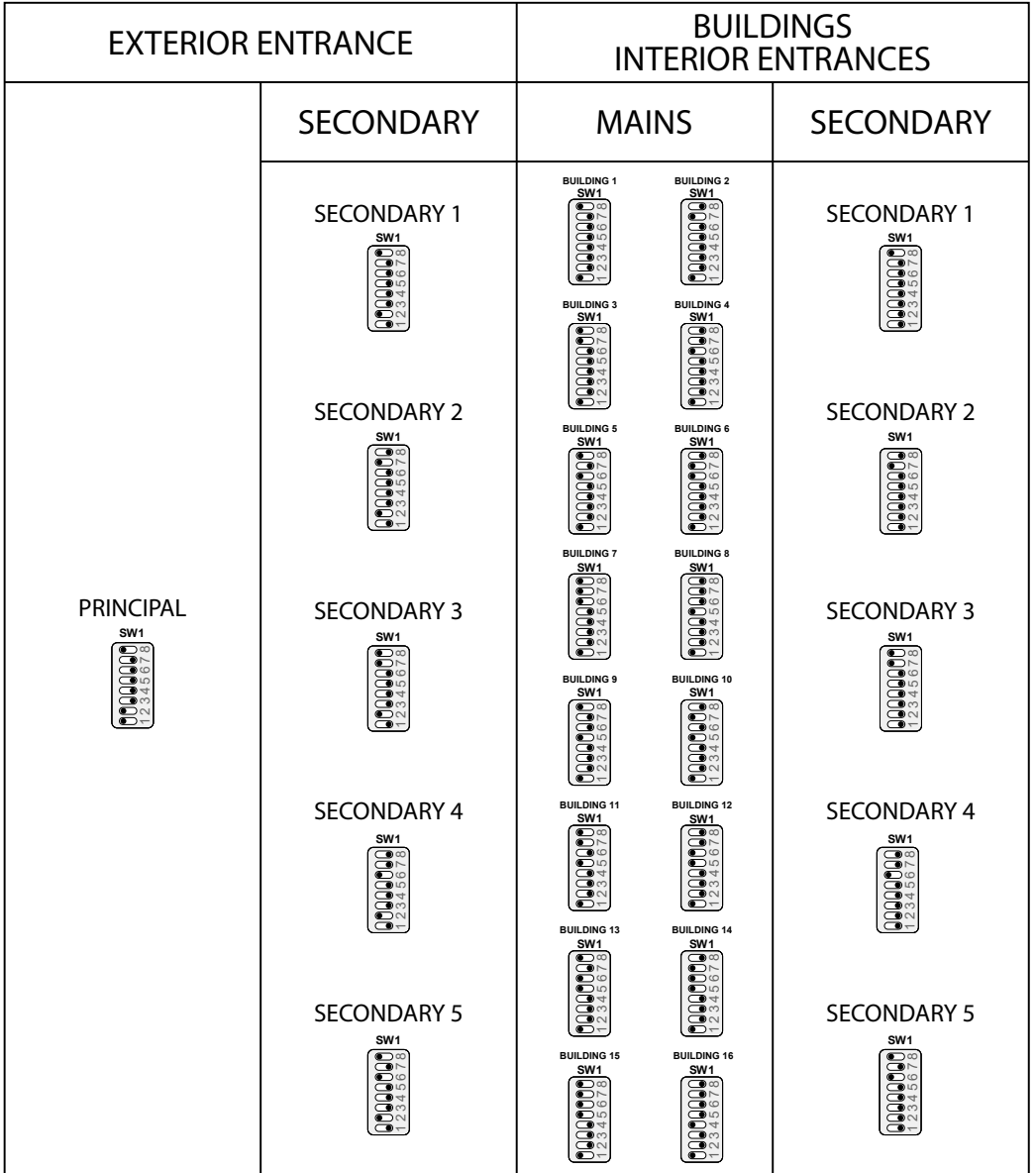

## DIRECT ASSIGNMENT TO A PUSH-BUTTON (INDOOR PANELS ONLY)

### 1. Description

In some cases, it may be necessary for multiple call buttons to place a call to the same apartment, either because the apartment occupies more than one floor or entrance, or because two independent apartments belong to the same owner and the user wants the call to be received only on one of them. To do this, the system must be informed which buttons should be redirected to the same monitor.

Button assignment must be carried out directly from the entrance panel. This mapping is stored in the non-volatile memory of the module.

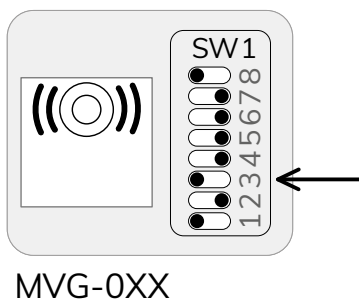

**Important Notice:**  
If the module is replaced, do not forget to perform the button assignment again. Remember to check the installation.

**Note:** This configuration is only available from version 5 of the MVG-0XX modules onwards. To identify the version of your module, refer to page 89.

In this example, the procedure describes how to configure the system so that pressing button no. 7 generates a call to apartment no. 4.

### 2. Configuration steps

- **Enable programming mode**  
Set switch 3 of SW1 to the ON position.
- **Select the destination apartment**  
Press three times (x3) the button corresponding to the desired apartment (in this example, apartment no. 4). The system will indicate entry into this mode by a sequence of beeps.
- **Select the button to be remapped**  
Press the button you wish to redirect (in this example, button no. 7).  
\* **Note:** More than one button can be assigned if required (maximum of 5).
- **Confirm completion of the programming**  
Press **once (x1)** the destination apartment button to confirm that the configuration is complete (in this example, button no. 4). The system will emit a single beep.
- **Exit programming mode**  
Set switch 3 of SW1 back to the OFF position.

### 3. Restoring factory button mapping

To delete the programmed configuration and restore the original operation:

- Set switch 3 of SW1 to the ON position.
  - After approximately 3 seconds, set switch 3 of SW1 back to the OFF position.
- The system will be restored to its factory default state.

## ASSIGNING PUSH-BUTTONS TO EACH BUILDINGS (only for external panel)

### 1. Description

In compounds with several inner buildings, before being able to make a call from the external point of entry to the different apartments, it is necessary to tell the system which pushbuttons correspond to each of the inner buildings. Pushbuttons must be assigned to the different buildings from the entrance panel of the external point of entry.

This information is stored in the non-flash memory of the main module of the external panel. If the main module of the external panel is subsequently replaced, do not forget to re-assign pushbuttons to buildings.

For compounds with several external points of entry, pushbuttons must be assigned to buildings at each of the points of entry.

### 2. Paso previo: Orden de asignación

The pushbutton panels are formed of compartments of one or two rows of pushbuttons. Each compartment is joined to the next by connectors, except for the last compartment which is joined to the main module.

When assigning pushbuttons to the different buildings, it is necessary to begin with the bottom row of the first compartment of the panel and to finish with the top row of the compartment which is connected to the main module.

By doing this, the right pushbutton of the first compartment will be assigned to the first apartment of building number 1, while the left pushbutton of the last compartment will be assigned to the last apartment of the last building of the compound (i.e. the building with the highest number).

An example is shown below.

### 3. Example of assigning pushbuttons to buildings: Compound of 24 apartments, distributed in 3 buildings of 8 apartments each

#### Ⓐ EXTERNAL ENTRANCE PANEL CONSISTING OF 1 PANEL OF 24 PUSHBUTTONS

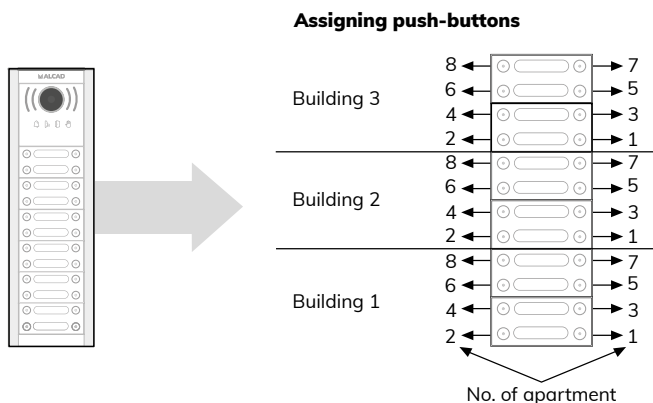

**(B)** EXTERNAL ENTRANCE PANEL CONSISTING OF 2 PANELS IN PARALLEL, EACH OF THEM FOR 12 APARTMENTS

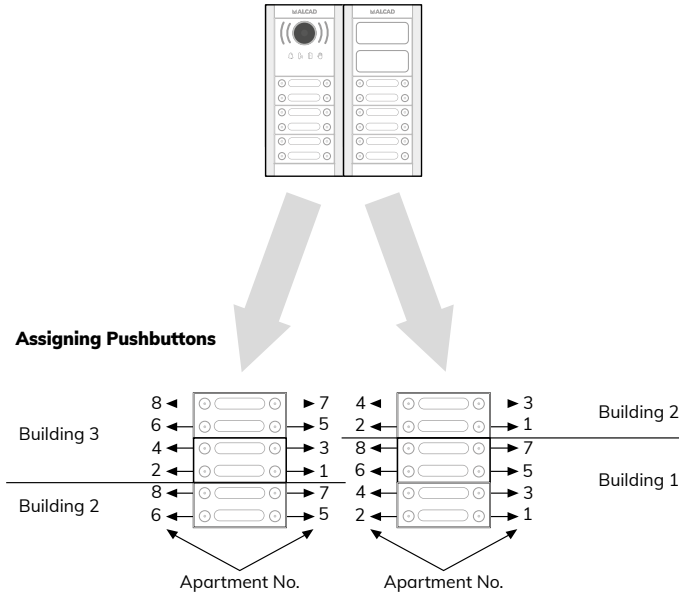

**4. Steps for assigning pushbuttons to buildings**

- (A)** Set microswitch 3 of the SW1 switch of the main module to the ON position (i.e. the left position).
- (B)** Press the right pushbutton on the bottom row of pushbuttons a single time. By doing so this pushbutton is assigned to apartment number 1 (i.e. the apartment whose telephone/ connection bracket has been programmed with code number 1) of building number 1.
- (C)** If the building in question is a detached single-family house, press this same pushbutton again. If there are several apartments, press the pushbutton corresponding to the last apartment of this building. The pushbuttons corresponding to building number 1 have now been recorded by the main module.
- (D)** Press once only, the pushbutton immediately following the one pressed in the last step. By pressing this pushbutton, it is assigned to apartment number 1 of the following building.
- Note:** If you do not press the pushbutton immediately following the one pressed in step 1, the panel will emit beeping tones to indicate the error. See Note.
- (E)** If the building in question is a detached single-family house, press this same pushbutton again. If there are several apartments, press the pushbutton corresponding to the last apartment of this building. The pushbuttons corresponding to the building have now been recorded by the main module.
- (F)** Repeat steps D and E for each of the buildings until all the pushbuttons of the external entrance panel have been assigned.
- (G)** Once all the pushbuttons of the external entrance panel have been assigned, set microswitch 3 of the SW1 switch to the OFF position (right position). Check that the pushbuttons have been properly assigned by making calls from the external panel. If they have not been correctly assigned, go back to the beginning.

**Note:** If an error is caused by pressing the wrong pushbutton or for some other reason, set microswitch 3 of the SW1 switch to the OFF position (left position) and begin again from the beginning.

## 5. Steps for assigning pushbuttons to buildings



▶ Press each pushbutton once only.

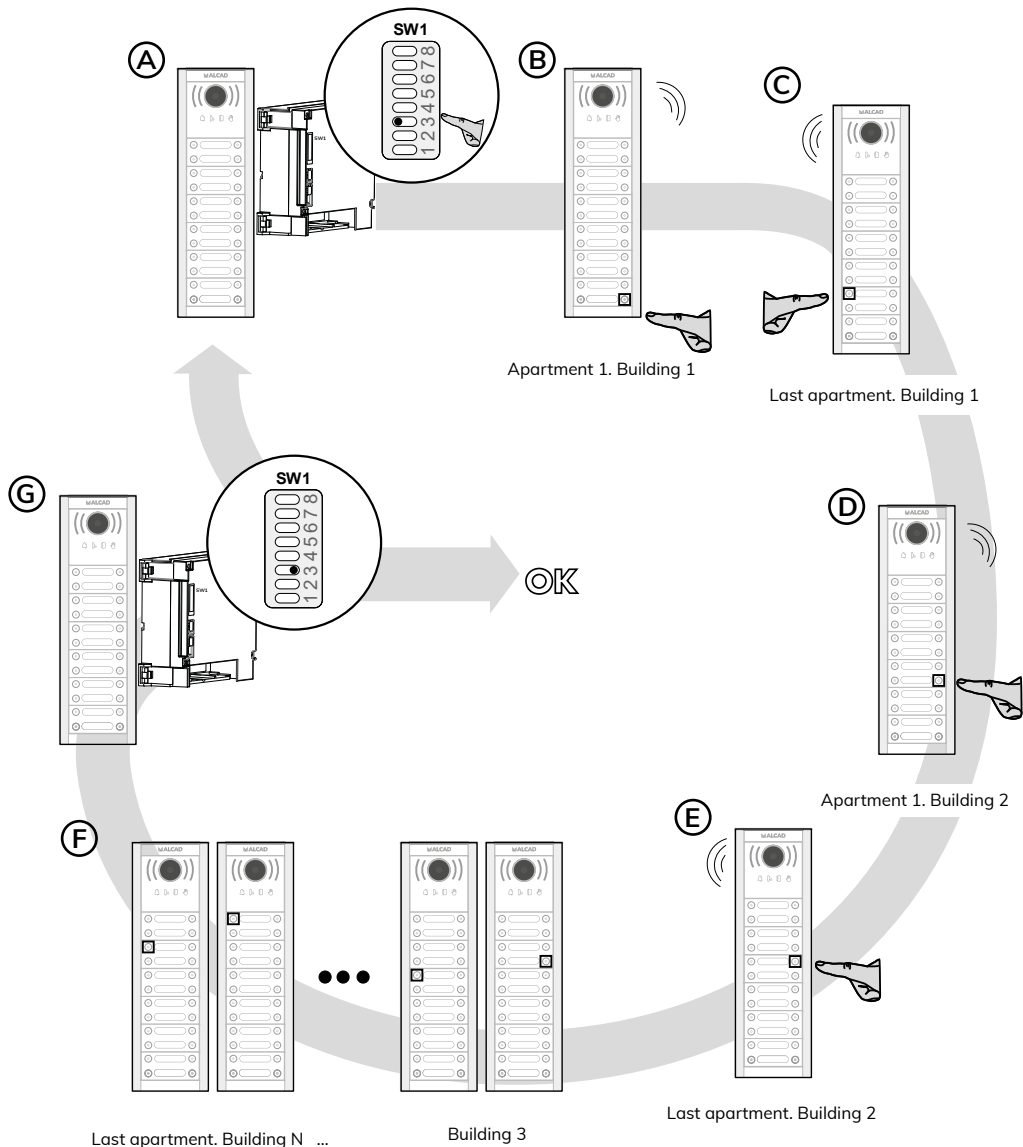

Repeat steps D and E until all the pushbuttons have been assigned.

## CUSTOM CALL BUTTON ASSIGNMENT FOR OUTDOOR PANEL

### 1. Description

In residential complexes with multiple indoor buildings, in order to place calls to the different apartments from the outdoor entrance, it is necessary to previously inform the system which call buttons correspond to each indoor building.

The button-to-building assignment must be carried out directly from the outdoor entrance panel. This mapping is stored in the non-volatile memory of the main module of the outdoor panel. If this module is replaced, do not forget to repeat the button-to-building assignment.

In residential complexes with multiple outdoor entrances, the button-to-building assignment must be performed at each entrance.

**Note:** This configuration is only available from version 5 of the MVG-OXX modules onwards. To identify the version of your module, refer to page 89.

### 2. Assignment example

Residential complex with 16 apartments, distributed across 4 buildings with 4 apartments each. Outdoor entrance panel composed of two panels connected in parallel.

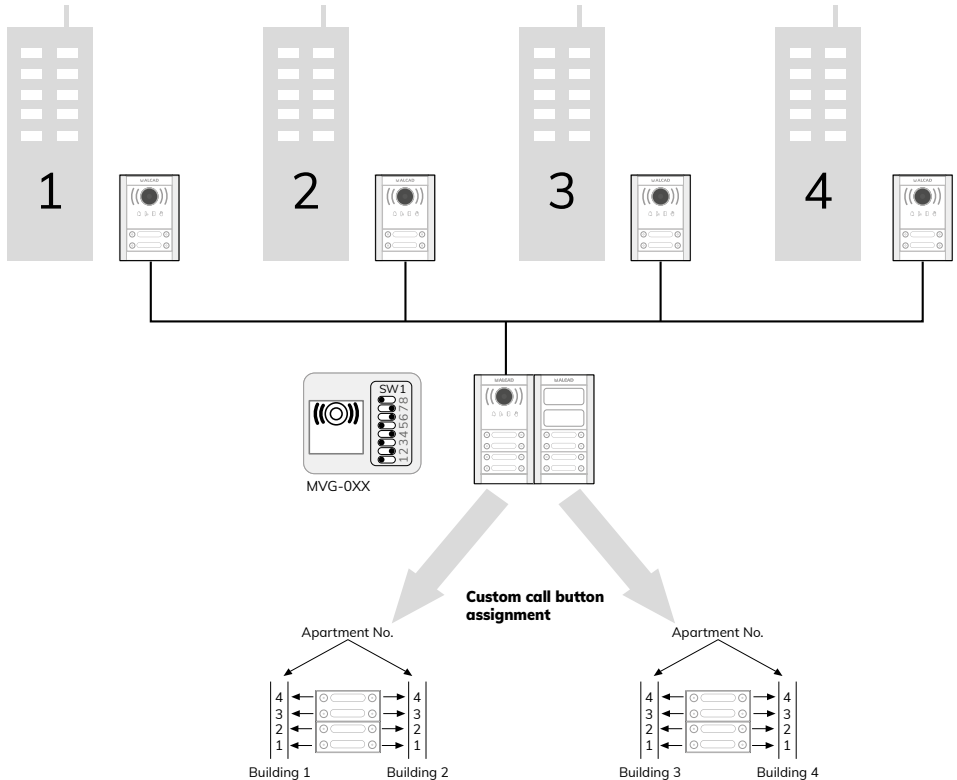

### 3. Steps for custom button assignment on the outdoor panel (SW1-5 + SW1-3)

Follow the sequence below to perform the button remapping:

**(A) Enable programming sequence**

Set switch 5 of SW1 to the ON position.

**\* Important:** This step must be completed before the next one.

**(B) Enable remapping mode**

Set switch 3 of SW1 to the ON position.

**(C) Button assignment**

Press all buttons on the panel following the apartment order, starting with **Building 1, Apartment 1**, and continuing sequentially.

**(D) Close each building**

Once the assignment of the 4 apartments of each building is completed, press the last button of that building twice (x2) to confirm the closure of the block and proceed to the next building.

**(E) End of the sequence**

Continue until all buttons have been assigned.

During the process, the panel will emit audible signals confirming each step. Once the last building has been completed, a call tone will be emitted indicating that programming has finished.

**(F) Exit programming mode**

Set switches 3 and 5 of SW1 back to the OFF position.

### 4. Resetting the button remapping

To restore the default configuration, toggle switch 3 of SW1 ON and then OFF without pressing any button.

This will return the system to its factory settings.

## 5. Steps for assigning pushbuttons to buildings

 Press each pushbutton once only. Press twice only when closing the building.

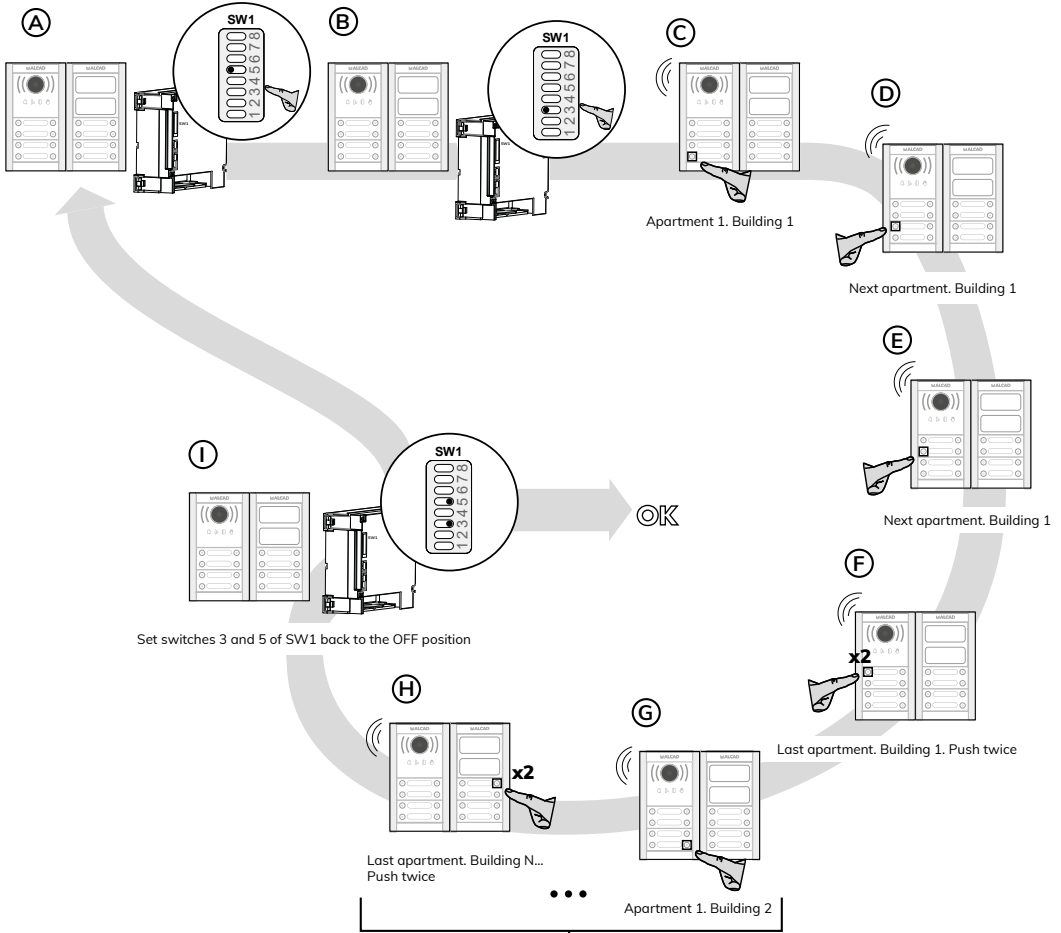

Repeat sequence C-F for each building until all buttons have been assigned.



### 3. Steps for custom button assignment on the indoor panel (SW1-3)

Follow the sequence below to perform the button remapping:

**(A) Enable programming sequence**

Set switch 3 of SW1 to the ON position.

**(B) Button assignment**

Press all buttons on the panel following the apartment order, starting with **Apartment 1** and continuing sequentially.

**(C) End of the sequence**

Continue until all buttons have been assigned.

When the system detects that all available buttons on the panel have been pressed, the panel will emit a call tone indicating the end of the programming process.

During the assignment, the panel will emit audible signals confirming each step.

**(F) Exit programming mode**

Set switch 3 of SW1 back to the OFF position.

### 4. Resetting the button remapping

To restore the default configuration, toggle switch 3 of SW1 ON and then OFF without pressing any button.

This will return the system to its factory settings.

### 5. Steps for assigning pushbuttons to buildings

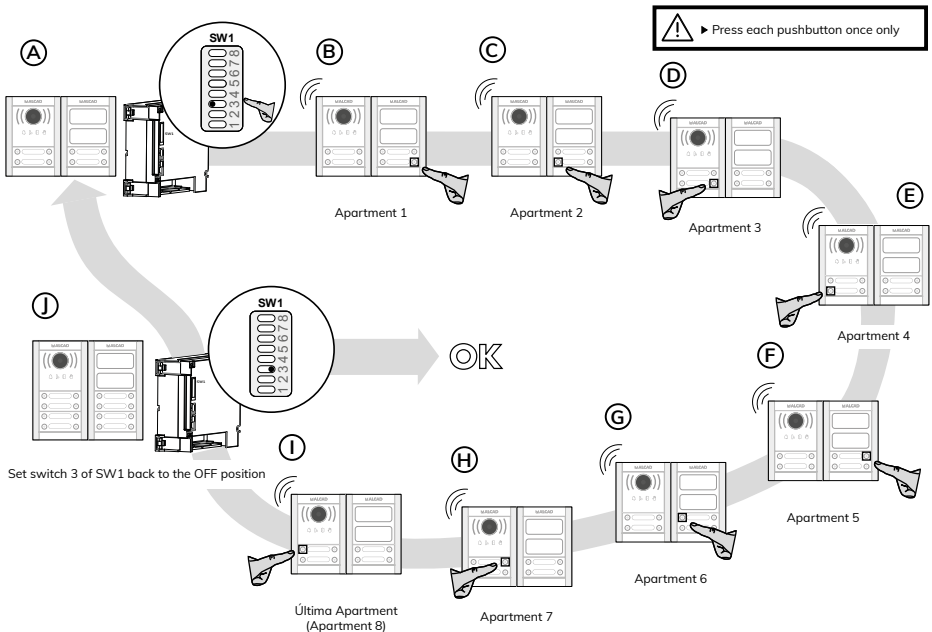

## OPERATING PARAMETERS CONFIGURATION INSTRUCTIONS

## MAIN MODULE CONFIGURATION

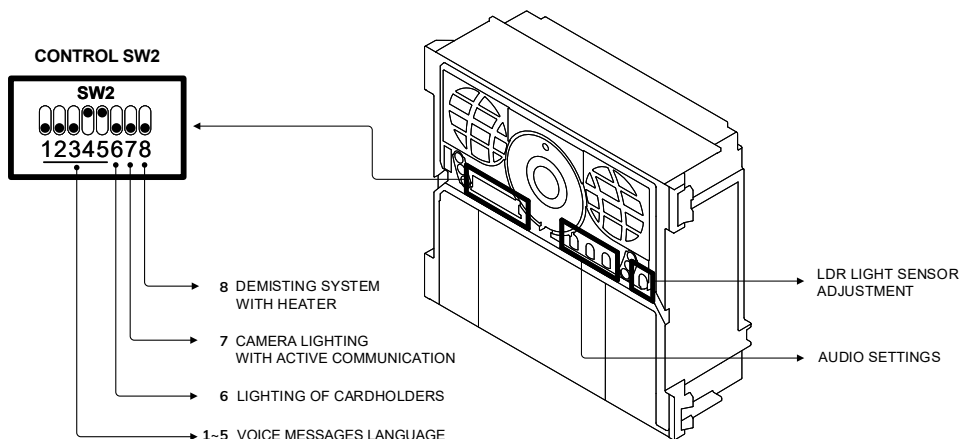
■ CONTROL SW2

## • Switch 8 - Demisting system

The camera has a small heater that prevents the formation of mist inside the viewfinder. This heater activates automatically based on humidity and temperature levels. However, it is also possible to leave it on permanently by moving switch 8 of control SW2 upwards.

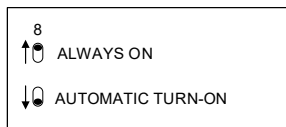

## • Switch 7 - Camera lighting

The camera has lighting for night vision by means of white LEDs. This lighting works automatically when communicating in dark conditions. However, it is also possible to force the switch on in communication regardless of the lighting conditions by moving switch 7 of the SW2 control upwards.

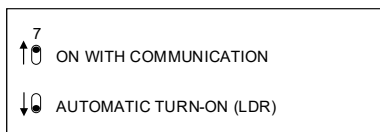

## • Switch 6 - Lighting of cardholders

The backlight of the card holders turns on automatically in dark conditions. However, it is also possible to leave the backlight always on by moving switch 6 of the SW2 control upwards.

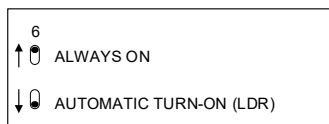

• Switch 1~5 - Voice message language

Select the language of the spoken messages by setting the positions of the switches from 1 to 5 according to the following table:

**VOICE MESSAGES**

**LANGUAGE SELECTOR**

1234
العربية (Arabe)
Català
čeština
English *
Español *
Euskara
Flemish
Français *
Galego
ελληνικά (Greek)
Italiano
Português
Türkçe
Valencià

**PRE-RECORDED MESSAGES SELECTOR**

5

ALL PRE-RECORDED MESSAGES (For languages with\*)

ONLY PRE-RECORDED MESSAGE: "DOOR OPENED"

■ **AUDIO settings**

You have 3 regulators for adjusting the audio level: for adjusting the upstream audio; for adjusting the downstream audio; and for adjusting the audio of voice messages.

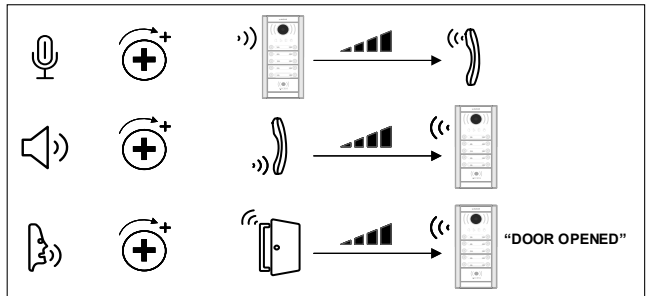

■ **LDR: LIGHT SENSOR ADJUSTMENT**

The LDR regulator allows you to adjust the minimum level of ambient light required for the automatic switching on of the camera illumination and cardholders.

**LDR**  
LIGHT SENSOR ADJUSTMENT

Adjust the level of ambient light required for the automatic switching on of the camera illumination and cardholders.

LIGHTING ON ONLY UNDER POOR LIGHT CONDITIONS

**LDR**

LIGHTING ALWAYS ON

## CONFIGURATION OF ETP-000 CARD HOLDER MODULE

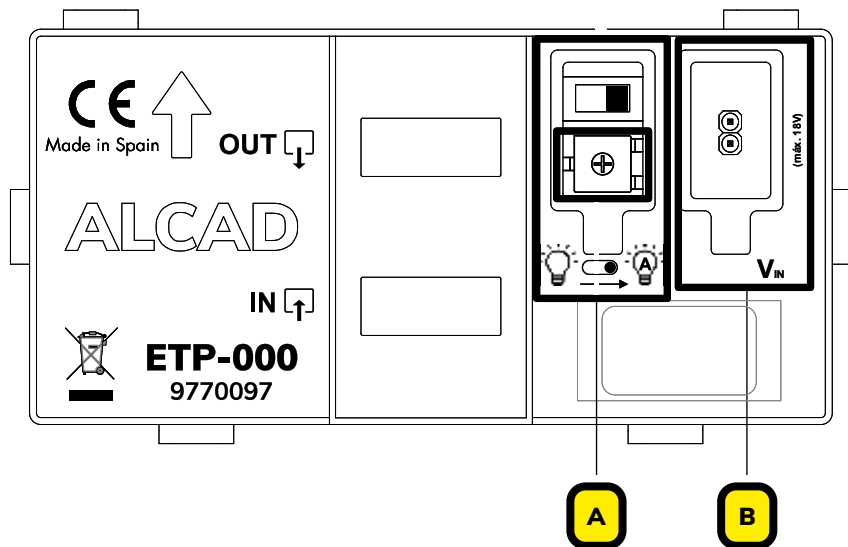

Use one of the following power options.

### OPTION 1 - FEEDING THROUGH FLAT CONNECTOR

- CONNECTION

IN — OUT SEE PAGE 58

- SETTINGS

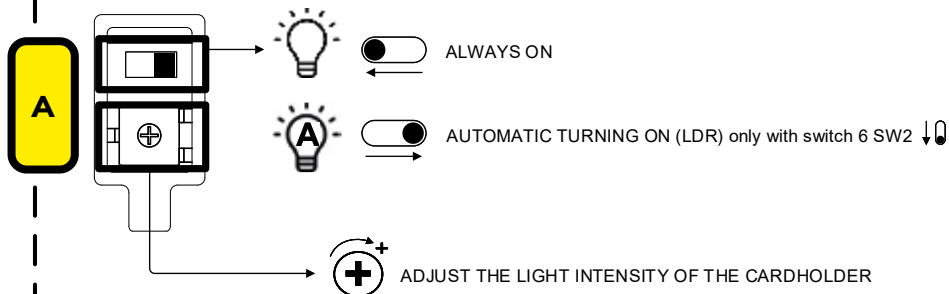

**OPTION 2 - FEEDING THROUGH  $V_{IN}$  - LIGHTING ALWAYS ON**

- CONNECTION

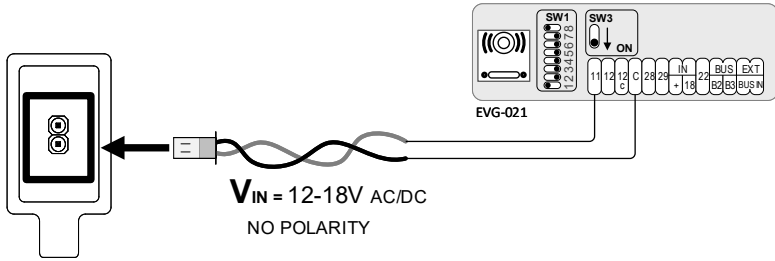

- SETTINGS

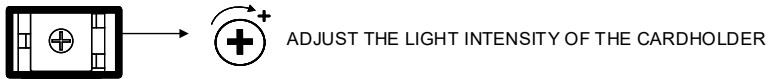



**CONFIGURATION OF THE ELP-000 iACCESS MODULE**

1. Enter to <https://alcad-iaccess.com/> and sign up for the service.
2. Download the manual following this link: [https://alcad-iaccess.com/iaccess/Manual\\_utilisation\\_iAccessWeb.pdf](https://alcad-iaccess.com/iaccess/Manual_utilisation_iAccessWeb.pdf).
3. Enconde RFID keys and cards by connecting the PLO-000 programmer to the computer.

## TROUBLE SHOOTING

### NORMAL VOLTAGES DEPENDING ON THE STATE OF THE EQUIPMENT

TERMINALS	INACTIVE	AT REST	WORKING
+, -	12.5 - 18 V		
B3, B2	12.5 - 18 V		
BUS IN	12.5 - 18 V		
22, 18	3.3 V ± 10%	0 V	
28, 29			
12, 11	0 V	12.5 - 18 V (1)	
12C, 11	12.5 - 18 V (1)	0 V	

Operating temperature -10 .. +55°C

(1) These values are valid with switch SW3 in the ON position.

## TROUBLE SHOOTING

To program the monitors, make sure that you are doing so in the main entrance panel of the building and that only one panel has been defined as the main panel of this building. Check that you have communication with the main entrance panel, before pressing the pushbutton you wish to associate to the monitors. Remember that the entrance panel emits confirmation tones when the monitors has received the code (i.e. when the equipment is programmed). If you are unable to program the connection brackets/telephones, check the connection between the pushbuttons and the main module and between the pushbutton modules.

### Nothing works

Check whether the LED of the power supply unit interface is unlit.

With LED unlit: a) check the mains voltage, b) disconnect terminals B3, B2 and B1, B2 of the power supply unit interface and check the voltage in the terminals. If no voltage is detected in these terminals, the power supply unit interface may be defective. If a voltage is detected, check that there is no short circuit in the connections B3, B2 or B1, B2 between the devices of the installation.

With LED lit: check the voltage between terminals B3, B2 and B1, B2. Disconnect terminals B3, B2 and B1, B2 of the power supply unit interface and re-check the voltage in the terminals. If no fault is detected, the main module of the entrance panel may be defective.

### The card-holders do not light up

Configure the lighting in "always ON" mode by moving switch 6 of SW2 up (see page 82).

- If the card-holder remains unlit, check the voltage at BUS terminals B2, B3. If no fault is detected, the main module may be defective.
- If the card-holder lights up, the system is working properly, see next point for more information.



### The card-holders stay lit

This entrance panel has an LDR-type Light sensor that allows programming the automatic switch-on of the card-holder lights according to the environment light conditions. To activate this automatic mode, move switch 6 of SW2 down (See 82). Now adjust the light sensor using the LDR potentiometer to set the illumination threshold at which the card-holder will lit on (See 70).

**The entrance panel does not emit any sound when a call is made**

Check whether the call rings on the monitor; if it does, see the following paragraph. Check that there is a bridge of red cable in the IN connector of the last module of the entrance panel. If the red indicator on the entrance panel remains on, some connection between the modules may not make good contact.

**The call rings on the monitor but the entrance panel does not emit any sound when the call pushbutton is pressed**

Check that the language selector is not set to mute  (see page 83). Check that the volume of spoken messages  is not turned all the way down (see page 83).

**The call does not ring on a monitor/telephone**

If the entrance panel emits beeping tones, see the following paragraph. If the call confirmation is heard at the entrance panel, check that the call volume control switch on the monitor/telephone is not in the lowest position . If no fault is detected, the monitor/telephone or the pushbutton of the panel may be defective.

**The entrance panel emits beeping tones when a call is made**

If the problem occurs with all the monitors/telephones, check the connection B1, B2 of the power supply unit interface to the monitors/telephones.

The call has not rung on the monitor/telephone.

If the problem occurs from all the entrance panels of the installation, make sure that the connection bracket/telephone has been programmed and that the receiver of the monitor/telephone has been hung up. Check that the programming switch of the connection bracket/telephone is set to the ON position. Re-check connection B3, B2 of the main module to the power supply unit interface and connection B1, B2 of the power supply unit interface to the monitors/telephones. If no fault is detected, the connection bracket/telephone or other equipment of the installation may be defective.

If the problem occurs from only one of the entrance panels of the installation, check the connection of this panel with the other panels. If no fault is detected, the main module of this panel may be defective.

**No monitor/telephone can be heard at the entrance panel**

Check the setting of the volume control in the main module. If no fault is detected, the main module may be defective.

**One monitor/telephone cannot be heard at the entrance panel**

Check the connections of the cable between the receiver and the base of the monitor/telephone. Check the hang-up pushbutton on the base of the monitor/telephone. If no fault is detected, the monitor/telephone may be defective.

**The entrance panel cannot be heard on any telephone**

Check the entrance panel microphone connection with the main module (see page 64). Check the setting of the volume control in the main module. If no fault is detected, the main module may be defective.

**The entrance panel cannot be heard on one telephone**

Check the connections of the cable between the receiver and the base of the monitor/telephone. Check the hang-up pushbutton on the base of the monitor/telephone. If no fault is detected, the monitor/telephone may be defective.

**Feedback is produced on all the telephones**

Check the volume controls in the main module. If no fault is detected, the main module may be defective.

**The electric lock does not work**

In the main module, disconnect the wires of terminals 11, 12 or 11, 12c, as applicable to your case. With switch SW3 in ON position: Check the voltage between these terminals, making a bridge between terminals 22 and 18. If there is no voltage or if the voltage is lower than that specified, the main module may be defective. If the voltage is correct, check the connections of the electric lock. If no fault is detected, the electric lock may be defective.

**In an installation with several points of entry, making a call from one of the panels does not disable the other panels of the system**

Check connections B3, B2 between the different panels of the system. If no fault is detected, the main module may be defective.

**The video system does not work on one monitor: automatic switch-on and normal screen switch-on do not work when a call is received**

Check that the video ON/OFF switch on the monitor is set to the ON position. Check that the red LED on the monitor is lit up. Check the connection between the monitor and the connection bracket. If there are several monitors in the same apartment, see "Installation of several monitors in the same apartment". If no fault is detected, the monitor may be defective.

**Automatic switch-on does not work on any monitor/telephone**

Check that the system is not engaged. Check that only one entrance panel has been defined as the main panel of the building (positions of SW1 switch of the main module: microswitch 1 left and microswitch 2 right). If there are several points of entry, check that the secondary panels have been numbered consecutively from 1 to 5 (See "INSTALLATION PARAMETERS CONFIGURATION INSTRUCTIONS" page 71). If no fault is detected, the main module may be defective.

**Automatic switch-on does not work on one monitor/telephone**

Check that the system is not engaged. If no fault is detected, the connection bracket or the monitor may be defective.

**Outdoor panel not working in residential complex installations**

In version 5 and later of the MVG-0XX modules (see page 89 to identify your version), a diagnostic function has been added that allows checking the connection status between panels by lighting the orange accessibility LED when the panel is set to cleaning mode (see page 49).

When this mode is activated, if the indoor panels correctly receive the signal from the outdoor panel, their orange LED will blink. Otherwise, the absence of blinking indicates a connection failure.

Performing the same test on the outdoor panel, the blinking of the orange LED will confirm that it is working correctly and that the signal is being transmitted properly.

**I don't know the version of my MVG-0XX module**

To determine the version of your MVG-0XX module, check the label located on the top inside part of the main module.



## SOMMAIRE

<b>PLAQUES DE RUE : MODULES .....</b>	<b>90</b>
ELEMENTS .....	91
<b>SYSTÈME À 2 FILS AVEC BOUTONS POUSSOIRS TACTILES .....</b>	<b>93</b>
DESCRIPTION.....	93
RECOMMANDATIONS POUR LE NETTOYAGE DE LA PLAQUE DE RUE .....	93
FONCTIONNEMENT .....	93
GÉNÉRALITÉS DE L'INSTALLATION : CÂBLAGE.....	96
SCHÉMAS.....	101
• INSTALLATION DE BASE.....	101
• INSTALLATION AVEC 2 ACCÈS .....	102
• ÎLOT : 1 ACCÈS EXTÉRIEUR ET 4 BÂTIMENTS .....	103
• EXTENSION DES INSTALLATIONS .....	104
<b>INSTRUCTIONS DE MONTAGE DE LA PLAQUE DE RUE ET CONNEXION DES MODULES .....</b>	<b>108</b>
INSTRUCTIONS DE MONTAGE ET CONNEXION DES MODULES.....	108
<b>INSTRUCTIONS D'INSTALLATION ET DE RÉGLAGE.....</b>	<b>111</b>
INSTRUCTIONS D'INSTALLATION.....	111
INSTRUCTIONS DE CONFIGURATION DES PARAMETRES D'INSTALLATION .....	115
• TYPE DE PLAQUE EXTÉRIEUR, PRINCIPALE OU SECONDAIRE - CONTROL SW1 .....	115
• ASSIGNATION DIRECTE D'UN BOUTON-POUSSOIR (PLAQUES INTÉRIEURS SEULEMENT) .....	117
• ATTRIBUTION DES BOUTONS-POUSSOIRS À CHAQUE BÂTIMENT (UNIQUEMENT POUR DES PLAQUES EXTÉRIEURES).....	118
• AFFECTATION PERSONNALISÉE DES BOUTONS – PLAQUE DE RUE EXTÉRIEURE.....	121
• AFFECTATION PERSONNALISÉE DES BOUTONS – PLAQUE DE RUE INTÉRIEURE.....	124
INSTRUCTIONS DE CONFIGURATION DES PARAMETRES DE FONCTIONNEMENT .....	126
• CONFIGURATION DU MODULE PRINCIPAL .....	126
• CONFIGURATION DU MODULE PORTE-CARTE ETP-000.....	128
• CONFIGURATION DU MODULE IACCESS ELP-000 (IACCESS) .....	129
<b>PROBLÈMES DE FONCTIONNEMENT .....</b>	<b>130</b>

## PLAQUES DE RUE: MODULES

### EXEMPLE DE COMPOSITION

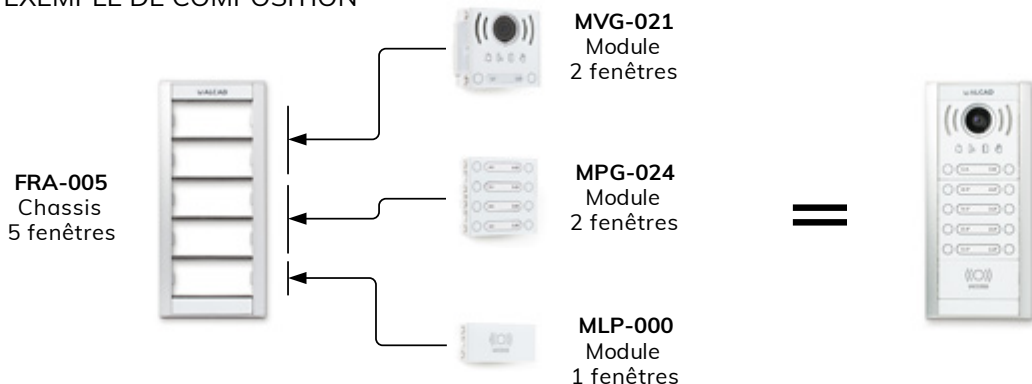

## ELEMENTS

MODULES			
MODÈLE	DESCRIPTION	MODULE ÉLECTRONIQUE	VITRE FRONTALE
<a href="#">MVG-000</a> 	<ul style="list-style-type: none"> <li>• MODULE AUDIO ET VIDÉO</li> <li>• AUCUN BOUTONS POUSSOIRS</li> </ul>	EVG-000	CVG-000
<a href="#">MVG-011</a> 	<ul style="list-style-type: none"> <li>• MODULE AUDIO ET VIDÉO</li> <li>• 1 BOUTON POUSSOIR</li> </ul>	EVG-011	CVG-011
<a href="#">MVG-021</a> 	<ul style="list-style-type: none"> <li>• MODULE AUDIO ET VIDÉO</li> <li>• 2 BOUTONS POUSSOIRS</li> </ul>	EVG-021	CVG-021
<a href="#">MAG-000</a> 	<ul style="list-style-type: none"> <li>• MODULE AUDIO</li> <li>• AUCUN BOUTONS POUSSOIRS</li> </ul>	EAG-000	CAG-000
<a href="#">MAG-011</a> 	<ul style="list-style-type: none"> <li>• MODULE AUDIO</li> <li>• 1 BOUTON POUSSOIR</li> </ul>	EAG-011	CAG-011
<a href="#">MAG-021</a> 	<ul style="list-style-type: none"> <li>• MODULE AUDIO</li> <li>• 2 BOUTONS POUSSOIRS</li> </ul>	EAG-021	CAG-021
<a href="#">MPP-011</a> 	<ul style="list-style-type: none"> <li>• MODULE BOUTONS POUSSOIRS 1 FENÊTRE</li> <li>• 1 BOUTON POUSSOIR SIMPLE</li> </ul>	EPP-011	CPP-011
<a href="#">MPP-021</a> 	<ul style="list-style-type: none"> <li>• MODULE BOUTONS POUSSOIRS 1 FENÊTRE</li> <li>• 1 BOUTON POUSSOIR DOBLE</li> </ul>	EPP-021	CPP-021
<a href="#">MPP-012</a> 	<ul style="list-style-type: none"> <li>• MODULE BOUTONS POUSSOIRS 1 FENÊTRE</li> <li>• 2 BOUTONS POUSSOIRS SIMPLES</li> </ul>	EPP-012	CPP-012
<a href="#">MPP-022</a> 	<ul style="list-style-type: none"> <li>• MODULE BOUTONS POUSSOIRS 1 FENÊTRE</li> <li>• 2 BOUTONS POUSSOIRS DOUBLES</li> </ul>	EPP-022	CPP-022
<a href="#">MPG-013</a> 	<ul style="list-style-type: none"> <li>• MODULE BOUTONS POUSSOIRS 2 FENÊTRES</li> <li>• 3 BOUTONS POUSSOIRS SIMPLES</li> </ul>	EPP-012 et EPP-011	CPG-013
<a href="#">MPG-023</a> 	<ul style="list-style-type: none"> <li>• MODULE BOUTONS POUSSOIRS 2 FENÊTRES</li> <li>• 3 BOUTONS POUSSOIRS DOUBLES</li> </ul>	EPP-022 et EPP-021	CPG-023
<a href="#">MPG-014</a> 	<ul style="list-style-type: none"> <li>• MODULE BOUTONS POUSSOIRS 2 FENÊTRES</li> <li>• 4 BOUTONS POUSSOIRS SIMPLES</li> </ul>	2 X EPP-012	CPG-014
<a href="#">MPG-024</a> 	<ul style="list-style-type: none"> <li>• MODULE BOUTONS POUSSOIRS 2 FENÊTRES</li> <li>• 4 BOUTONS POUSSOIRS DOUBLES</li> </ul>	2 X EPP-022	CPG-024

<a href="#">MLP-000</a>		<ul style="list-style-type: none"> <li>• MODULE LECTEUR IACCESS</li> </ul>	ELP-000	CLP-000
<a href="#">MCP-000</a>		<ul style="list-style-type: none"> <li>• MODULE BORGNE 1 FENÊTRE</li> </ul>	ECP-000	CCP-000
<a href="#">MCG-000</a>		<ul style="list-style-type: none"> <li>• MODULE BORGNE 2 FENÊTRES</li> </ul>	2 X ECP-000	CCG-000
<a href="#">MTP-000</a>		<ul style="list-style-type: none"> <li>• MODULE PORTE-ÉTIQUETTES 1 FENÊTRE</li> </ul>	ETP-000	CTP-000
<a href="#">MTG-000</a>		<ul style="list-style-type: none"> <li>• MODULE PORTE-ÉTIQUETTES 2 FENÊTRES</li> </ul>	2 X ETP-000	CTG-000
<a href="#">FRA-002</a>		<ul style="list-style-type: none"> <li>• CHASSIS 2 FENÊTRES</li> </ul>	-	-
<a href="#">FRA-003</a>		<ul style="list-style-type: none"> <li>• CHASSIS 3 FENÊTRES</li> </ul>	-	-
<a href="#">FRA-004</a>		<ul style="list-style-type: none"> <li>• CHASSIS 4 FENÊTRES</li> </ul>	-	-
<a href="#">FRA-005</a>		<ul style="list-style-type: none"> <li>• CHASSIS 5 FENÊTRES</li> </ul>	-	-
<a href="#">FRA-006</a>		<ul style="list-style-type: none"> <li>• CHASSIS 6 FENÊTRES</li> </ul>	-	-
<a href="#">FRA-007</a>		<ul style="list-style-type: none"> <li>• CHASSIS 7 FENÊTRES</li> </ul>	-	-
<a href="#">FRA-008</a>		<ul style="list-style-type: none"> <li>• CHASSIS 8 FENÊTRES</li> </ul>	-	-
<a href="#">FRA-009</a>		<ul style="list-style-type: none"> <li>• CHASSIS 9 FENÊTRES</li> </ul>	-	-
<a href="#">FRA-010</a>		<ul style="list-style-type: none"> <li>• CHASSIS 10 FENÊTRES</li> </ul>	-	-

**NOTE:** Pour plus d'informations sur chaque module, cliquez sur le modèle souhaité.

## SYSTÈME À 2 FILS AVEC BOUTONS POUSSOIRS TACTILES

### DESCRIPTION

Système qui permet de réaliser de petites à moyennes taille installations dans :

- Les bâtiments avec un ou plusieurs points d'accès.
  - Bâtiments jusqu'à 72 logements (max. 18 modules EPP-xxx).
  - Jusqu'à 6 points d'entrée ou d'accès.
- Les îlots de maisons qui contiennent plusieurs bâtiments.
  - Îlots de maisons contenant jusqu'à 16 bâtiments (avec plaque d'entrée avec boutons-poussoirs).
  - Jusqu'à 6 points d'entrée ou d'accès externes à l'îlot.
  - Jusqu'à 6 points d'entrée ou d'accès par bâtiment.
  - Nombre maximum de logements dans l'îlot : 72.
- Jusqu'à 6 appareils (moniteurs/téléphones) par logement.
- Connexion à 2 fils, sans polarité de connexion, aussi bien entre les plaques qu'aux appareils (moniteurs/téléphones) qui sont dans les logements.
- Tous les moniteurs/téléphones de chaque bâtiment sont programmés depuis la plaque d'entrée principale du bâtiment.
- Secret de conversation.
- Fonction d'auto-allumage avec la plaque principale (depuis le téléphone) ou en boucle (depuis le moniteur).
- Appel électronique. La tonalité d'appel dans le logement varie selon la provenance de l'appel (plaque d'entrée du bâtiment : plaque principale, plaque secondaire ; point d'accès externe à l'îlot).

### RECOMMANDATIONS POUR LE NETTOYAGE DE LA PLAQUE DE RUE

N'utilisez pas de produits agressifs qui pourraient laisser des traces ou endommager les différents matériaux qui composent cette plaque de rue. Utilisez uniquement un chiffon en microfibre doux et humidifié à l'eau.

Le mode nettoyage bloque les appels pendant 30 secondes, vous permettant de nettoyer la surface ou de manipuler la plaque pendant ce temps sans risque de faire des appels indésirables. Pour activer le mode nettoyage, maintenez enfoncés les 2 boutons d'un même module de boutons jusqu'à ce que le voyant rouge de l'icône "système occupé"  s'allume.

### FONCTIONNEMENT

Il y a deux états de fonctionnement : système en veille et système actif.

#### 1.- SYSTÈME EN VEILLE

Par défaut, les téléphones/moniteurs sont inactifs, de sorte que les fonctions de communication avec la plaque d'entrée et d'ouverture de porte soient inhibées (sur les téléphones/moniteurs avec un combiné, en décrochant le combiné vous entendra une tonalité continue). Les plaques d'entrée sont en veille, avec le système audio inhibé en attendant que quelqu'un fasse un appel ou qu'un téléphone active le système d'autoallumage.

## 2.- SYSTÈME ACTIF

Le système passe de l'état de veille à l'état actif lorsque le téléphone/moniteur d'un logement reçoit un appel depuis une plaque d'entrée ou lorsque la fonction d'autoallumage est activée depuis un des téléphones/moniteurs.

### Fonction d'autoallumage

Avec cette fonction, vous pourrez établir la communication avec la plaque d'entrée principale du bâtiment ; de même vous pourrez ouvrir la porte de la rue.

- Sur les téléphones/moniteurs avec un combiné, vous devrez décrocher le combiné et appuyer sur le bouton d'auto-allumage du téléphone/du moniteur.
- Sur les moniteurs mains libres, vous devrez appuyer sur le bouton d'auto-allumage puis sur le bouton de communication.

Durée d'auto-allumage: 60 secondes, ou jusqu'à ce qu'on raccroche le combiné ou qu'on passe un appel depuis la plaque d'entrée.

Si vous avez un moniteur, vous pourrez également voir l'image captée par la caméra. Appuyer à plusieurs reprises sur le bouton d'auto-allumage activera cette fonction dans chacune des plaques d'entrée de l'installation. Voir "fonction d'auto-allumage en boucle".

### Réception d'un appel

Seuls les téléphones/moniteurs associés à un bouton-poussoir recevront l'appel. Confirmation de l'appel sur la plaque d'entrée. Sur les téléphones/moniteurs avec un combiné, si le combiné d'un autre téléphone/moniteur est décroché, on entendra des tonalités intermittentes. Si le combiné du téléphone/moniteur est déjà décroché, ou si aucun téléphone/moniteur n'est associé à ce bouton-poussoir, la plaque émettra des tonalités intermittentes. Temps pour répondre : 30 secondes. Temps de conversation maximum : 60 secondes. Prolongation du temps de conversation: + 60 secondes.

### Installations avec plusieurs accès

La plaque d'entrée depuis laquelle on a fait l'appel reste active. Les plaques installées aux autres accès sont inhibées et on ne peut pas s'en servir pour appeler les logements. La lumière rouge de l'icône "système occupé"  de ces plaques clignotera pendant les temps de réponse et de conversation, signalant ainsi au visiteur qu'une autre plaque de l'immeuble est activée.

### Installations avec îlot

La plaque d'entrée depuis laquelle on a fait l'appel reste active. Les plaques des autres bâtiments seront au repos, dans l'attente d'un nouvel appel. Si l'appel est réalisé de l'accès extérieur, la plaque de rue du bâtiment où se trouve le téléphone/moniteur est désactivée (bloquée). La lumière rouge de l'icône "système occupé"  de cette plaque clignotera pendant les temps de réponse et de conversation, signalant ainsi au visiteur qu'une autre plaque est activée.

## FONCTION D'AUTOALLUMAGE EN BOUCLE

Le système d'autoallumage permet d'activer sur l'écran les fonctions de visualisation de l'image, de communication avec la plaque de rue et d'ouverture de gâche, sans avoir reçu d'appel.

Dans des installations avec plusieurs accès cette fonction peut être activée de manière séquentielle dans les différentes plaques de rue de l'installation (autoallumage en boucle), en appuyant de manière séquentielle sur le bouton d'autoallumage.

Dans ce cas, (Voir l'image ci-dessous) en appuyant sur le bouton d'autoallumage la plaque de rue principale (P) s'activera en premier et si le bouton reste appuyé, chacune des plaques de rue secondaire du bâtiment ensuite (S1, S2, S3, S4, S5), à la fin la plaque principale s'activera de nouveau. Dans les îlots de maisons, et avant de retourner à la plaque principale, la plaque externe définie comme plaque principale (EP) sera activée, et ensuite chacune des plaques externes sera définie comme secondaire (ESI, ES2, ES3, ES4, ES5).

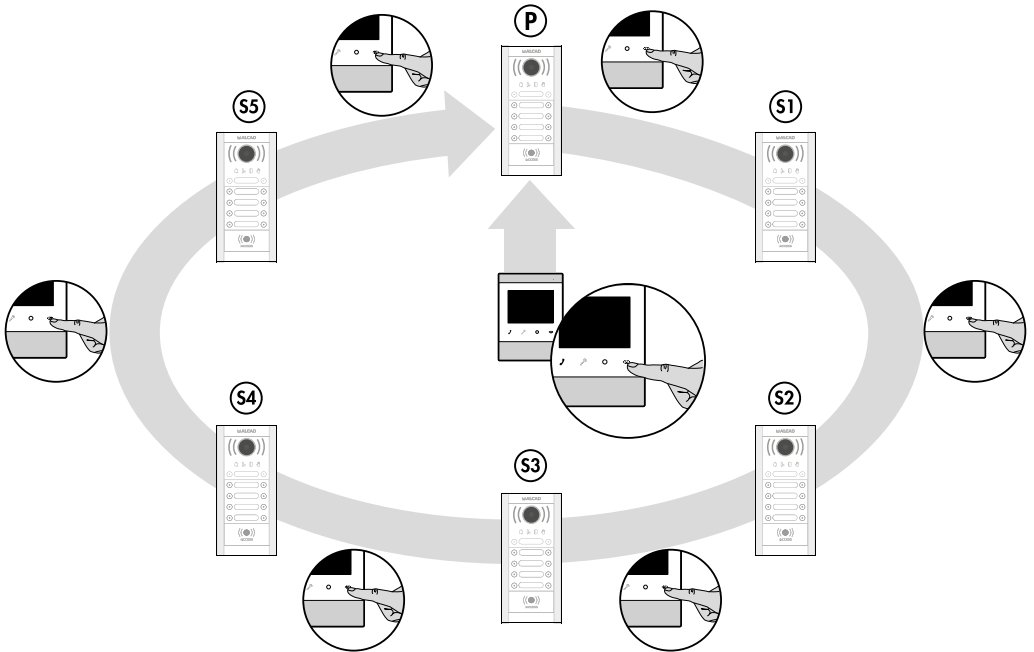

## GÉNÉRALITÉS DE L'INSTALLATION

### CÂBLAGE

Pour des performances optimales et une plus grande portée, l'utilisation du câble de référence Alcad, CAB-307 ou CAB-357 est recommandée.

Certains des câbles pris en charge par le système 2-FILS sont :

- Gaine à 2 fils.
- UTP.
- 4 + N installations (remplacement).
- Gaine à plusieurs fils.
- Câble parallèle.

Sections de câble recommandées : De 0,22 mm<sup>2</sup> à 1,5 mm<sup>2</sup>. Vous trouverez des tableaux qui mettent en relation le type de câble avec la distance maximale et le nombre maximal de maisons prises en charge plus loin dans ce manuel.

Évitez les éléments suivants :

- Fils seuls (câble électrique unipolaire).
- Conducteurs avec des longueurs ou des itinéraires différents.
- Réunir les fils pour obtenir une plus grande section.
- Changer le type de câble ou de section tout au long de l'installation.

Et rappelez-vous qu'un câble de section plus importante ne garantit pas de meilleures performances du système 2 FILS.

### DISTANCES MAXIMALES SELON LE TYPE D'INSTALLATION

En ce qui concerne les distances, le nombre d'appareils, ou les types de câble différent de ceux indiqués dans les tableaux, des éléments complémentaires peuvent être nécessaires, tels que des régénérateurs de tension de bus ou des amplificateurs de signaux. Veuillez consulter le fabricant.

**INSTALLATION STANDARD**

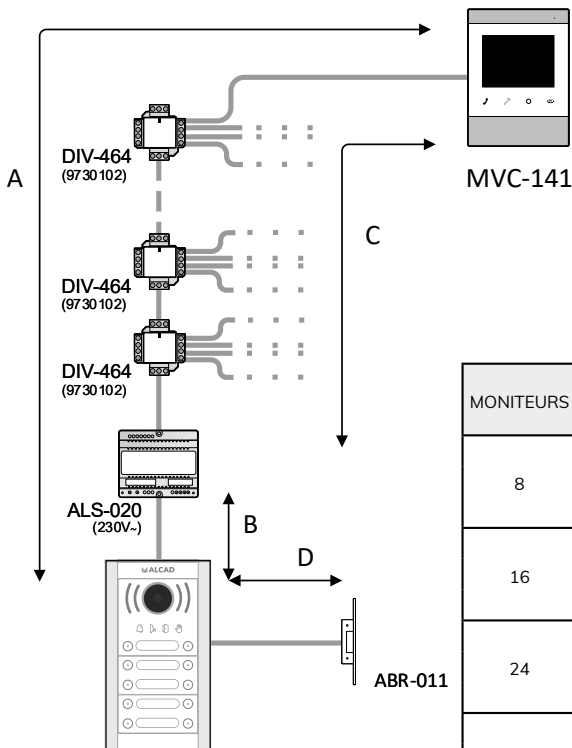

Type de câble, nombre total de moniteurs et distances maximales

MONITEURS	TYPE DE CABLE				
	CAB-307 1 mm <sup>2</sup> AWG: 17	TCA-100 UTP CAT 6E	CAB-007 1 mm <sup>2</sup> AWG: 17	CAB-004 0.5 mm <sup>2</sup> AWG: 20	0.25 mm <sup>2</sup> AWG: 22
8	A: 150m	A: 80m	A: 80m	A: 80m	A: 80m
	B: 150m	B: 40m	B: 80m	B: 80m	B: 40m
	C: 150m	C: 40m	C: 80m	C: 80m	C: 40m
16	A: 150m	A: 70m	A: 80m	A: 80m	A: 70m
	B: 150m	B: 40m	B: 80m	B: 80m	B: 40m
	C: 130m	C: 30m	C: 80m	C: 60m	C: 30m
24	A: 150m	a: 60m	A: 80m	A: 80m	A: 60m
	B: 150m	B: 30m	B: 80m	B: 80m	B: 40m
	C: 100m	C: 30m	C: 80m	C: 50m	C: 20m
32	A: 140m	A: 50m	A: 80m	A: 80m	A: 60m
	B: 140m	B: 30m	B: 80m	B: 80m	B: 40m
	C: 80m	C: 20m	C: 80m	C: 40m	C: 20m

LEGENDE	
A	Distance entre la plaque et le moniteur le plus éloigné
B	Distance entre la plaque et l'interface d'alimentation
C	Distance entre l'interface d'alimentation et le moniteur le plus éloigné
D	Distance entre plaque d'entrée et gâche

GACHE	TYPE DE CABLE		
	CAB-307 1 mm <sup>2</sup> AWG: 17	CAB-007 1 mm <sup>2</sup> AWG: 17	CAB-004 0.5 mm <sup>2</sup> AWG: 20
	D: 25m	D: 25m	D: 25m

INSTALLATION AVEC 2 ACCÈS

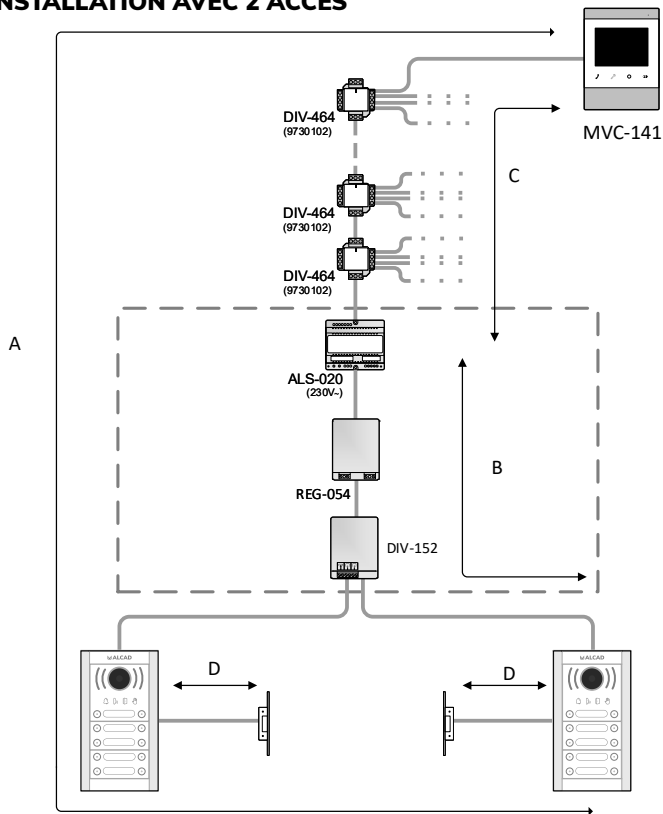

Type de câble, nombre total de moniteurs et distances maximales

MONITEURS	CABLE TYPE				
	CAB-307 1 mm <sup>2</sup> AWG: 17	TCA-100 UTP CAT 6E	CAB-007 1 mm <sup>2</sup> AWG: 17	CAB-004 0.5 mm <sup>2</sup> AWG: 20	0.25 mm <sup>2</sup> AWG: 22
8	A: 260m B: 190m C: 190m	A: 80m B: 40m C: 40m	A: 160m B: 160m C: 160m	A: 160m B: 90m C: 90m	A: 90m B: 40m C: 50m
16	A: 260m B: 180m C: 130m	A: 70m B: 40m C: 30m	A: 160m B: 160m C: 130m	A: 150m B: 90m C: 60m	A: 70m B: 40m C: 30m
24	A: 260m B: 170m C: 100m	A: 60m B: 30m C: 30m	A: 160m B: 160m C: 100m	A: 130m B: 80m C: 50m	A: 60m B: 40m C: 20m
32	A: 250m B: 170m C: 80m	A: 50m B: 30m C: 20m	A: 160m B: 160m C: 80m	A: 120m B: 80m C: 40m	A: 60m B: 40m C: 20m

LEGENDE	
A	Distance entre la plaque et le moniteur le plus éloigné
B	Distance entre la plaque et l'interface d'alimentation
C	Distance entre l'interface d'alimentation et le moniteur le plus éloigné
D	Distance entre plaque d'entrée et gâche

GACHE	TYPE DE CABLE		
	CAB-307 1 mm <sup>2</sup> AWG: 17	CAB-007 1 mm <sup>2</sup> AWG: 17	CAB-004 0.5 mm <sup>2</sup> AWG: 20
	D: 25m	D: 25m	D: 25m

**INSTALLATION AVEC 4 MONTANTS**

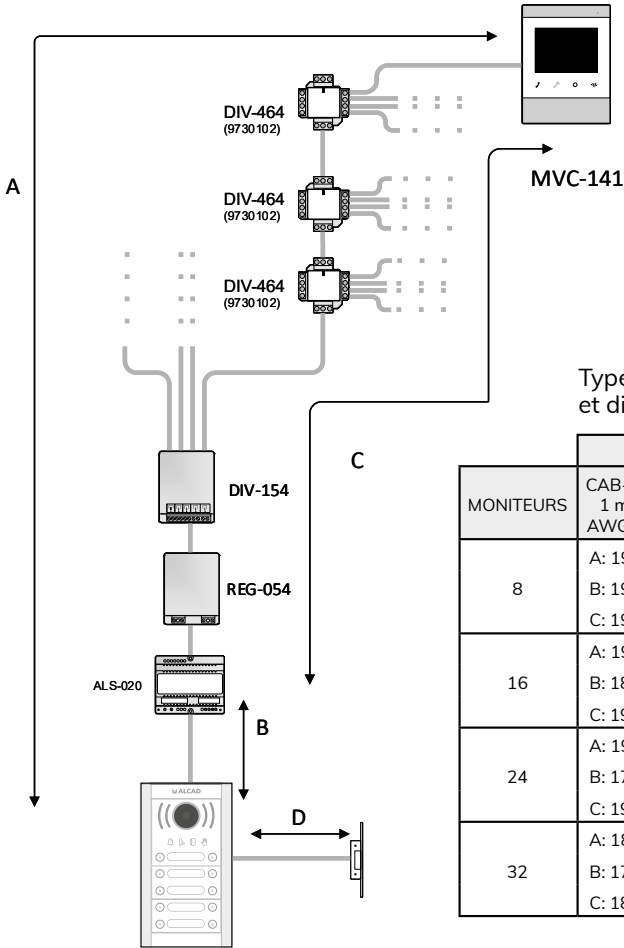

Type de câble, nombre total de moniteurs et distances maximales

MONITEURS	TYPE DE CÂBLE				
	CAB-307 1 mm <sup>2</sup> AWG: 17	TCA-100 UTP CAT 6E	CAB-007 1 mm <sup>2</sup> AWG: 17	CAB-004 0.5 mm <sup>2</sup> AWG: 20	0.25 mm <sup>2</sup> AWG: 22
8	A: 190m	A: 110m	A: 130m	A: 130m	A: 120m
	B: 190m	B: 40m	B: 130m	B: 90m	B: 40m
	C: 190m	C: 70m	C: 130m	C: 130m	C: 80m
16	A: 190m	A: 100m	A: 130m	A: 130m	A: 110m
	B: 180m	B: 40m	B: 130m	B: 90m	B: 40m
	C: 190m	C: 60m	C: 130m	C: 130m	C: 70m
24	A: 190m	A: 90m	A: 130m	A: 130m	A: 100m
	B: 170m	B: 30m	B: 130m	B: 80m	B: 40m
	C: 190m	C: 60m	C: 130m	C: 110m	C: 60m
32	A: 180m	A: 80m	A: 130m	A: 130m	A: 90m
	B: 170m	B: 30m	B: 130m	B: 80m	B: 40m
	C: 180m	C: 50m	C: 130m	C: 90m	C: 50m

LEGENDE	
A	Distance entre la plaque et le moniteur le plus éloigné
B	Distance entre la plaque et l'interface d'alimentation
C	Distance entre l'interface d'alimentation et le moniteur le plus éloigné
D	Distance entre plaque d'entrée et gâche

GACHE	TYPE DE CÂBLE		
	CAB-307 1 mm <sup>2</sup> AWG: 17	CAB-007 1 mm <sup>2</sup> AWG: 17	CAB-004 0.5 mm <sup>2</sup> AWG: 20
	D: 25m	D: 25m	D: 25m

ÎLOT: 1 ACCÈS EXTÉRIEUR ET 4 BÂTIMENTS

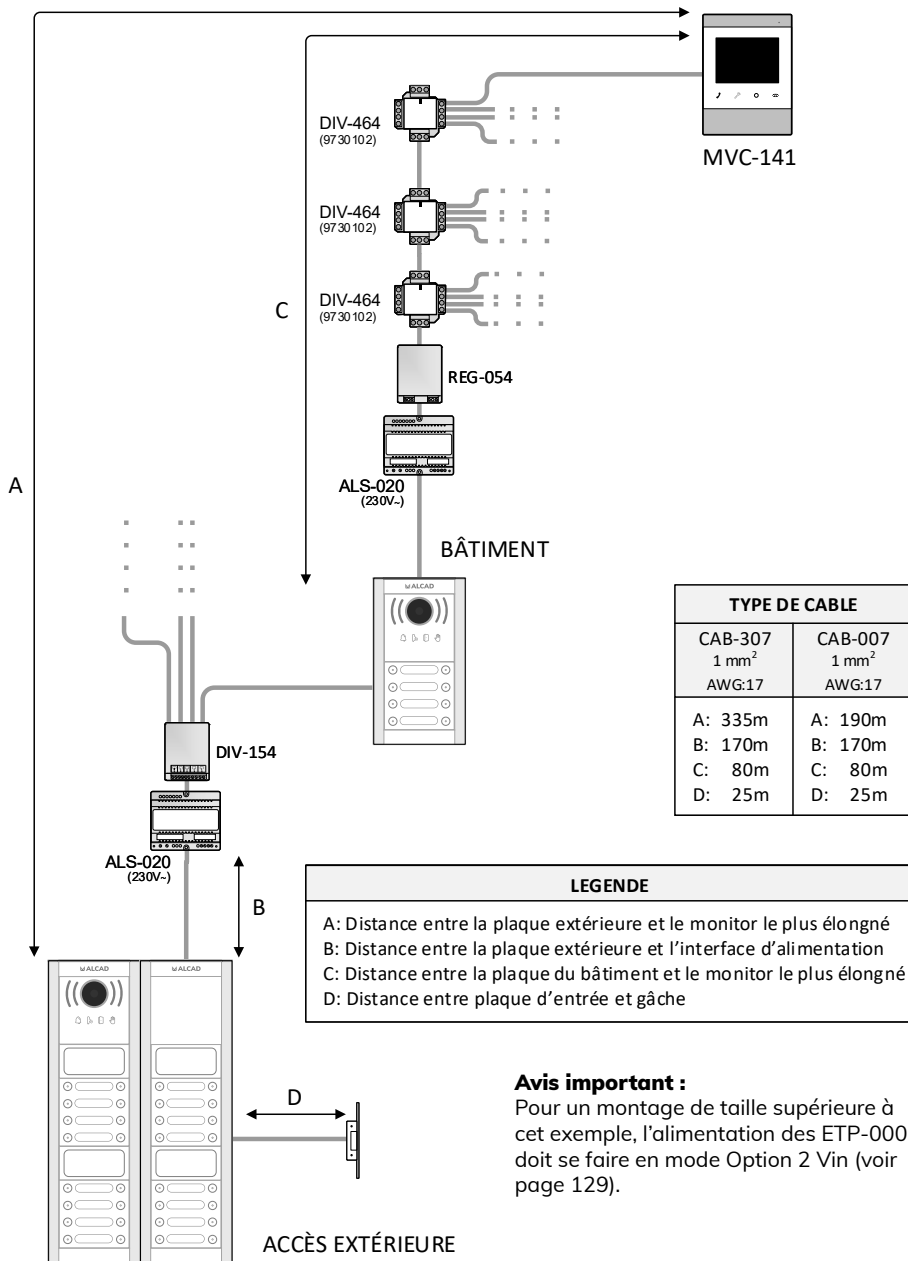

**Avis important :**

Pour un montage de taille supérieure à cet exemple, l'alimentation des ETP-000 doit se faire en mode Option 2 Vin (voir page 129).

SCHÉMAS

**INSTALLATION DE BASE**

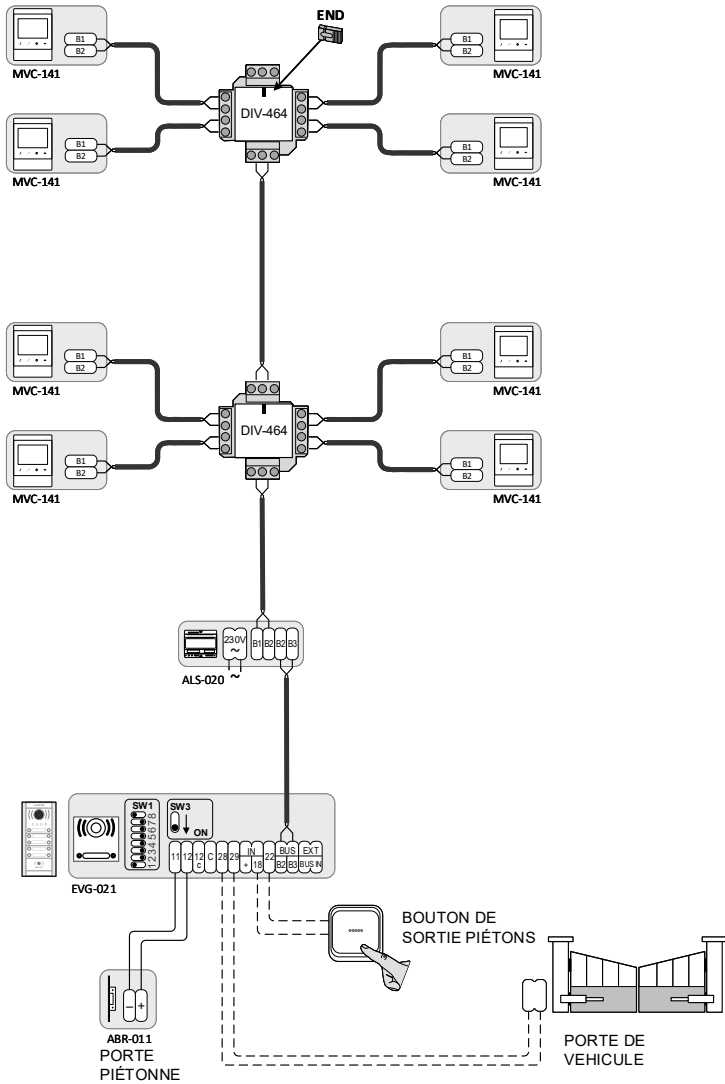

Voir "INSTRUCTIONS DE CONFIGURATION DES PARAMETRES D'INSTALLATION" page 115.

## INSTALLATION AVEC 2 ACCÈS

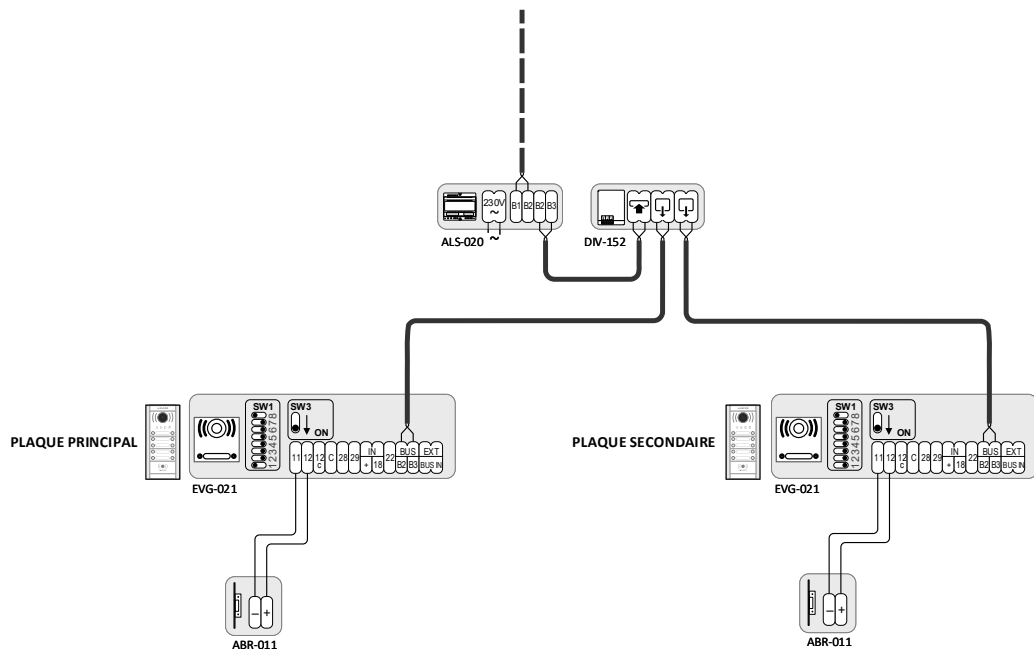

## OBSERVATIONS

**Configuration de les plaques d'entrée**

Voir "INSTRUCTIONS DE CONFIGURATION DES PARAMETRES D'INSTALLATION" page 115.

**Programmation du téléphones/moniteurs de chaque logement**

Le téléphone/moniteur de chaque logement est programmé depuis la plaque de rue configurée comme principale. Voir la notice du téléphone/moniteur.

ÎLOT : 1 ACCÈS EXTÉRIEUR ET 4 BÂTIMENTS

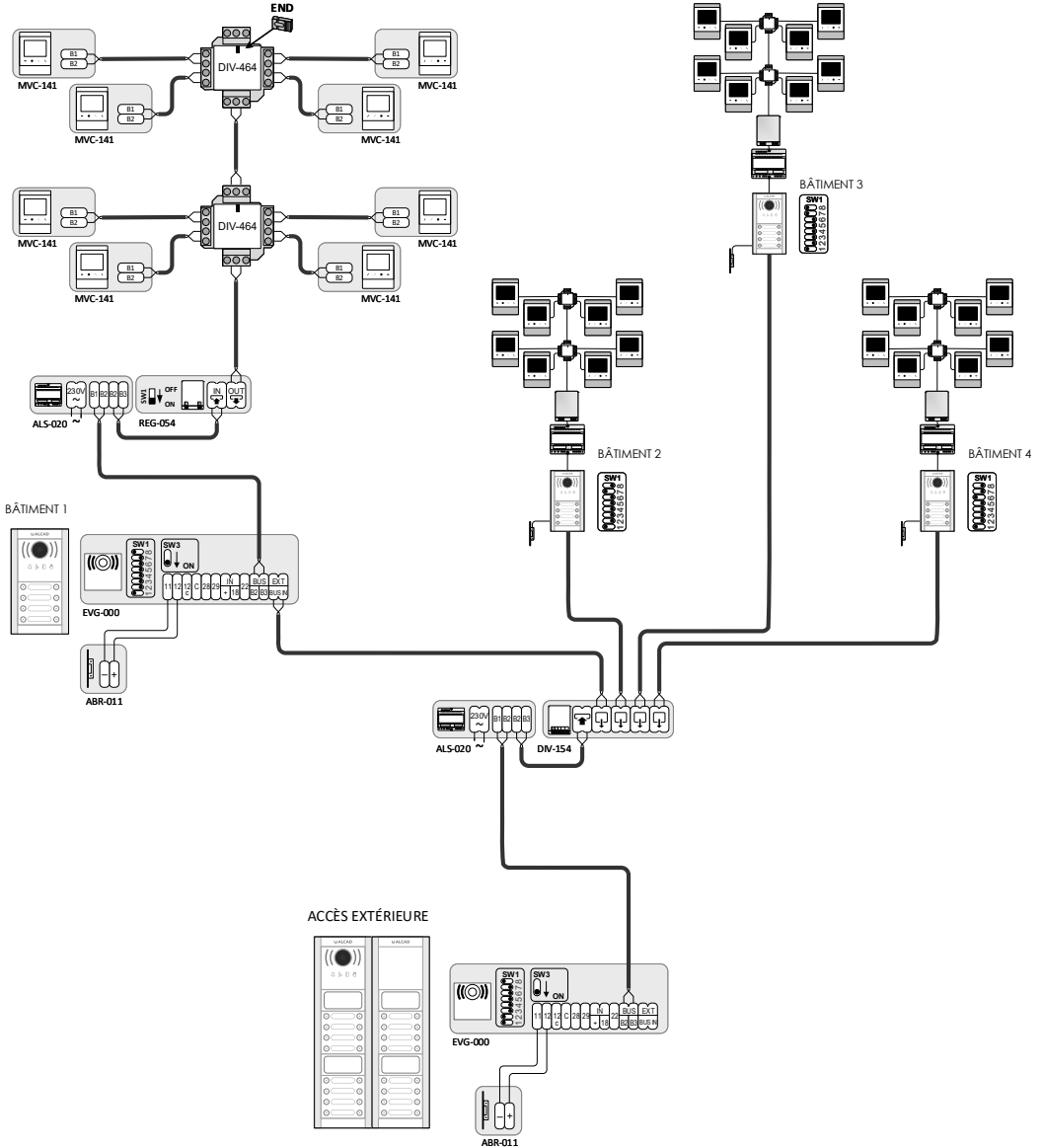

**OBSERVATIONS**

**Configuration de les plaques d'entrée**

Voir "INSTRUCTIONS DE CONFIGURATION DES PARAMETRES D'INSTALLATION" page 115.

**Programmation du téléphones/moniteurs de chaque logement**

Le téléphone/moniteur de chaque logement est programmé depuis la plaque de rue configurée comme principale. Voir la notice du téléphone/moniteur.

## EXTENSION DES INSTALLATIONS

### GÂCHE

#### GÂCHE STANDARD

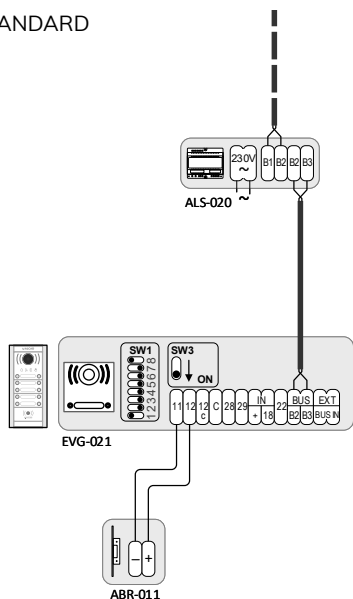

#### GÂCHE INVERSE

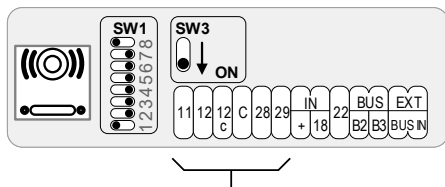
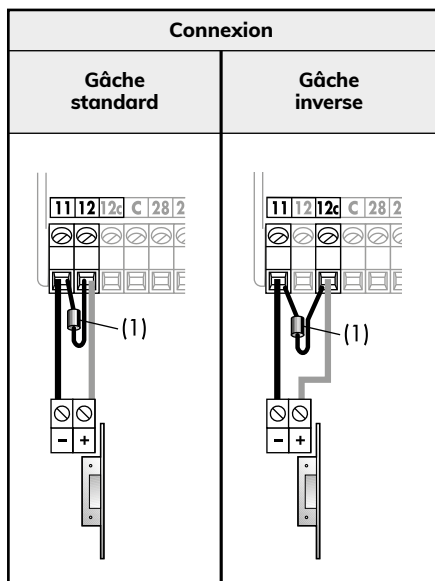
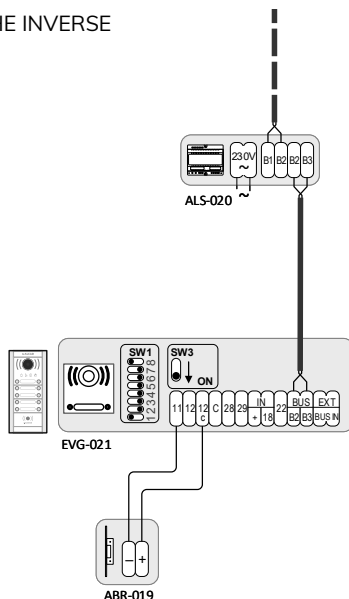

(1) **Élément de protection** : Placez-le sur les bornes du groupe phonique à l'endroit où vous comptez connecter la gâche.

GÂCHE HAUTE CONSOMMATION

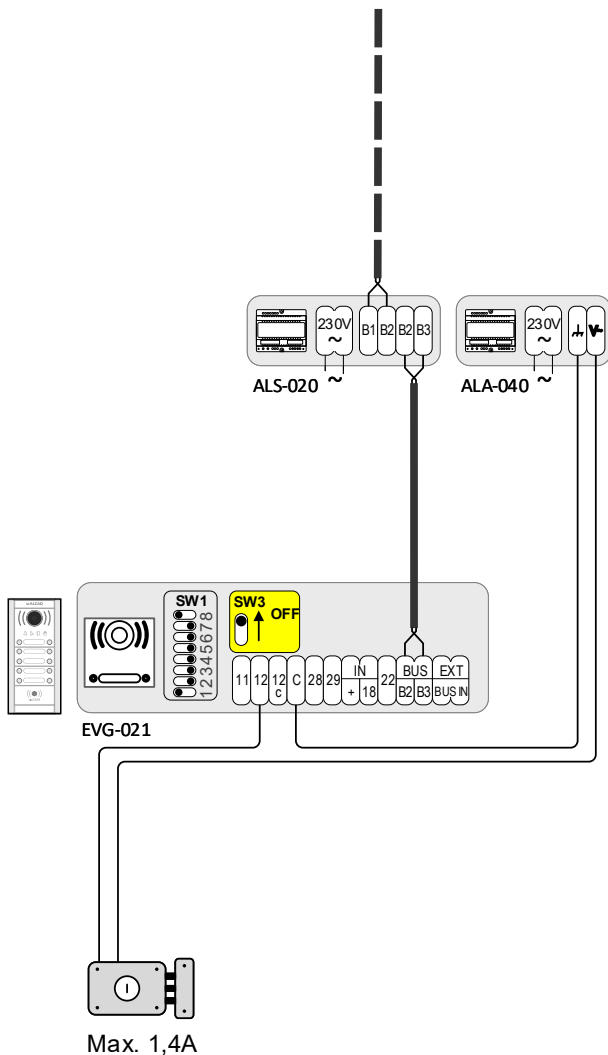

**INSTALLATION DOUBLE PORTE PIÉTONNE**

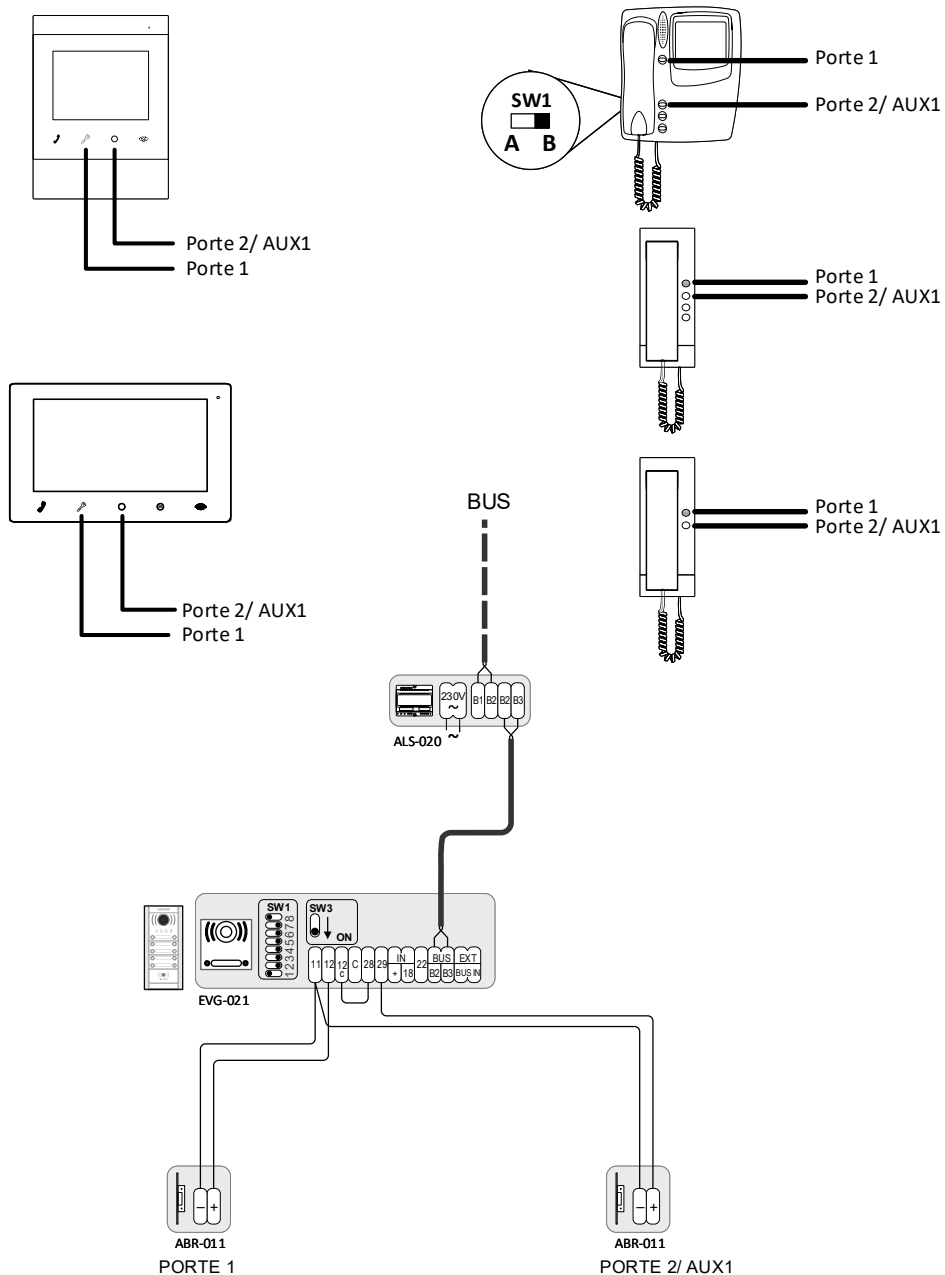

## ACTIVATION DE L'INTERRUPTEUR DE L'ESCALIER PAR LE BOUTON-POUSOIR AUX1 DU TÉLÉPHONE/MONITEUR

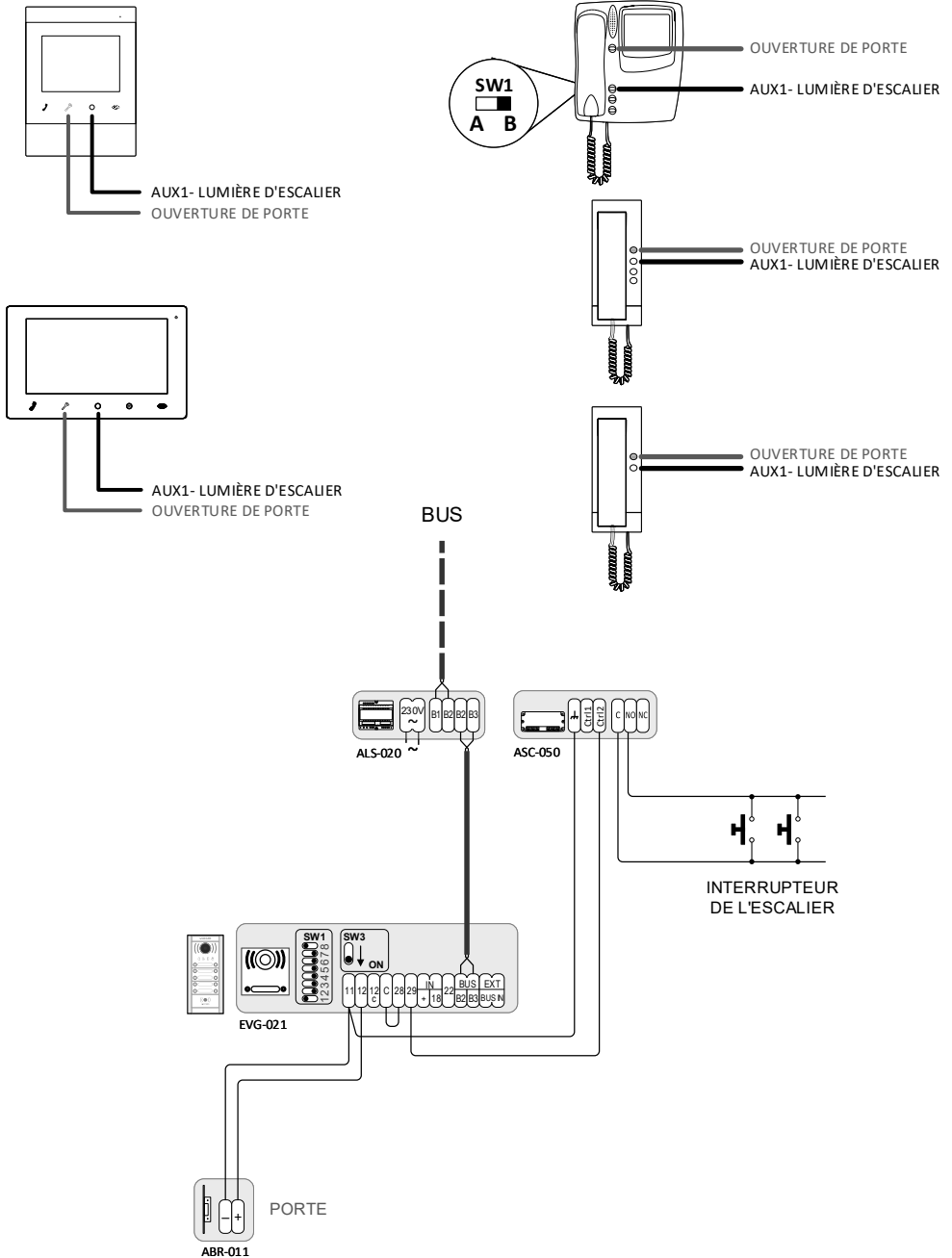

**INSTRUCTIONS DE MONTAGE DE LA PLAQUE DE RUE ET CONNEXION DES MODULES**

## INSTRUCTIONS DE MONTAGE ET CONNEXION DES MODULES

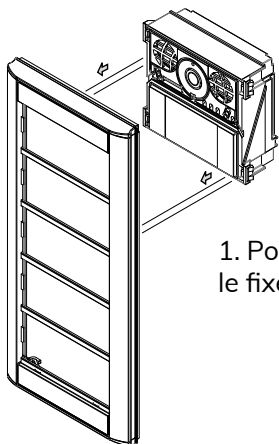

1. Positionnez le module principal et appuyez pour le fixer au châssis.

2. Retirez le connecteur de fin de ligne et branchez le microphone.

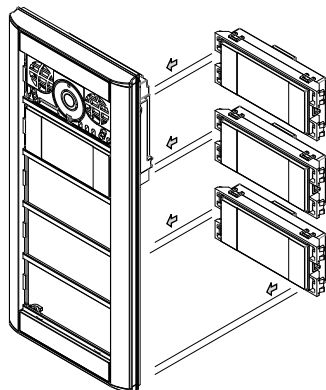
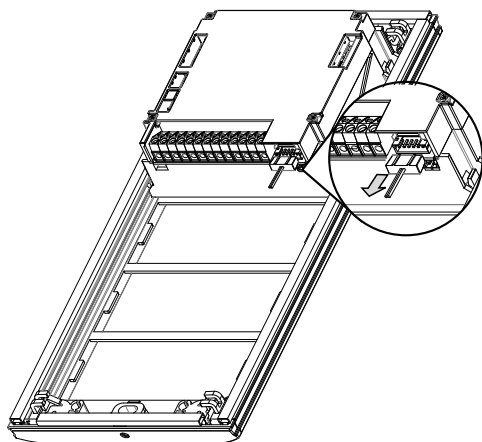
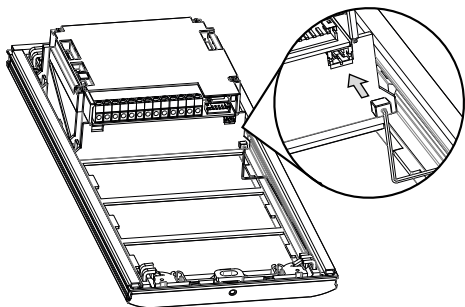

3. Fixez le reste des modules.

4. Comment retirer les différents modules.

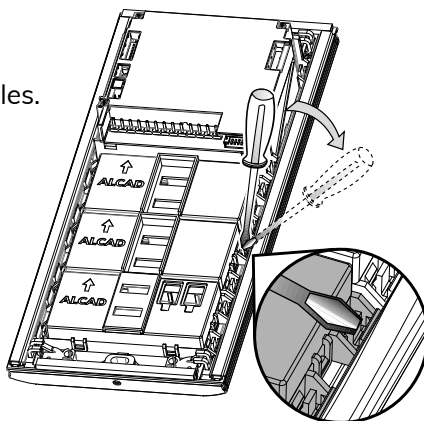

5. Faites les connexions entre les modules.

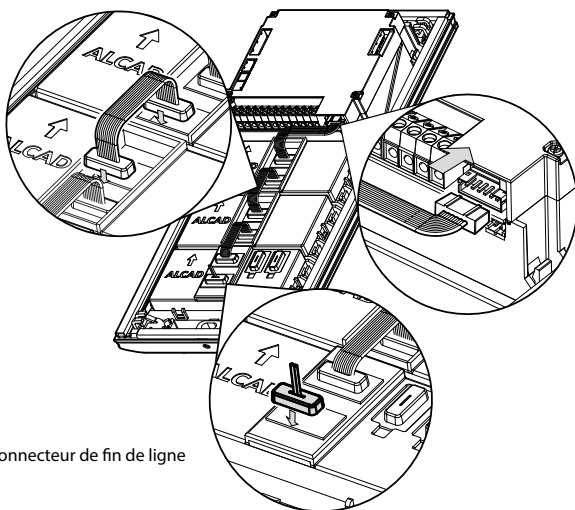

Introduisez le connecteur de fin de ligne

6. Introduisez les étiquettes d'identification des boutons poussoirs et des porte-étiquettes.

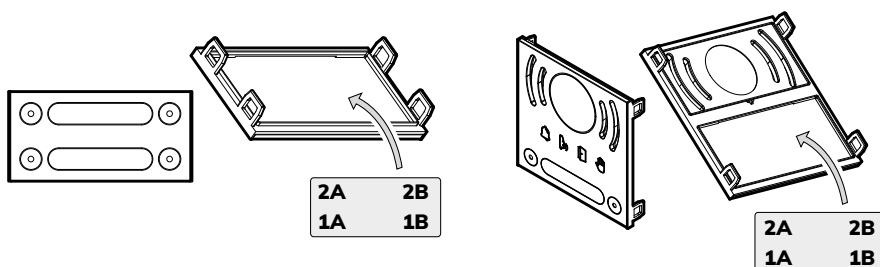

7. Positionnez les vitres frontales et appuyez pour les fixer.

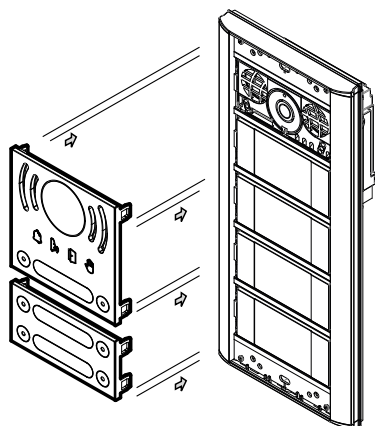

8. Comment retirer les vitres frontales avec l'outil HST-002.

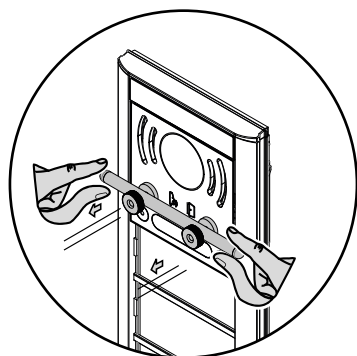

HST-002

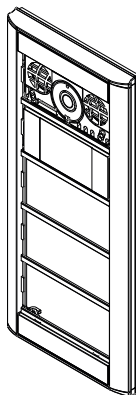
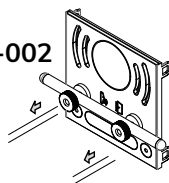

**REMARQUE :** Utilisez les deux mains pour retirer la vitre avant : maintenez l'outil de retrait avec votre pouce et votre index et tirez doucement tout en posant vos mains sur le mur pour mieux contrôler le mouvement. Pour l'extraction de la vitre frontale de 2 fenêtres il est préférable de fixer l'outil en partie basse de la vitre.

**HST-002**

OUTIL POUR RETIRER PANNEAUX AVANT

## INSTRUCTIONS D'INSTALLATION ET DE RÉGLAGE

### INSTRUCTIONS D'INSTALLATION

1. Extraction frontal - Accès aux vis de fixation.

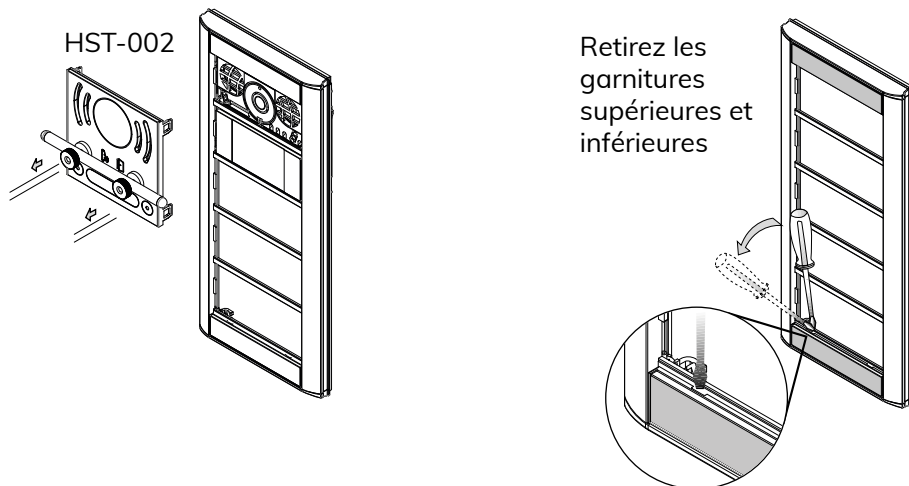

2. Fixez la plaque sur les charnières du boîtier encastrable.

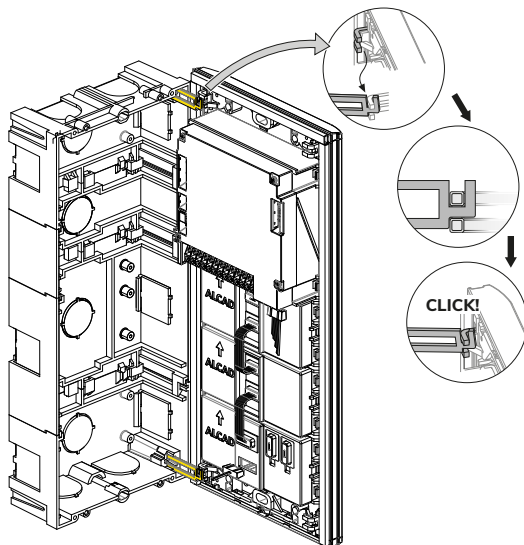

3. Réalisez les connexions électriques. Voir les schémas de câblage (pages 101 ~ 107).

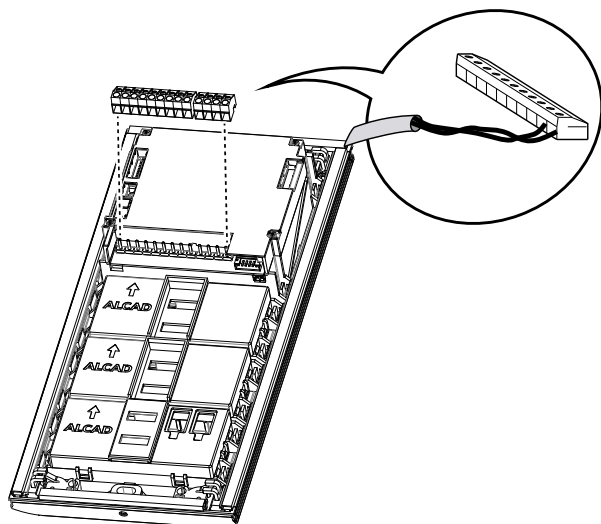

4. Une fois les branchements terminés, configurez les plaques d'entrée. Voir configuration du switch arrière SW1, page 115.

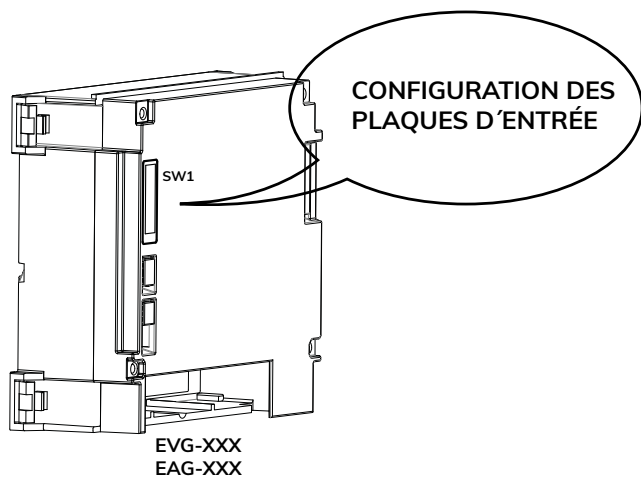

5. Programmez les moniteurs/téléphones à partir de la plaque d'entrée principale du bâtiment :

### Étapes de programmation

1. Mettez l'interrupteur PROG sur la position OFF ; Repositionnez l'interrupteur sur ON.
2. Appuyer sur le bouton d'ouverture de porte  . L'audio sera activé entre la plaque principale et le moniteur.
3. À partir de la plaque de rue principale, réalisez l'appel à l'appartement, là où le support de connexions à programmer est installé. La plaque émettra un signal sonore de validation, Le support de connexions a été programé avec succès.

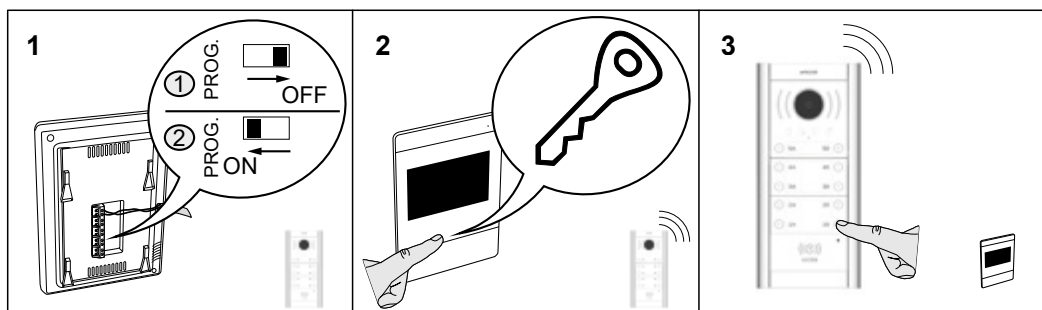

**Remarque:** Une fois que le moniteur est programmé, assurez-vous que l'interrupteur PROG est sur la position ON.

**Remarque:** Temps maximal 1 minute entre les points 1,2 et 3. Si vous excédez le temps maximal il faudra de nouveau programmer à partir du point 1.

**Remarque:** Pour un autre type de moniteur/téléphone, consulter le manuel correspondant.

6. Réglages de configuration du plaque, voir page 126.

7. Fixez la plaque au boîtier encastrable.

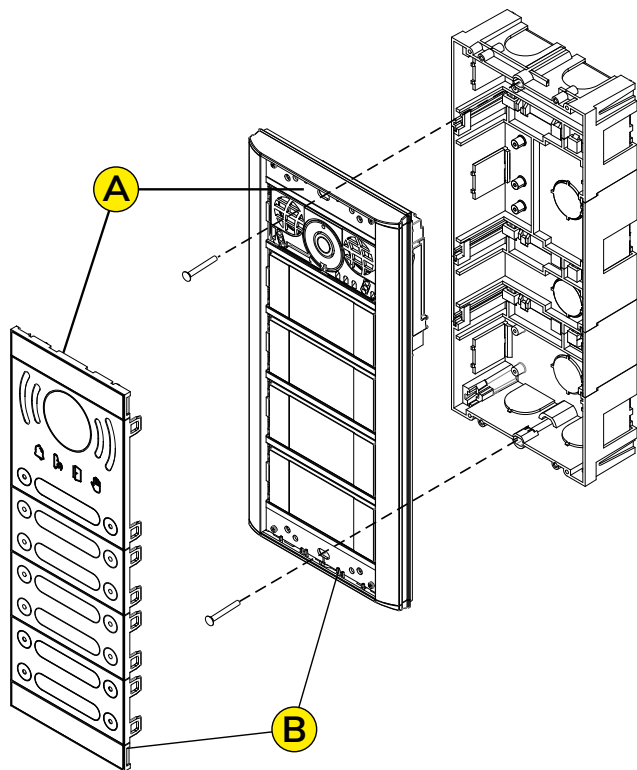

8. Assignez les boutons-poussoirs de la plaque externe à chacun des bâtiments intérieurs. Voir **ATTRIBUTION DES BOUTONS-POUSOIRS À CHAQUE BÂTIMENT** (uniquement pour des plaques extérieures), page 118.









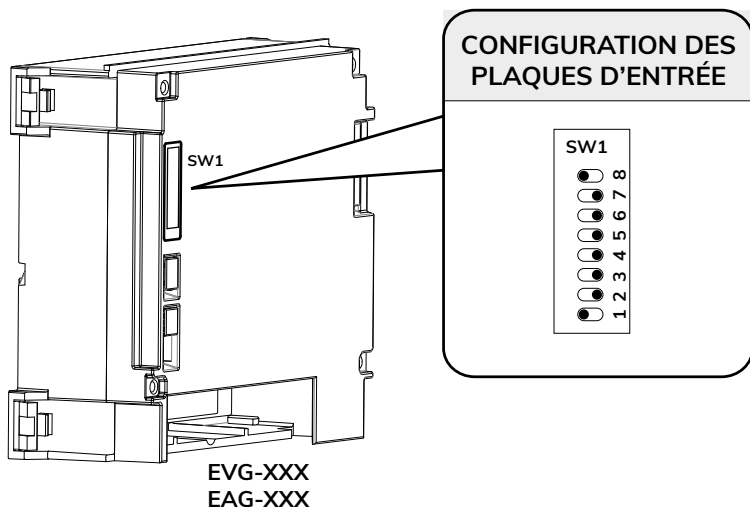

## INSTRUCTIONS DE CONFIGURATION DES PARAMETRES D'INSTALLATION

### TYPE DE PLAQUE EXTÉRIEUR, PRINCIPALE OU SECONDAIRE - CONTROL SW1

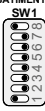
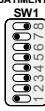
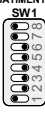
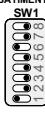
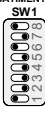
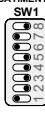
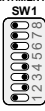
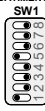
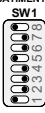
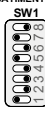
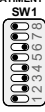
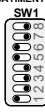
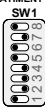
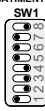
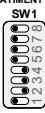
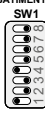
Configurer chaque platine de rue à l'aide de la commande SW1 au dos du module principal :

- Assignez un numéro d'identification différent à chaque bâtiment, en commençant par le numéro 1. Dans le cas de plusieurs entrées intérieures, assigner un numéro différent à chacun des panneaux intérieurs du reste des entrées, en commençant par le numéro 1 (Entrées intérieures - Panneaux secondaires).
- Configurez la plaque d'entrée d'accès extérieur comme principale. Dans le cas de plusieurs entrées extérieures, assigner un numéro différent à chacun des panneaux extérieurs du reste des entrées, en commençant par le numéro 1 (Accès extérieur - Panneaux secondaires).

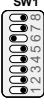

ACCÈS EXTÉRIEUR		BÂTIMENTS ENTRÉES INTÉRIEURES		
	SECONDARIES	PRINCIPALES	SECONDARIES	
		<p>SECONDAIRE 1</p>  <p>SECONDAIRE 2</p>  <p>SECONDAIRE 3</p>  <p>SECONDAIRE 4</p>  <p>SECONDAIRE 5</p> 	<p>BÂTIMENT 1</p>  <p>BÂTIMENT 2</p>  <p>BÂTIMENT 3</p>  <p>BÂTIMENT 4</p>  <p>BÂTIMENT 5</p>  <p>BÂTIMENT 6</p>  <p>BÂTIMENT 7</p>  <p>BÂTIMENT 8</p>  <p>BÂTIMENT 9</p>  <p>BÂTIMENT 10</p>  <p>BÂTIMENT 11</p>  <p>BÂTIMENT 12</p>  <p>BÂTIMENT 13</p>  <p>BÂTIMENT 14</p>  <p>BÂTIMENT 15</p>  <p>BÂTIMENT 16</p> 	<p>SECONDAIRE 1</p>  <p>SECONDAIRE 2</p>  <p>SECONDAIRE 3</p>  <p>SECONDAIRE 4</p>  <p>SECONDAIRE 5</p> 
<p>PRINCIPALE</p> 				

## ASSIGNATION DIRECTE D'UN BOUTON-POUSOIR (PLAQUES INTÉRIEURS SEULEMENT)

### 1. Description

Dans certains cas, il peut être nécessaire que plusieurs boutons d'appel permettent d'appeler le même appartement, soit parce que l'appartement occupe plus d'un étage ou d'une entrée, soit parce que deux appartements indépendants appartiennent au même propriétaire et que l'utilisateur souhaite que l'appel ne soit reçu que sur l'un d'eux. Pour cela, le système doit savoir quels boutons doivent être redirigés vers le même moniteur.

L'affectation des boutons doit être effectuée directement depuis la plaque de rue. Cette correspondance est stockée dans la mémoire non volatile du module.

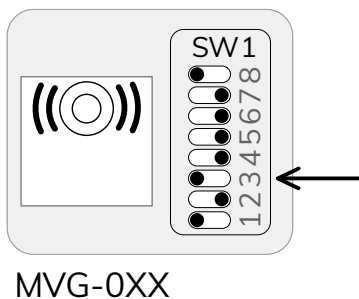

#### Avis important:

Si le module est remplacé, n'oubliez pas de refaire l'affectation des boutons. Pensez également à vérifier l'installation.

**Remarque :** cette configuration est disponible uniquement à partir de la version 5 des modules MVG-0XX. Pour identifier la version de votre module, reportez-vous à la page 133.

Dans cet exemple, la procédure décrit comment configurer le système pour que l'appui sur le bouton n° 7 génère un appel vers l'appartement n° 4..

### 2. Étapes de configuration

- **Activer le mode programmation**  
Positionnez l'interrupteur 3 du SW1 sur ON.
- **Sélectionner l'appartement de destination**  
Appuyez trois fois (x3) sur le bouton correspondant à l'appartement souhaité (dans cet exemple, l'appartement n° 4). Le système indiquera l'entrée dans ce mode par une séquence de bips.
- **Sélectionner le bouton à remapper**  
Appuyez sur le bouton que vous souhaitez rediriger (dans cet exemple, le bouton n° 7).  
\* **Remarque :** il est possible d'assigner plusieurs boutons si nécessaire (maximum 5).
- **Confirmer la fin de la programmation**  
Appuyez une fois (x1) sur le bouton de l'appartement de destination pour confirmer que la configuration est terminée (dans cet exemple, le bouton n° 4). Le système émettra un seul bip.
- **Quitter le mode programmation**  
Positionnez l'interrupteur 3 du SW1 sur OFF.

### 3. Rétablissement des paramètres d'usine des boutons

Pour supprimer la configuration programmée et restaurer le fonctionnement d'origine :

- Positionnez l'interrupteur 3 du SW1 sur ON.
- Après environ 3 secondes, positionnez l'interrupteur 3 du SW1 sur OFF. Le système sera rétabli à ses paramètres d'usine.

## ATTRIBUTION DES BOUTONS-POUSOIRS À CHAQUE BÂTIMENT (UNIQUEMENT POUR DES PLAQUES EXTÉRIEURES)

### 1. Description

Dans les îlots de maisons avec plusieurs bâtiments intérieurs, et avant de pouvoir faire un appel à partir du point d'accès externe aux différents logements, il est nécessaire d'indiquer au système les boutons-poussoirs qui correspondent à chacun des bâtiments intérieurs. Des boutons-poussoirs doivent être assignés aux bâtiments depuis la plaque d'entrée du point d'accès externe.

Cette correspondance est sauvegardée dans la mémoire (non volatile) du module principal de la plaque externe. Si plus tard le module principal de la plaque externe est remplacé, n'oubliez pas d'attribuer à nouveau des boutons-poussoirs aux bâtiments.

Pour des îlots de maisons avec plusieurs points d'accès externes, des boutons-poussoirs doivent être assignés aux bâtiments à chacun des points d'accès.

### 2. Etape préliminaire: Ordre de l'attribution

Les plaques de boutons-poussoirs sont formées par des compartiments d'une ou deux rangées de boutons-poussoirs. Chaque compartiment est raccordé au prochain par des connecteurs, avec l'exception du dernier compartiment qui est raccordé au module principal. En assignant les boutons-poussoirs aux différents bâtiments, il est nécessaire de commencer par la rangée inférieure du premier compartiment de la plaque et de finir avec la rangée supérieure du compartiment qui est relié au module principal.

Ainsi, le bouton-poussoir droit du premier compartiment sera assigné au premier logement du bâtiment numéro 1, alors que le bouton-poussoir gauche du dernier compartiment sera assigné au dernier logement du dernier bâtiment de l'îlot (c-à-d au bâtiment avec le numéro le plus élevé).

Regardez l'exemple suivant.

### 3. Exemple d'attribution: Îlot de 24 logements, distribués dans 3 bâtiments de 8 logements chacun

#### Ⓐ PLAQUE D'ENTRÉE EXTERNE FORMÉE PAR 1 PLAQUE DE 24 BOUTONS-POUSOIRS

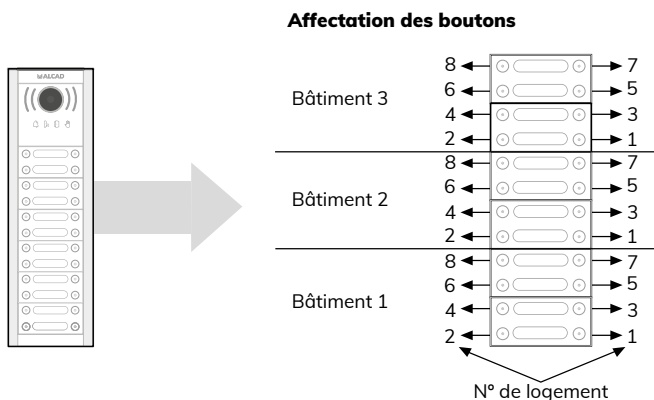

**(B)** PLAQUE D'ENTREE EXTERNE FORMEE PAR 2 PLAQUES EN PARALLÈLE DE 12 LOGEMENTS CHACUNE

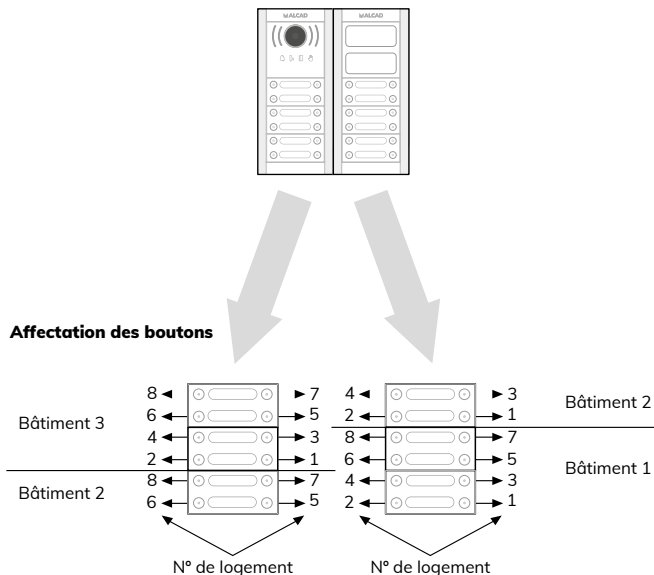

**4. Etapes pour attribution des boutons-poussoirs aux bâtiments**

- (A)** Placez le micro-interrupteur 3 du commutateur SWI du module principal à la position ON (c-à-d la position gauche).
- (B)** Appuyez une seule fois sur le bouton-poussoir droit de la rangée inférieure des boutons-poussoirs. Ce bouton-poussoir est ainsi assigné au logement numéro 1 (c-à-d le logement dont le téléphone/support de connexion a été programmé avec le code 1) du bâtiment numéro 1.
- (C)** Si le bâtiment en question est une maison individuelle unifamiliale, appuyez de nouveau sur ce bouton-poussoir. S'il y a plusieurs logements, appuyez sur le bouton-poussoir correspondant au dernier logement de ce bâtiment. Les boutons-poussoirs correspondants au bâtiment numéro 1 sont à présent enregistrés par le module principal.
- (D)** Appuyez une seule fois sur le bouton-poussoir suivant. En appuyant sur ce bouton-poussoir, celui-ci est assigné au logement numéro 1 du bâtiment suivant. **Note:** Si vous n'appuyez pas sur le bouton-poussoir qui suit immédiatement celui sur lequel vous avez appuyé précédemment, la plaque émettra des tonalités intermittentes d'erreur. Voir note.
- (E)** Si le bâtiment en question est une maison individuelle unifamiliale, appuyez de nouveau sur ce bouton-poussoir. S'il y a plusieurs logements, appuyez sur le bouton-poussoir correspondant au dernier logement de ce bâtiment. Les boutons-poussoirs correspondants au bâtiment sont maintenant enregistrés par le module principal.
- (F)** Répétez les étapes D et E pour chacun des bâtiments jusqu'à ce que tous les boutons-poussoirs de la plaque d'entrée externe aient été assignés.
- (G)** Glissez le micro-interrupteur 3 du commutateur SWI en position OFF (position droite). Vérifiez que les boutons-poussoirs ont été correctement assignés en faisant des appels depuis la plaque externe. S'ils n'ont pas été correctement assignés, revenez au début.

**Note:** Si on fait une erreur en appuyant sur le mauvais bouton-poussoir ou pour n'importe quelle autre raison, remettre le micro-interrupteur 3 du commutateur SWI en position OFF (position gauche) et recommencez depuis le début.

## 5. Étapes pour attribution des boutons-poussoirs aux bâtiments



Appuyez une seule fois sur chaque bouton-poussoir

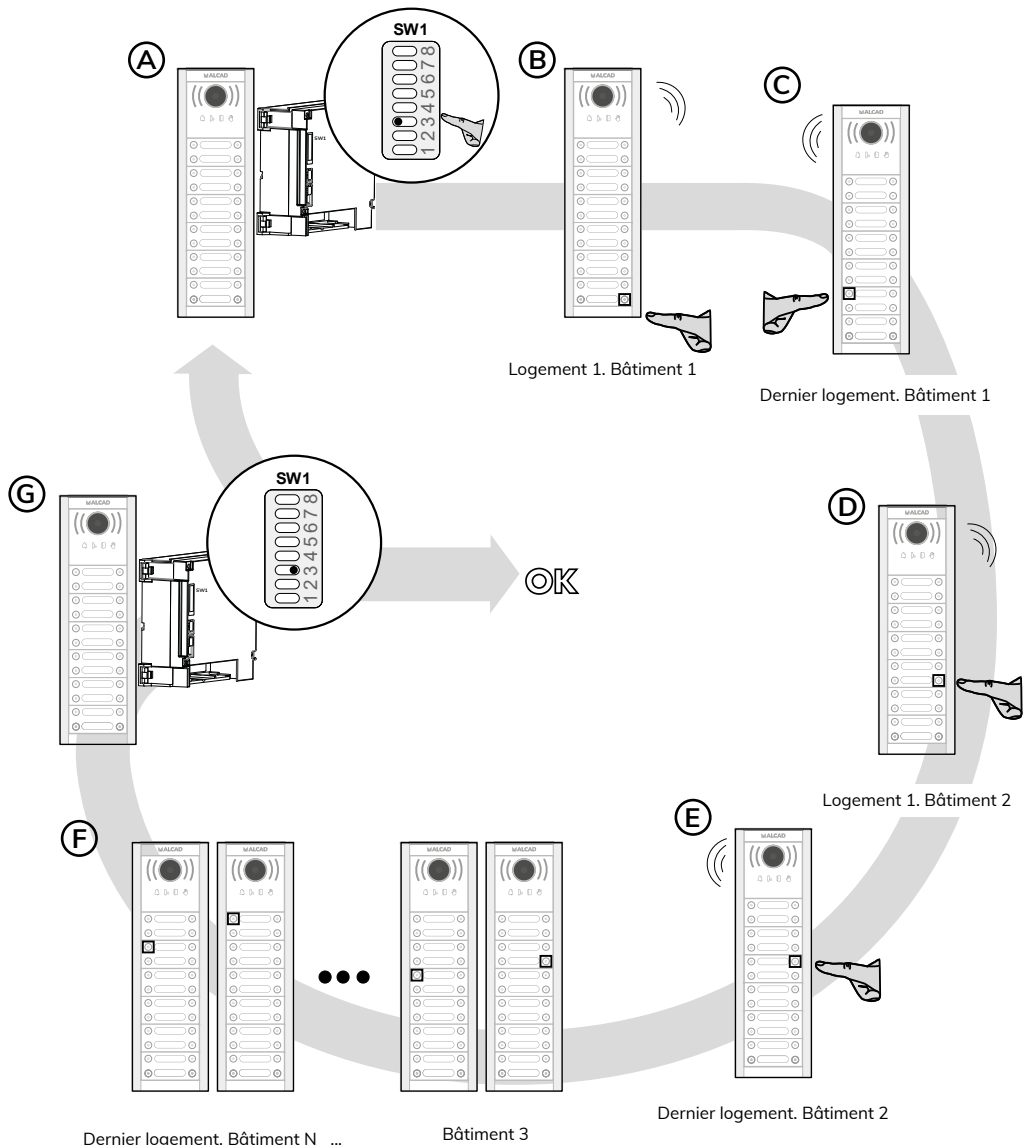

Répétez les étapes D et E jusqu'à ce que tous les boutons-poussoirs aient été assignés.

## AFFECTATION PERSONNALISÉE DES BOUTONS – PLAQUE DE RUE EXTÉRIEURE

### 1. Description

Dans les ensembles résidentiels comportant plusieurs bâtiments intérieurs, afin de pouvoir effectuer des appels vers les différents appartements depuis l'accès extérieur, il est nécessaire d'indiquer préalablement au système quels boutons d'appel correspondent à chaque bâtiment intérieur.

L'affectation des boutons par bâtiment doit être réalisée directement depuis la plaque de rue extérieure. Cette correspondance est enregistrée dans la mémoire non volatile du module principal de la plaque de rue extérieure. En cas de remplacement de ce module, n'oubliez pas de refaire l'affectation des boutons par bâtiment.

Dans les ensembles résidentiels disposant de plusieurs accès extérieurs, l'affectation des boutons par bâtiment doit être effectuée sur chaque accès.

**Remarque :** cette configuration est disponible uniquement à partir de la version 5 des modules MVG-OXX. Pour identifier la version de votre module, reportez-vous à la page 133.

### 2. Exemple d'affectation

Ensemble résidentiel composé de 16 appartements, répartis en 4 bâtiments de 4 appartements chacun. Plaque de rue extérieure composée de deux plaques raccordées en parallèle.

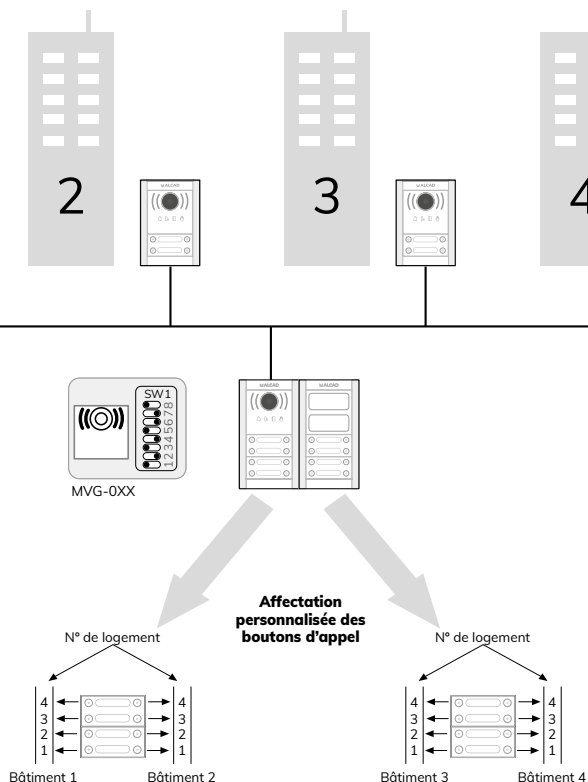

### 3. Étapes pour l'affectation personnalisée des boutons sur la plaque de rue extérieure (SW1-5 + SW1-3)

Suivez la séquence ci-dessous pour effectuer le remappage des boutons :

**(A) Activer la séquence de programmation**

Positionnez l'interrupteur 5 du SW1 sur ON.

\* **Important** : cette étape doit être réalisée avant la suivante.

**(B) Activer le mode de remappage**

Positionnez l'interrupteur 3 du SW1 sur ON.

**(C) Affectation des boutons**

Appuyez sur tous les boutons de la plaque de rue en respectant l'ordre des logements, en commençant par **Bâtiment 1, Logement 1**, puis en poursuivant de manière séquentielle.

**(D) Clôture de chaque bâtiment**

Une fois l'affectation des 4 logements de chaque bâtiment terminée, appuyez deux fois (x2) sur le dernier bouton de ce bâtiment afin de confirmer la clôture du bloc et de passer au bâtiment suivant.

**(E) Fin de la séquence**

Poursuivez jusqu'à ce que tous les boutons aient été affectés.

Pendant le processus, la plaque de rue émet des signaux sonores confirmant chaque étape. À la fin du dernier bâtiment, une tonalité d'appel est émise pour indiquer la fin de la programmation.

**(F) Quitter le mode programmation**

Positionnez les interrupteurs 3 et 5 du SW1 sur OFF.

### 4. Rétablissement du remappage des boutons

Pour restaurer la configuration par défaut, positionnez l'interrupteur 3 du SW1 sur ON puis sur OFF, sans appuyer sur aucun bouton.

Le système sera rétabli à ses paramètres d'usine.

## 5. Étapes d'affectation des boutons-poussoirs aux bâtiments

 Appuyez sur chaque bouton-poussoir une seule fois. Appuyez deux fois uniquement lors de la fermeture du bâtiment.

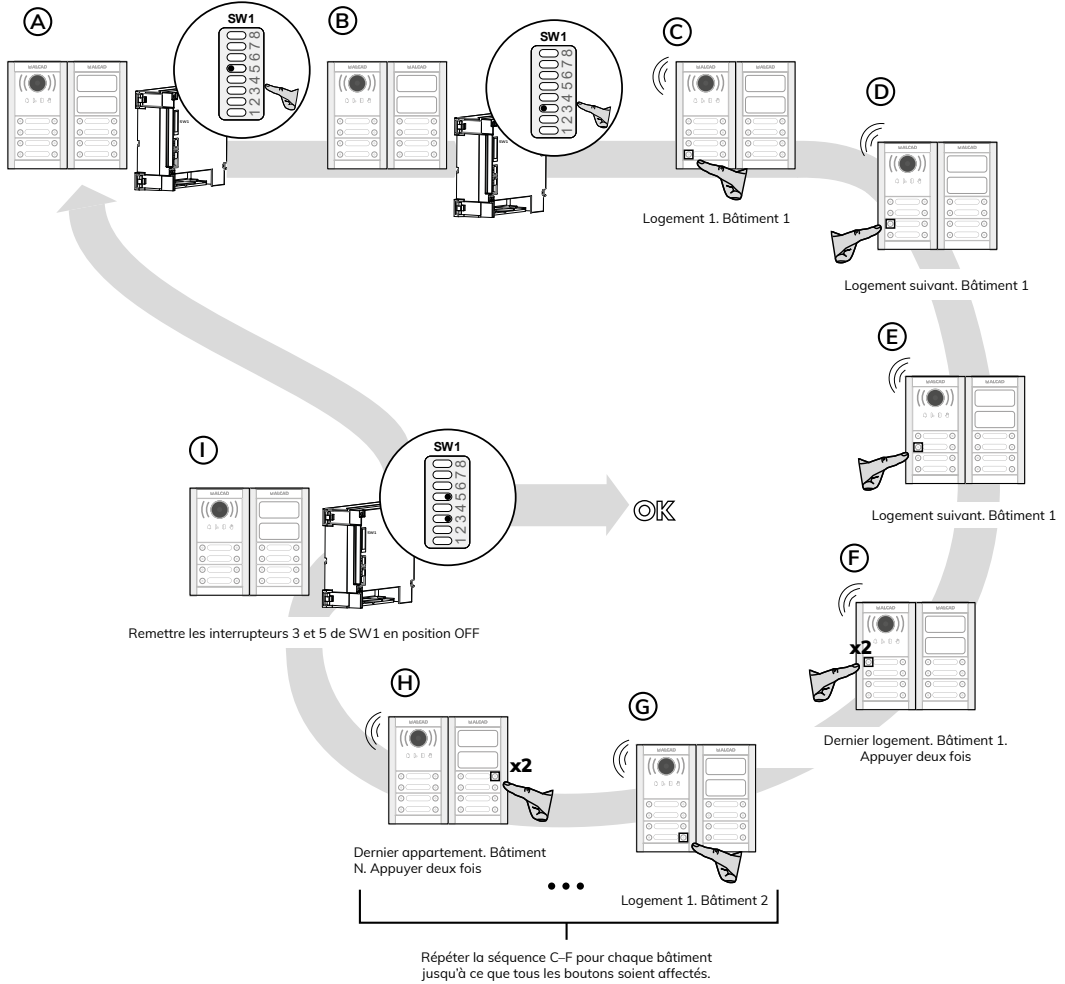



### 3. Étapes d'affectation personnalisée des boutons sur la plaque de rue intérieure (SW1-3)

Suivez la séquence ci-dessous pour effectuer la reconfiguration des boutons :

**(A) Activation du mode de programmation**

Placez l'interrupteur 3 de SW1 en position ON.

**(B) Affectation des boutons**

Appuyez sur tous les boutons de la plaque de rue en respectant l'ordre des logements, en commençant par le logement 1 et en poursuivant de manière séquentielle.

**(C) Fin de la séquence**

Poursuivez jusqu'à ce que tous les boutons aient été affectés.

Lorsque le système détecte que tous les boutons disponibles sur la plaque de rue ont été actionnés, la plaque émet une tonalité d'appel indiquant la fin du processus de programmation. Pendant l'affectation, la plaque émet des signaux sonores confirmant chaque étape.

**(F) Sortie du mode de programmation**

Remplacez l'interrupteur 3 de SW1 en position OFF.

### 4. Réinitialisation de l'affectation des boutons

Pour rétablir la configuration par défaut, placez l'interrupteur 3 de SW1 sur **ON**, puis sur **OFF**, sans appuyer sur aucun bouton. Le système revient alors à ses paramètres d'usine.

### 5. Étapes d'affectation des boutons-poussoirs aux bâtiments

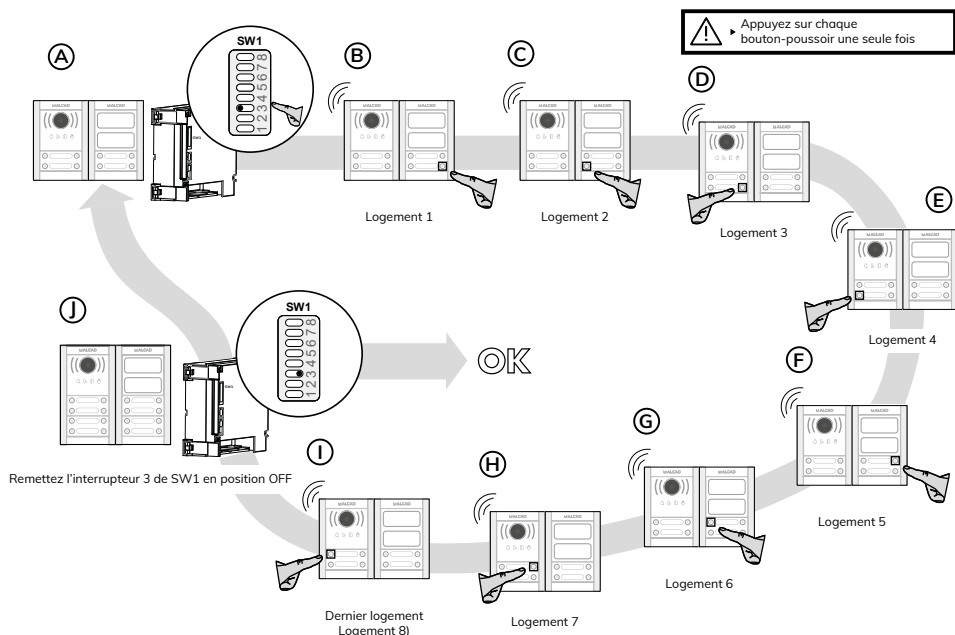

## INSTRUCTIONS DE CONFIGURATION DES PARAMETRES DE FONCTIONNEMENT

## CONFIGURATION DU MODULE PRINCIPAL

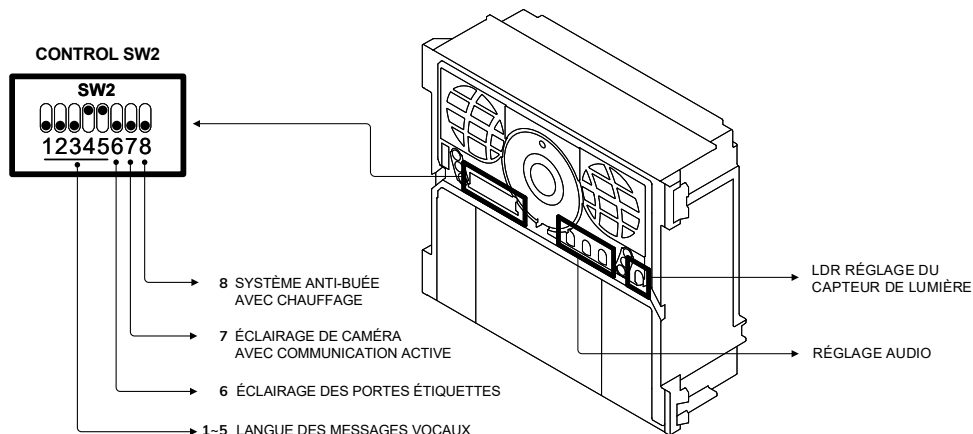

## ■ CONTROL SW2

## • Switch 8 - Demisting system

La caméra dispose d'un petit élément chauffant qui empêche la formation de buée à l'intérieur du viseur. Ce radiateur s'active automatiquement en fonction des niveaux d'humidité et de température. Cependant, il est également possible de le laisser allumé en permanence en déplaçant le commutateur 8 de la commande SW2 vers le haut.

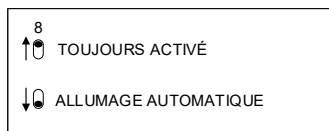

## • Switch 7 - Camera lighting

La caméra dispose d'un éclairage pour la vision nocturne au moyen de LED blanches. Cet éclairage fonctionne automatiquement lors de la communication dans des conditions sombres. Cependant, il est également possible de forcer la communication quelles que soient les conditions d'éclairage en déplaçant le commutateur 7 de la commande SW2 vers le haut.

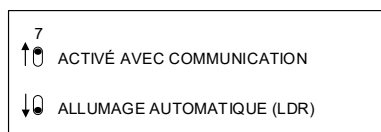

## • Switch 6 - Lighting of cardholders

Le rétroéclairage des porte-cartes s'allume automatiquement dans l'obscurité. Cependant, il est également possible de laisser le rétro-éclairage toujours allumé en déplaçant le commutateur 6 de la commande SW2 vers le haut.

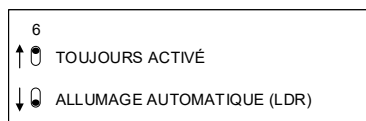

• Switch 1~5 - Voice message language

Sélectionnez la langue des messages vocaux en réglant les positions des commutateurs de 1 à 5 selon le tableau suivant :

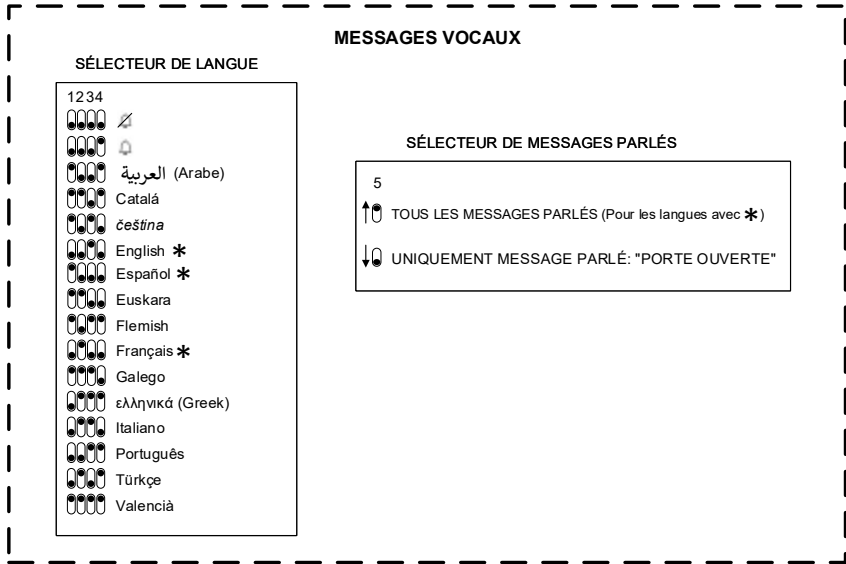

■ **AUDIO settings**

Vous disposez de 3 curseurs pour régler le niveau audio: pour régler l'audio en amont; pour régler l'audio en aval; et pour régler l'audio des messages vocaux.

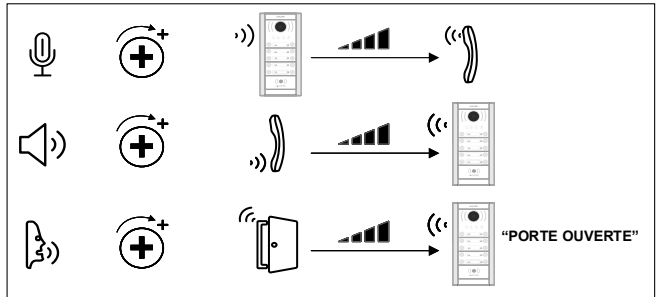

■ **LDR: LIGHT SENSOR ADJUSTMENT**

Le régulateur LDR permet de régler le niveau minimum de lumière ambiante nécessaire à l'allumage automatique de la caméra et des porte étiquettes.

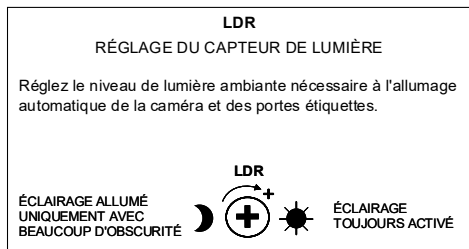

## CONFIGURATION DU MODULE PORTE-CARTE ETP-000

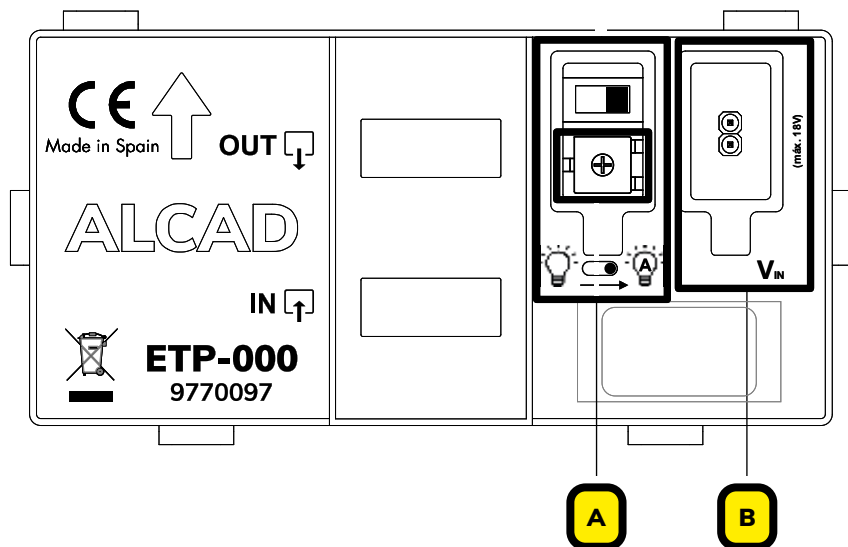

Utilisez l'une des options d'alimentation suivantes.

## OPTION 1 - ALIMENTATION PAR CONNECTEUR PLAT

- BRANCHEMENT

IN — OUT VOIR PAGE 95

- RÉGLAGES

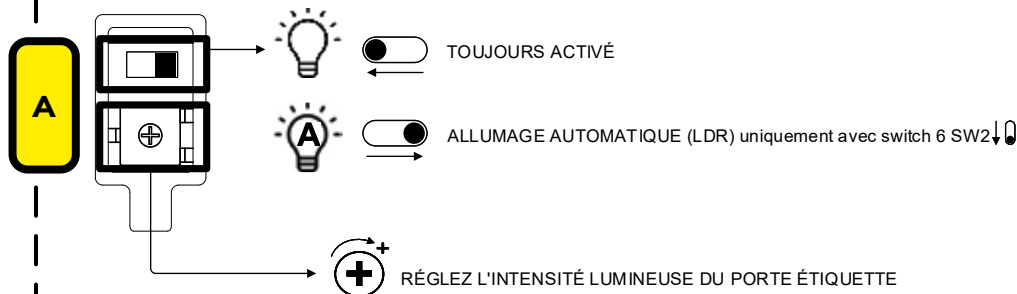

**OPTION 2 - ALIMENTATION AU  $V_{IN}$  - ÉCLAIRAGE TOUJOURS ACTIVÉ**

- BRANCHEMENT

**B**

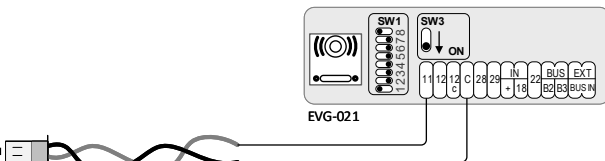
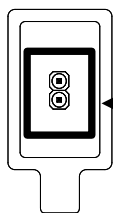

$V_{IN} = 12-18V$  AC/DC  
PAS DE POLARITÉ

- RÉGLAGES

**A**

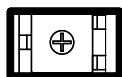



RÉGLEZ L'INTENSITÉ LUMINEUSE DU PORTE ÉTIQUETTE

**CONFIGURATION DU MODULE iACCESS ELP-000 (iACCESS)**

1. Accédez à <https://alcad-iaccess.com/> et inscrivez-vous au service.
2. Téléchargez le manuel en suivant ce lien : [https://alcad-iaccess.com/iaccess/Manuel\\_utilisation\\_iAccessWeb.pdf](https://alcad-iaccess.com/iaccess/Manuel_utilisation_iAccessWeb.pdf)
3. Encodrez les badges et les cartes RFID en connectant le programmeur PLO-000 à l'ordinateur.

## PROBLÈMES DE FONCTIONNEMENT

### TENSIONS USUELLES EN FONCTION DE L'ÉQUIPEMENT

BORNES	INACTIF	VEILLE	TRAVAIL
+, -	12.5 - 18 V		
B3, B2	12.5 - 18 V		
BUS IN	12.5 - 18 V		
22, 18	3.3 V ± 10%	0 V	
28, 29			
12, 11	0 V	12.5 - 18 V	(1)
12C, 11	12.5 - 18 V	(1)	0 V

Température de travail -10 .. +55°C

(1) Ces valeurs sont valables avec l'interrupteur SW3 en position ON.

### PROBLÈMES DE FONCTIONNEMENT

Pour programmer les moniteurs, effectuez l'opération depuis la plaque de rue principale du bâtiment et vérifiez qu'une seule plaque est définie comme principale. Assurez-vous d'être en communication avec celle-ci avant d'appuyer sur le bouton-poussoir à associer aux moniteurs. La plaque de rue émet des tonalités de confirmation lorsque le moniteur reçoit le code et que la programmation est terminée. Si la programmation des moniteurs ou des combinés échoue, vérifiez les raccordements entre les boutons-poussoirs, le module principal et les modules de boutons-poussoirs.

#### Rien ne fonctionne

Vérifiez si la LED de l'interface-alimentation est éteinte.

Si la LED est éteinte, vérifiez d'abord la tension du réseau, puis déconnectez les bornes B3-B2 et B1-B2 de l'interface d'alimentation et contrôlez la tension aux bornes. En l'absence de tension, l'interface d'alimentation peut être défectueuse. Si une tension est présente, vérifiez qu'il n'y a pas de court-circuit sur les liaisons B3-B2 ou B1-B2 entre les différents équipements de l'installation. Si la LED est allumée, vérifiez la tension entre les bornes B3-B2 et B1-B2, puis déconnectez-les de l'interface d'alimentation et contrôlez à nouveau la tension. Si vous ne trouvez pas la source du problème, le module principal de la plaque de rue peut être défectueux.

#### Les panneaux d'étiquettes ne s'allument pas

Configurez l'éclairage en mode " toujours activé " en déplaçant le commutateur 6 de SW2 vers le haut (voir Page 126).

- Si le panneau d'étiquettes reste éteint, vérifiez la tension aux bornes BUS B2, B3. Si vous ne trouvez pas la source du problème, le module principal peut être défectueux.
- Si le panneau d'étiquettes s'allume, le système fonctionne correctement, voir le point suivant pour plus d'informations.



#### Les panneaux d'étiquettes restent allumés en permanence

La plaque de rue est dotée d'un capteur de lumière de type LDR qui vous permet de programmer l'allumage automatique de l'éclairage du panneau d'étiquettes en fonction des conditions de luminosité. Pour activer ce mode automatique, faites glisser le commutateur 6 du SW2 vers le bas (voir page 126). Ajustez maintenant le capteur de lumière à l'aide du potentiomètre LDR pour définir le seuil d'illumination auquel les panneaux d'étiquettes s'allumeront (voir page 127).

**La plaque de rue n'émet aucun son lors d'un appel**

Vérifiez si l'appel sonne dans le moniteur; si c'est le cas, reportez-vous au paragraphe suivant. Vérifiez qu'il y a un cavalier de fil rouge sur le connecteur IN du dernier module de la plaque de rue. Si le voyant rouge de la plaque de rue reste allumé, une connexion entre les modules peut ne pas un bon contact.

**L'appel sonne dans le monitor mais la plaque de rue n'émet aucun son lorsqu'on appuie sur le bouton-poussoir d'appel**

Vérifiez que le sélecteur de langue des messages vocaux n'est pas réglé sur muet  (voir page 127). Vérifiez que le volume des messages vocaux  n'est pas réglé au minimum (voir page 127).

**L'appel ne sonne pas dans un moniteur/téléphone**

Si la plaque d'entrée émet des tonalités intermittentes, reportez-vous au paragraphe suivant. Si on entend la confirmation de l'appel dans la plaque d'entrée, vérifiez que l'interrupteur qui régule le volume d'appel dans le moniteur/téléphone n'est pas dans la position la plus basse  .

Si vous ne trouvez pas la source du problème, le moniteur/téléphone ou le bouton-poussoir de la plaque peut être défectueux.

**La plaque d'entrée émet des tonalités intermittentes lors d'un appel**

Si le problème se passe avec tous les moniteurs/téléphones, vérifiez la connexion B1, B2 de l'interface-alimentation vers les moniteurs/téléphones.

L'appel n'a pas sonné dans le moniteur/téléphone.

Si le problème existe avec toutes les plaques d'entrée de l'installation, assurez-vous que le support de connexions/téléphone a été programmé et que le combiné du moniteur/téléphone a été raccroché. Vérifiez que l'interrupteur de programmation du support de connexions/téléphone est mis sur la position ON. Vérifiez de nouveau la connexion B3, B2 du module principal vers l'interface-alimentation et la connexion B1, B2 de l'interface-alimentation vers les moniteurs/téléphones. Si vous ne trouvez pas la source du problème, le support de connexions/téléphones ou quelque autre équipement de l'installation peut être défectueux. Si le problème se pose uniquement avec une des plaques d'entrée de l'installation, vérifiez le raccordement de cette plaque avec les autres plaques. Si vous ne trouvez pas la source du problème, le module principal de cette plaque peut être défectueux.

**On n'entend aucun moniteur/téléphone à la plaque d'entrée**

Vérifiez la position du régulateur de volume dans module principal. Si vous ne trouvez pas la source du problème, le module principal peut être défectueux.

**On n'entend pas un des moniteurs/téléphones à la plaque d'entrée**

Vérifiez les raccordements du câble entre le combiné et la base du moniteur/téléphone. Vérifiez le bouton de raccrochage de la base du moniteur/téléphone. Si vous ne trouvez pas la source du problème, le moniteur/téléphone peut être défectueux.

**On n'entend pas la plaque d'entrée sur aucun téléphone**

Vérifiez la connexion du microphone de la plaque avec le module principal (voir page 108). Vérifiez la position du régulateur de volume dans le module principal. Si vous ne trouvez pas la source du problème, le module principal peut être défectueux.

**On n'entend pas la plaque d'entrée sur un des téléphones**

Vérifiez les raccordements du câble entre le combiné et la base du moniteur/téléphone. Vérifiez le bouton de raccrochage de la base du moniteur/téléphone. Si vous ne trouvez pas la source du problème, le moniteur/téléphone peut être défectueux.

### **Il y a de la rétroaction dans tous les téléphones**

Vérifiez les régulateurs de volume dans le module principal. Si vous ne trouvez pas la source du problème, le module principal peut être défectueux.

### **La gâche ne fonctionne pas**

Dans le module principal, déconnectez les câbles des bornes 11, 12 ou 11, 12c, selon le cas. Avec l'interrupteur SW3 en position ON : Vérifiez la tension entre ces bornes, en réalisant un pont entre les bornes 22 et 18. S'il n'y a aucune tension ou si la tension est inférieure à celle spécifiée, le module principal peut être défectueux. Si la tension est correcte, vérifiez les raccordements de la gâche. Si vous ne trouvez pas la source du problème, la gâche peut être défectueuse.

### **Dans une installation avec plusieurs accès, faire un appel depuis une des plaques ne désactive pas les autres plaques du système**

Vérifiez les connexions B3, B2 entre les différentes plaques du système. Si vous ne trouvez pas la source du problème, le module principal peut être défectueux.

### **Le système vidéo ne marche pas sur un moniteur : l'auto-allumage et l'allumage normal ne fonctionnent pas lors d'un appel**

Vérifiez que le commutateur ON/OFF (marche/arrêt) de la vidéo du moniteur est en position ON. Vérifiez que la LED rouge sur le moniteur est allumée. Vérifiez le raccordement entre le moniteur et le support de connexions. S'il y a plusieurs moniteurs dans le même logement, consultez « Installation de plusieurs moniteurs dans le même logement ». Si vous ne trouvez pas la source du problème, le moniteur peut être défectueux.

### **L'auto-allumage ne fonctionne sur aucun moniteur/téléphone**

Vérifiez que le système n'est pas occupé. Vérifiez que seulement une plaque d'entrée a été définie comme plaque principale du bâtiment (positions du commutateur SW1 du module principal : le microinterrupteur 1 positionné vers la gauche et le microinterrupteur 2 vers la droite). S'il y a plusieurs accès, vérifiez que les plaques secondaires ont été numérotées consécutivement de 1 à 5 (Voir "INSTRUCTIONS DE CONFIGURATION DES PARAMETRES D'INSTALLATION" page 115). Si vous ne trouvez pas la source du problème, le module principal peut être défectueux.

### **L'auto-allumage ne fonctionne pas sur un moniteur/téléphone**

Vérifiez que le système n'est pas occupé. Si vous ne trouvez pas la source du problème, le support de connexions ou le moniteur peut être défectueux.

### **La plaque de rue extérieure ne fonctionne pas dans les installations de type lotissement**

À partir de la version 5 des modules MVG-0XX (voir page 133 pour identifier la version), une fonction de diagnostic a été intégrée. Cette fonction permet de vérifier l'état de la connexion entre les plaques grâce à l'allumage de la **LED orange d'accessibilité** lorsque la plaque est placée en **mode nettoyage** (voir page 93).

Lors de l'activation de ce mode, si les plaques de rue intérieures reçoivent correctement le signal de la plaque de rue extérieure, leur LED orange clignote.

Dans le cas contraire, l'absence de clignotement indique un défaut de connexion.

En effectuant le même test sur la plaque de rue extérieure, le clignotement de la LED orange confirme son bon fonctionnement et l'émission correcte du signal.

## Je ne connais pas la version de mon module MVG-0XX

Pour déterminer la version de votre module MVG-0XX, vérifiez l'étiquette située sur la partie supérieure interne du module principal.

